

---

**From:** Niels Bennetzen <niels.bennetzen@gmail.com>  
**Sent:** 15. februar 2017 22:08  
**To:** Maria Ørsted  
**Subject:** Ansøgning om driftstilskud (Fonden Rådmandsgade 34)  
**Attachments:** K+ F-ansøgning.docx; Bilag 1 - Flyer.pdf; Bilag 2 - Besøgstal.pdf; Bilag 3 - Tilkendegivelser.pdf; Bilag 4 - ANA i tekst og billeder.pdf; Bilag 5 - Årsbudget 2017.pdf

**Follow Up Flag:** Opfølgning  
**Flag Status:** Flagged

Kære Maria Ørsted,

På vegne af Fonden Rådmandsgade 34 fremsendes hoslagt ansøgning om driftstilskud inkl. bilag.

Med venlig hilsen

Arkitekt Niels Bennetzen

ANSØGNING OM DRIFTSTILSKUD

FONDEN RÅDMANDSGADE 34

Fonden Rådmandsgade 34 ansøger hermed om et **én gangs driftstilskud på kr. 500.000**, som primært skal anvendes til betaling af ejendomsskatter for ejendommen Rådmandsgade 34.

Ejendommen rummer et unikt, bevaringsværdigt miljø omkring et samlet bygningskompleks med forhus ud til Rådmandsgade og atelierbygning, baghus og små skure samlet omkring en intim baggård typisk for det oprindelige Nørrebro.

Fonden overtog ejendommen i 2013 med det formål at bevare og styrke ejendommens sociale, arkitektoniske og kulturelle værdier og at udvikle et kunst- og kultur mødested på Ydre Nørrebro med særligt fokus på børn og unge.

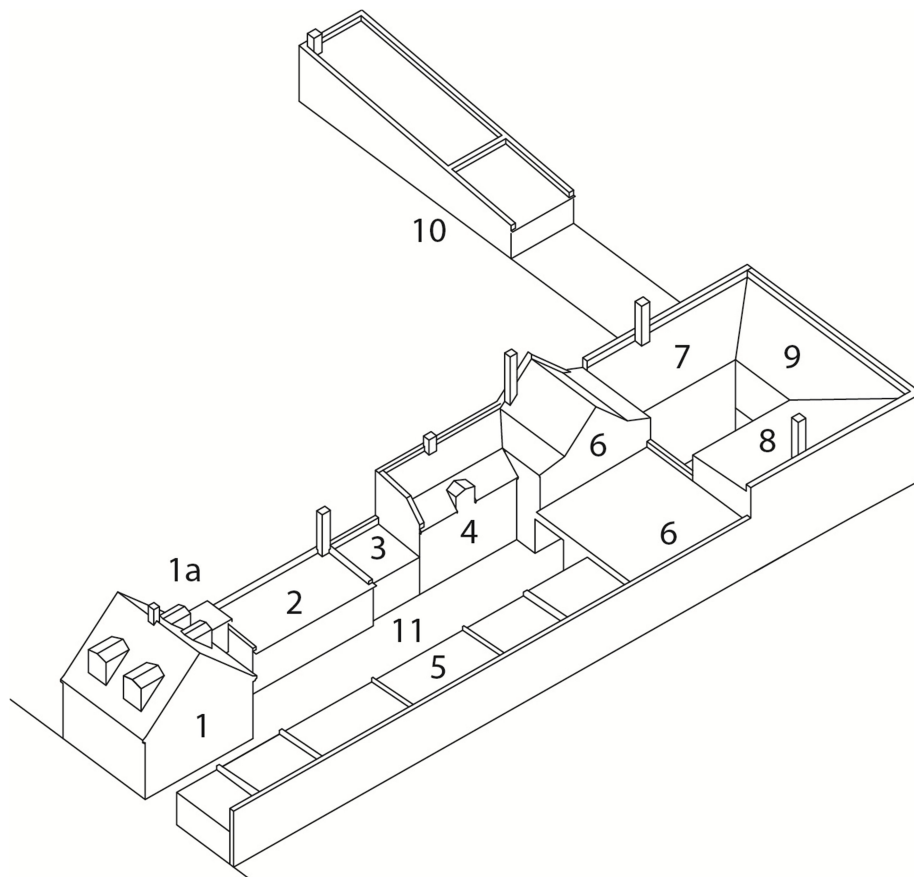

1. Forhus og toiletbygning (1a), 2. Atelierbygning, 3. Vaskehus, 4. Sidehus, 5. Garager, 6. Baggårdshus med portal, 7. Baggårdshus II, 8. Baggårdshus III, 9. Baggårdshus IV, 10. Reberbane, 11. Baggårdsareal

## ASTRID NOACK

Bygningskomplekset er kendetegnet af en række tætte relationer mellem atelierbygningen, forhuset og baghuset, som er væsentlige for fortællingen om Astrid Noack, en af Danmarks betydeligste billedhuggere, der boede og arbejdede i atelierbygningen i perioden fra 1936 til 1950.

- *Se bilag 1, flyer med en kort præsentation af Astrid Noack.*

## NY CARLSBERGFONDEN

Denne fortælling var afgørende for Ny Carlsbergfondets beslutning om at donere 1,9 mio. kr. til Fonden til en renovering i 2016 af atelierbygningen og vaskehuset. Arkitekt Erik Brandt Dam har stået for den gennemgribende og professionelt udførte bevaringsopgave, som blev indviet under en særlig reception i december 2016.

- *Se link til Ny Carlsbergfondets omtale af indvielsen af den nyrestaurerede atelierbygning: <http://www.ny-carlsbergfondet.dk/da/Aktiviteter/Bevillinger/Bevillinger/Astrid-Noack>*

## FORENINGEN ANA ([www.astrid-noack.dk](http://www.astrid-noack.dk))

Foreningen Astrid Noacks Atelier har siden 2009 drevet et ambitiøst og velbesøgt kunstprogram med workshops, performances, koncerter, kunstudstillinger, lyrikoplæsninger mm. i atelierbygningen og gjort stedet kendt og eftertragtet i kunstmiljøet.

Med den nyrestaurerede atelierbygning disponerer Foreningen i dag over nogle stærkt forbedrede rammer for den videre udvikling af stedet som et levende og eksperimenterende kunst- og kulturrum. I baggårdens øvrige bygninger er der øvelokaler og lydstudie for rytmisk musik, hvor kendte, danske rockbands har deres vugge. Desuden et nystartet filmproduktionselskab og et mekanikerværksted.

Endelig råder Foreningen allerede i dag over et velfungerende mobilt børneatelier i en container opstillet i samarbejde med den bemandede legeplads i Mimerparken ved Mjølnerparken, i håb om derved at bygge bro til mere marginaliserede børn i området.

- *Se bilag 1, flyer med en kort beskrivelse af Foreningens aktiviteter,*
- *Se bilag 2, oversigt over besøgstal i 2015,*
- *Se bilag 3, Astrid Noacks Atelier – tilkendegivelser om stedet, og*
- *Se bilag 4, ANA i tekst og billeder.*

## REALDANIA

RealDania har siden 2013 vist interesse for ideen om en samlet bevaring af miljøet, men har endnu ikke taget endelig stilling til støtte til renovering af forhuset med henblik på at anvende bygningen til udadvendt virksomhed i form af kulturhus (som der netop er et særligt behov for på Ydre Nørrebro) med bogcafé, børnebilledskole mm.

Et istandsat forhus vil derudover kunne give øgede lejeindtægter og derved forbedre driftsøkonomien.

En revideret ansøgning vil blive tilsendt RealDania i februar måned.

RealDania har dog bevilget godt kr. 300.000 til udarbejdelse af en rapport med en bygningskulturel og bygningsteknisk gennemgang af bygningerne samt et dispositionsforslag med budget for renovering af de enkelte bygninger.

## ANSPÆNDT DRIFTSØKONOMI OG BUDGET

Fonden Rådmandsgade 34 står imidlertid over for en stadig mere anspændt økonomisk situation, herunder konkret vedrørende betaling af ejendomsskat (der er særlig høj, da området er udlagt til boligformål), samt lejetab på grund af manglende indbetalinger af husleje i 2015 og 2016.

Sidstnævnte er der nu taget hånd om gennem indgåelse af tilbagebetalingsaftaler, hvor dette har været muligt, og på grund af den alvorlige situation vil bestyrelsen derudover søge gennemført en generel huslejestigning på 40% for at sikre en drift i balance.

- *Se bilag 5, Budget for 2017 for Fonden Rådmandsgade 34.*

Det hidtidige forløb har således generelt været præget af uforudsete, store driftsudgifter, og fremadrettet forventer bestyrelsen at kunne omlægge de likviditetstunge pantebreve, hvor renten per 1. juli 2016 er steget fra 5% til 10%.

Det ansøgte driftstilskud på kr. 500.000 skal konkret anvendes til betaling af ejendomsskatter (på i alt 381.000 kr.) samt tilskud til betaling af pantebreve.

Samlet set er Fonden – uanset en særdeles omfattende indsats af frivillige, der ikke opnår nogen form for betaling – i en situation, hvor det kan blive nødvendigt at sælge ejendommen, hvorefter det unikke miljø vil gå tabt.

Fonden er således efter omstændighederne nødt til at bede om en hurtig stillingtagen, idet jeg og andre medlemmer af bestyrelsen naturligvis gerne deltager i et møde og bidrager med yderligere oplysninger, ligesom vi også gerne vil invitere Udvalget ud til et besøg på Rådmandsgade 34.

Med venlig hilsen

Rene Offersen  
Formand for Fonden Rådmandsgade 34

Bilag:

1. flyer
2. oversigt over besøgstal, 2015
3. Astrid Noacks Atelier – tilkendegivelser om stedet
4. ANA i tekst og billeder
5. budget for 2017

## Bliv medlem

Hvis Astrid Noacks atelierbygning og tilhørende baggårdsmiljø skal bevares og udvikles som en levende og eksperimenterende kunst- og kulturscene har vi brug for dig som medlem af *Foreningen Astrid Noacks Atelier (ANA)*.

For at blive medlem indbetaler du kontingent til *Foreningens* konto i *Nordea Bank*:

**REG. NR. 2109 KONTO NR. 6883 606 696**

Ved betaling på netbank bedes du anføre navn og e-mail.

Årligt kontingent er for:

- Personligt medlemskab 150 kr.
- Foreninger 300 kr.
- Firmaer og institutioner 600 kr.

Som medlem får du tilsendt indbydelser til aktiviteter og events i atelieret og indkaldelser til *Foreningens* generalforsamlinger.



## Rådmandsgade 34

*Rådmandsgade 34* er et historisk og levende miljø bestående af forhus, baghus og sidebygninger omkring en baggård, der tilsammen indrammer et unikt arbejdsmiljø. Her har små erhvervsdrivende og personer fra forskellige kreative miljøer deres daglige gang, og her kommer et større publikum med jævne mellemrum forbi til de kulturelle aktiviteter, som *Foreningen Astrid Noacks Atelier (ANA)* står for i samarbejde med beboere i det omkringliggende kvarter på Ydre Nørrebro.

Som grundlag for en bevaring og renovering af atelieret og baggårdsmiljøet blev *Fonden Rådmandsgade 34* etableret i 2013. *Fonden* har således erhvervet samtlige bygninger på adressen, ligesom der er taget skridt til en fredning af bygningerne og miljøet. *Fonden* lægger stor vægt på, at en renovering af bygningerne gennemføres nænsomt og med så stor respekt for de kulturhistoriske kvaliteter, at småerhverv og kulturelle aktiviteter af den type, der udfolder sig på stedet i dag, også i fremtiden får mulighed for at blive huset her.

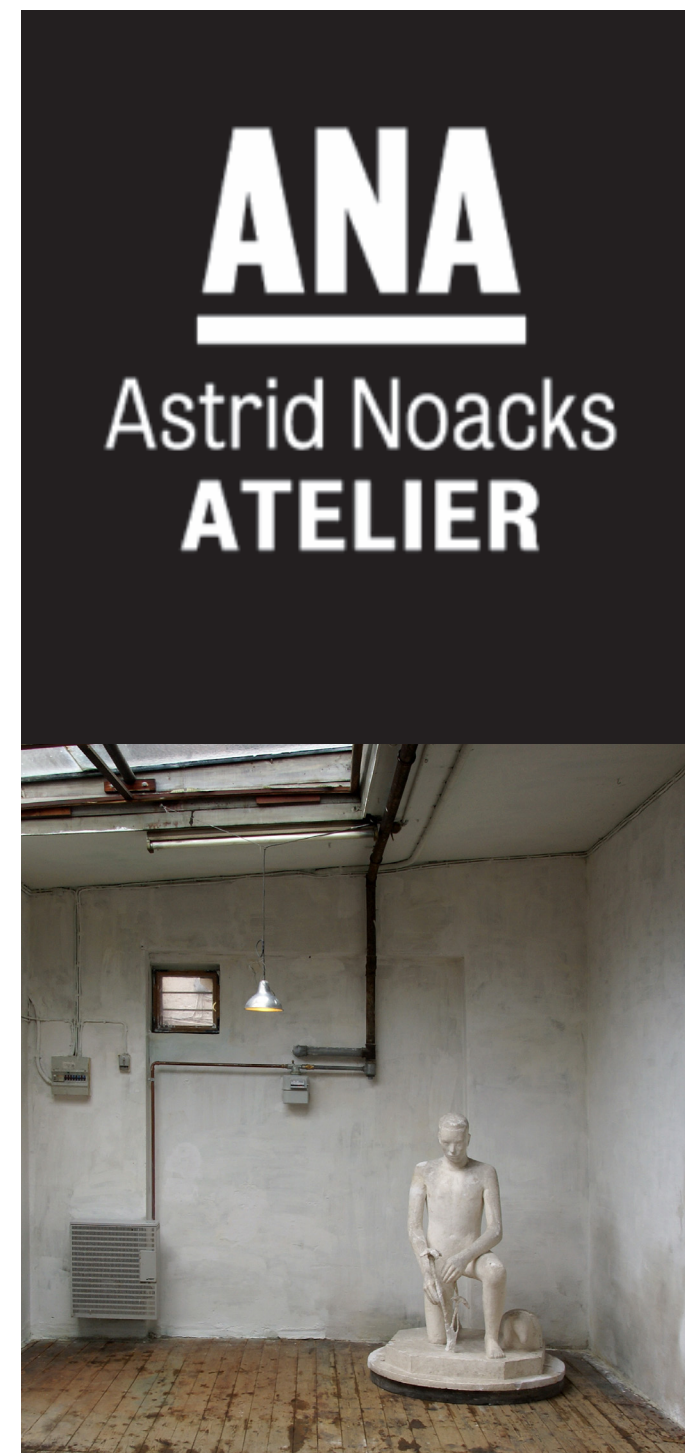

# Astrid Noack (1888-1954)

*Astrid Noack* er en ener i dansk kunst.

Trods svære sociale kår kæmpede hun sin vej op gennem datidens mandsdominerede kunstverden og blev en af det 20. århundredes mest betydningsfulde billedhuggere herhjemme.

*Astrid Noack* er i dag repræsenteret med værket *Stående Kvinde* i Den Danske Kulturkanon.

I perioden 1936 til 1950 boede og arbejdede hun under meget primitive forhold i baghuset til Rådmandsgade 34 på Nørrebro i København. Her skabte hun nogle af sine mest berømte værker, blandt andet statuen af *Anna Ancher*, og her inviterede hun kunstnerkollegaer, venner og kvarterets mange børn indenfor med stor gæstfrihed.

*”Her på Nørrebro fandt Astrid Noack noget af den stemning, hun kendte fra Paris. Beboerne i kvarteret var ligesom i Rue Francais Guibert små håndværksmestre med værksteder og mennesker med beskeden indkomst, man kan næsten kalde det en provinsiel verden, hvor man levede i muet og udviste stor hjælpsomhed og solidaritet med hinanden.”*

(Uddrag fra Hanne Pedersens bog om Astrid Noack, *Stærkere end livet.*)

*”Billedhuggeren Astrid Noack er et fyrtårn i dansk og europæisk kunst. Hendes betydning for nyere dansk skulpturkunst kan næppe overvurderes. Det er af meget stor historisk og kunstnerisk interesse at fastholde de miljøer, som har dannet ramme om kunstneres produktion.”*

(Mikkel Bogh, direktør for Statens Museum for Kunst.)



ANA / Astrid Noacks Atelier  
C/O Gothersgade 143, 3.sal /  
1123 København K  
an@astrid-noack.dk  
www.astrid-noack.dk

# Foreningen Astrid Noacks Atelier

Foreningen *Astrid Noacks Atelier (ANA)* blev stiftet i 2009 og har som vision:

- at bevare og restaurere Astrid Noacks tidligere atelierbygning og tilhørende baggårdsmiljø i Rådmandsgade 34, og
- at skabe en levende og eksperimenterende kunst- og kulturscene på stedet.

I perioden 2010-2014 har Foreningen gennemført en lang række eksperimenterende programmer i atelierbygningen. Aktiviteterne modtager stigende økonomisk projektstøtte og omfatter en stor grad af frivillighed og har gjort stedet kendt i bred sammenhæng som kulturelt arnested.

*Astrid Noacks* internationale udsyn og stærke, lokal forankring i kvarteret omkring Rådmandsgade 34 har skabt inspiration til Foreningens 4 spor af aktiviteter:

- 1 **ANA AIR** – Artist-In-Residence programmet inviterer årligt 2-3 internationale kunstnere til at bo i atelieret og arbejde stedsspecifikt. Opholdet er researchbaseret og lægger op til dialog med beboerne i kvarteret, og det stiller samtidigt mod at præsentere udforskningen offentligt.
- 2 **ANA LOKAL** – inviterer billedkunstnere, musikere, litterater og performere til at skabe koncerter, performances og udstillinger eller hybrider af disse. Kunstnerne bygger bro mellem kunsten og dem, der studerer, arbejder og bor på Ydre Nørrebro. Programmet vægter projekter, som aktivt styrker kunstneriske og sociale relationer og vilkår.
- 3 **ANA BØRNEATELIER** – skaber rum for tværkulturelle og tværæstetiske eksperimenter mellem områdets børn og de professionelle kunstnere, som er tilknyttet ANA. Atelieret er et kunsttilbud til børn og unge i samarbejde med andre, lokalt funderede institutioner på Ydre Nørrebro. Den kunstneriske produktion tager udgangspunkt i børnene og de unges hverdag i en kulturelt mangfoldig bydel.
- 4 **ANA FORUM** – er et rum for samtale og udvikling af viden og fælles erfaring med afsæt i ANA's kunstneriske udforskninger. *ANA FORUM* indbyder, i bedste salonstil, til dialog om byen, fællesskabet og samfundet omkring os.

## BESØGSANTAL ASTRID NOACKS ATELIER 2015

projekt	kunstner	dato	besøgstal
Fugle er ikke idioter	Claus Handberg m.fl	25.04.15	55
Læsegruppe		1.3.15 – 1.6.15	20
Artist Talk	Kultivator	14.05.15	15
Feeding the Backyard...	Kultivator	16.05.15	50
Lyriskalon	Jesper Brygger, Ida Marie Hede, Kirstine Reffstrup og Jonas Rolsted	24.05.15	65
Open Air Film Screening	Sunshine Socialist Cinema	29.05.15	25
Den Sociale Urtehave	Katherine Ball & Thom O'Sullivan	29.05.15	25
Mimers Varde	Wojciech Laskowski	29.6.15 – 10.7.15	55
Bordskikke II	Sara Hamming og Vera Maeder	13.8.15 - 14.8.15.	50
“Stående kvinde (eft. Noack)”	Camilla Berner	27.08.15	110
Philosophy and Brunch	Katherine Ball & Thom O'Sullivan	27.08.15	80
Heritage is Commoning	Fernisering, boglancering og performance ved Gillion Grantsaan	04.09.15	150
Heritage is Commoning	Seminar og fernisering	17.09.15	60

Dreamland	Vladimir Tomic & Ana Pavlovic	17.9.15 - 27.9.15	150
The Republic of T.M.	Masar Sohail	9.10.15 - 18.10.15	110
Støttekoncert	Gårdens musikere	11.09.15	90
Artist talk (Nikolaj Kunsthal)	ÅSA SONJASDOTTER	08.10.15	40
Splinter Chamber	Jenny Graf m.fl.	03.10.16	55
Because the Spirits	Jeannette Ehlers	23.10.15 - 1.11.15	200
lyrikoplæsning		25.10.15	65
Of Specters or Returns	Jane Jin Kaisen	5.11.15 - 15.11.15	150
Beat to the Balance	Mari Keski-Korsu	22.11.15 - 25.11.15	60
MIN VERDEN OG MIG		22.11.15 - 12.19.15	100
Life without Borders	Silvia Federici + Syvende og sidste	26.11.15	75

**Besøgende i alt 2015**

**1855**



... Bag de rå mure i **Astrid Noacks Atelier**, mærkes det,

at man er et ganske særligt sted. Som skabende kunstner

MÅ man arbejde her...dét, der træder én i møde, er en enestående scenografi – en stemning, en inspiration, der rækker

hænderne frem mod kunstneren, og på samme tid både

giver tryghed og udfordring til at skabe. Kunsten er her allerede. I **Rådmandsgade**

**34** bliver fortiden og nutiden kunstneriske legekammerater på smukkeste vis.

# Bevar Astrid Noacks Atelier og matriklen Rådmandsgade 34

**Matriklen Rådmandsgade 34 er sat til salg**, og vi har grund til at frygte, at en køber vil nedrive bygningerne. Dette vil betyde, at København mister en unik arkitektonisk lokalitet med enestående lokal-, arbejder-, by- og kunsthistorisk kvalitet. Den dag i dag fungerer stedet som en kulturelt arnested. **Foreningen Astrid Noacks Atelier vil arbejde for bevaring af stedet ved at danne en fond, som vil have til formål:**

- 1 at bevare Astrid Noacks Atelier og baggårdsmiljøet i Rådmandsgade 34
- 2 at skabe et aktivt minde for Astrid Noack på Ydre Nørrebro
- 3 at oprette værksted og gæstebolig for billedkunstnere
- 4 at udvikle et kunst- og kulturmødested, særligt for børn og unge
- 5 at rejse økonomisk grundlag til opkøb og restaurering af stedet



**Om Rådmandsgade 34** Landsforeningen for Bygnings- og Landskabskultur har opstartet en frednings sag i januar 2011 for denne unikke tidslomme. En af vores betydeligste kunstnere, billedhuggeren Astrid Noack boede og arbejdede her fra 1936-50, og matriklen fremstår i dag, stort set som den har set ud på Astrid Noacks tid. Matriklen udgør en sidste enklave i en gade, hvor baggårdene engang rummede et væld af små virksomheder, værksteder, håndværks- og kunstatelierer, der fortæller historien om et stykke gammelt Nørrebro, der engang var smeltedigel for kunstnere, kreative småerhverv og en blomstrende virksomhedskultur. I dag er der i gårdmiljøet bl.a. tre garagelejemål, herunder et autoværksted, et genbrugsværksted og Astrid Noacks Atelier. Dertil kommer syv øvelokaler, som igennem de seneste 20 år har huset kendte og mindre kendte bands.

Med Fondens oprettelse ønsker vi, at restaureringen og aktiviteterne skal foregå på stedets præmisser. Projektet ønsker derved ingen gentrificering, der ødelægger det eksisterende baggårdsmiljø med dets frugtbare sammenblanding af musikøvelokaler, værksteder og sociale væresteder. Stedet byder i sin sammensætning allerede på nogle ganske særlige kvaliteter og en dynamik, som man andre steder forsøger at planlægge sig til.

ANA - Foreningen Astrid Noacks Atelier - Rådmandsgade 34, baggården  
2200 København N - [info@astrid-noack.dk](mailto:info@astrid-noack.dk)  
Informationer om foreningens aktiviteter: [www.astrid-noack.dk/](http://www.astrid-noack.dk/)  
Formand Finn Thybo Andersen - M: 60 81 02 18



*Her er det sammenhængende bygningsstrukturer med forløb af små bygninger og gårde... og som sådan billede på byens udvikling... originalt og autentisk. Der er ikke mange sådanne sammenhængende forløb tilbage at bevare, så alene ud fra dette synspunkt, vil vi i Foreningen Hovedstadens Forskønnelse med glæde støtte en bevaring.*

HENRIK TERKELSEN, FORMAND HOVEDSTADENS FORSKØNNELSE

## Der skal handles nu!

Med etableringen af Fonden er det initiativtagernes forhåbning, at etableringen af et kunst- og kulturmødested i Rådmandsgade 34 kan blive et fremtidigt forbilledligt eksempel på, hvordan kulturarven kan udnyttes til mere og andet end bevaring.

*...Hendes meget originale skulpturer er præget af en formmæssig enkelhed, samtidig med at de er gennemstrømmet af menneskelighed og rummer nye orienteringer i en kendt verden.*

*... at skabe et varigt minde for den berømte billedhugger og skabe værksted og boliger for kunstnere samt etablere et kunst- og kulturmodested for børn og unge. Disse initiativer kan også betragtes som en nyskabelse af det sociale og kunstneriske arbejde for sine medmennesker, som var en del af Astrid Noacks virke...*

ELSE MARIE BUKDAHL, DR. PHIL.  
TIDLIGERE REKTOR FOR DET KONGELIGE DANSKE KUNSTAKADEMI.

*... i sin kunst stræbte hun mod det største og mest generelle i vores civilisation.*

*... den seje form groede midt i et arbejderkvarter, men udstrålede det mest universelle syn. Det er derfor en rigtig tanke, at forbinde hendes kunst og Nørrebro med fremtiden.*

HEIN HEINSEN,  
BILLEDHUGGER OG PROFESSOR

*... Ikke blot var Astrid Noack en enestående kunstner, hvis skulpturer stadig har bud til os i dag. Hele hendes indsats i kunsten såvel som i livet fortjener at blive formidlet til eftertiden, og Rådmandsgade-komplekset rummer endnu en unik mulighed for at fortælle historien på det sted, hvor hendes hovedværker blev skabt.*

HANNE ABILDGAARD, MAG.ART  
VICEDIREKTØR PÅ ARBEJDSMUSEET



*Astrid Noack er en af vore allerstørste billedhuggere, og det historiske sus, man oplever ved et besøg i hendes atelier, skyldes både synet af hendes værksted, hvor så mange pragtfulde værker er blevet til, og fornemmelsen af det unikke baggårdsmiljø, hun færdedes og trivedes i, og som mirakuløst er bevaret – omend forfaldent.*

*For lige så vigtig som at bevare atelieret er det at sikre et af de meget få tilbageblevne københavnske baggårdsmiljøer for eftertiden – oven i købet et baggårdsmiljø som er bevaret i sin helhed, og derfor giver en enestående mulighed for et indblik i det liv, der over hele byen levedes steder som dette i mere end 100 år. Det liv, der udspillede sig i de københavnske brokvarterer, er en kulturarv, som desværre er blevet særdeles stedmoderligt forvaltet af en eftertid, der nok har forstået at istandsætte Indre By som en Holberg-kulisse, men ikke haft sans for det aftryk industrialismen og arbejderklassen har sat på København og dermed på hele landets fælles kulturhistorie.*

SØREN ULRIK THOMSEN,  
FORFATTER OG MEDLEM AF DET DANSKE AKADEMI

*Billedhuggeren Astrid Noack er – trods et tilsyneladende stilfærdigt og traditionsbåret værdiudtryk – et fyrtårn i dansk og europæisk kunst. Hendes betydning for nyere dansk skulpturkunst kan næppe overvurderes. Det er af meget stor historisk og kunstnerisk interesse at fastholde de miljøer, som har dannet ramme om kunstneres produktion. I dette tilfælde ikke kun for at rejse et levende, diskret og tankevækkende monument over en stor kunstner, men også for at give eftertiden mulighed for at fornemme en del af den sociale, arkitektoniske og bymæssige sammenhæng, som Astrid Noacks værker også er et resultat af.*

MIKKEL BOGH, KUNSTHISTORIKER,  
REKTOR, DET KGL. DANSKE AKADEMI, BILLEDKUNSTSKOLERNE



BENT SØRENSEN + SCENATET OPFØRER "BACKYARD PICTURE"

**Klara Karolines Fond Stiftet af Aase og Poul Gernes har støttet formålet med 25.000 kr:**

*Bestyrelsen finder initiativet i allerhøjeste grad støtteværdigt og er enige med de meget kompetente udtalelser i den lange række af støtteerklæringer, der foreligger her. Men uden økonomisk opbakning vil projektet aldrig kunne blive virkelighed, og Danmark risikerer dermed at miste en betydelig kulturarv. Vi håber, at andre fonde, virksomheder, foreninger og/eller privatpersoner ligeledes vil bidrage med økonomisk støtte, og gerne hurtigt, da det bedst kan betegnes som en hastesag.*

*Atelierets overlevelse til i dag er et mirakel. Mirakuløst er det også, at det var her – under disse primitive forhold – at noget af den bedste, danske kunst gennem tiderne så dagens lys. Astrid Noack var et beskedent menneske, men som kunstner stillede hun sig de højeste mål. Idéen om at gøre Noacks atelier til historisk kim for udviklingen af et kreativt miljø på Nørrebro lyder helt rigtig i vore ører*

STIG MISS, DIREKTØR FOR THORVALDSSENS MUSEUM  
WILLIAM GELIUS, MUSEUMSINSPEKTØR PÅ THORVALDSSENS MUSEUM

*... det samlede kulturmiljø, der dannes af de historiske huse på matrikel 1101, indeholder så vigtige bygningskulturelle og historiske elementer, at bygningerne bør istandsættes nænsomt med henblik på en samlet bevaring.*

NANNA UHRBRAND, ARKITEKT.  
LANDSFORENINGEN FOR BYGNINGS- OG LANDSSKABSKULTUR

*Bygningerne på matriklen (1101) er et af de få tilbageværende kulturmiljøer, der fortæller om de ydre brokvarterers bebyggelsehistorie.... Kombinationen af en typisk bebyggelse fra 1878 (der grundet ydmyghed og mangel på stor arkitektur er så få tilbage af) og beskrivelse af livet på netop denne matrikel, betyder at stedet har stor kulturhistorisk fortælleverdi.*

INGER WIENE,  
MUSEUMSINSPEKTØR VED KØBENHAVNS BYMUSEUM



... Bag de rå mure i **Astrid Noacks Atelier**, mærkes det, at man er et ganske særligt sted. Som skabende kunstner MÅ man arbejde her.. ..dét, der træder én i møde, er en enestående scenografi – en stemning, en inspiration, der rækker hænderne frem mod kunstneren, og på samme tid både giver tryghed og udfordring til at skabe. Kunsten er her allerede. I **Rådmandsgade 34** bliver fortiden og nutiden kunstneriske legekammerater på smukkeste vis.

**ANA**

Astrid Noacks  
**ATELIER**

BENT SØRENSEN, KOMPONIST OG PROFESSOR

Aktiviteter i  
Astrid Noacks Atelier  
2013 - 2016  
i tekst og foto





#19

Torsdag d. 31. januar 2013 fandt Kunstauktionen Bevar Astrid Noacks Atelier sted under ledelse af Bruun Rasmussen Kunstauktioner i Kunstakademiets Festsal på Charlottenborg i København. 54 af Danmarks bedste kunstnere havde doneret værker til auktionen. Takket været det store antal af donationer og den høje kvalitet af værkerne indbragte auktionen 275.000 kr.



#20

*Akkumulation af Blinde Punkter - Et brev til Astrid Noack* ved Tine Tvergaard, Mia Edelgart, Deirdre Humphrys og Ninna Poulsen (DK). Nedslag i en længerevarende samtale omkring kollektiver, køn, klicheer, forvirringer, følelser, reproduktion, politik, spejlinger, materialitet, økonomi, stress, kærlighed, uenighed, sanselighed, paradokser, ambivalens, begær, forventninger, fortællinger, hvile, forsinkelser, samtidighed, usikkerhed, uvidenhed, tid, træthed, håb, fejl, fald og gentagelser.



#21

Astrid Noacks baggård og atelier blev omdannet til en lydcollage, da Nørrebrokorsets sange blev udsat for lydkunstner Anders Børups samples. Den eksperimenterende koncertperformance afsøgte forholdet mellem live og optaget lyd. Arrangementet var en del af Nørrebro festivalen 48 TIMER og løb af stablen d. 19.-21. april 2013.



#22

D. 13. maj 2013 dannedes Fonden Rådmandsgade 34 med Rektor for Det Kongelige Danske Kunstakademi Mikkell Bøgh som formand. De øvrige medlemmer er: Else Marie Bukdahl, fhv. Rektor for Det Kongelige Danske Kunstakademi, Pia Gjellerup, chef i DJØF og tidligere minister, Advokat René Offersen, Susanne Larsen, præsident for Røde Kors, Christian Have, Have Kommunikation, Finn Thybo Andersen, billedkunstner og Henrik Kristensen, Kong Henrik Lydstudie. D. 21 maj 2013 blev købsaftalen for ejendommen Rådmandsgade 34 underskrevet.



#23

Over en måned i sommeren 2013 var det tyrkiske kunstnerkollektiv Oda Projesi residenter i ANA AIR. Her opstartede de deres kunstpolitiske projekt ANA, som på tyrkisk betyder mor. Projektet er et samarbejde med Witte de With Center for Contemporary Art i Rotterdam og undersøger moderskab og forholdet mellem kunst, arbejde og hverdagsliv. I løbet af deres ophold skabte Oda Projesi møder mellem mødre på Ydre Nørrebro, de lavede aktionen Stand for Gezi i sympati med protesterne i Istanbul og meget mere.



#24

Over tre søndage i september 2013 læste ni digtere op af deres digte i Astrid Noacks Atelier. De ni digtere var Claus Handberg Christensen, Ulrikka Gernes, Kirsten Thorup, Erik Trigger, Katinka My Jones, Søren Ulrik Thomsen, Gitte Broeng, Marianne Larsen og Glenn Christian.

**WORD SHOP** TÆNK DET  
FORTÆL DET  
SKRIV DET

**Skrive-workshops**  
ved lyriker  
**Claus Handberg Christensen**  
Gratis for unge mellem 15 og 23 år

Lørdag d. 21. og 28. september kl. 11-16  
Rådmandsgæ 34, 2200 KBH N.

#25

Lørdagene d. 21. og 28. september 2013 bød Astrid Noacks Børneatelier for første gang på WORDSHOP, som er en skriveworkshop under ledelse af lyriker Claus Handberg Christensen for unge med interesse for det skrevne ord og med lyst til at udtrykke det.



#26

Kulturnatten d. 11. oktober 2013 bød på en ConcertWalk med ensemblet SCENATET under ledelse af Anna Berit Asp Christensen. Publikum blev inviteret med på en vandring gennem Røde Rose Kvarteret på Ydre Nørrebro, hvor små musikalske overraskelser dukkede op på forskelligartede steder – og underfundige møder mellem kunst og den urbane situation opstod. Værker af: George Aperghis, Bent Sørensen, Jennifer Walshe, Anna Berit Asp Christensen, Nicolai Worsaae og Salvatore Sciarrino.



#27

Under titlen *“Performative rekonstruktioner af lokalhistoriske begivenheder”* arbejdede performancekunstneren Sara Hamming (DK) i oktober-december 2013 som huskunstner på Guldberg Skole. Her skabte hun sammen med to 4. klasser og de to komponister Andreas Führer (DK) og Holger Hartvig (DK) en performance om de sociale og politiske forandringer, der fulgte i kølvandet på den økonomiske krise i 1933. Børnene skrev selv manuskript, lavede rekvisitter, musik og koreografi til performance, som blev opført i gården Rådmandsgade 34 og videodokumenteret af Søren Meiling (DK).



#28

Den svensk-hollandske kunst- og jordbrugsgruppe Kultivator besøgte i efteråret 2013 ANA AIR med en præsentation af deres projekt *Urban Horse Soil Action*, som de vil realisere i ANA i 2014. Urban Horse Soil Action består i at indsamle kompost med hest og vogn på Ydre Nørrebro. Projektet vil diskutere hestes rolle historisk og i den moderne storby, og komposten vil blive et billede på, hvordan madrester og grønt affald fra mange husholdninger kan forvandles til fin jord, som kan være en kilde til nyt liv i en byhave.



#29

I februar 2014 gæstede Anna Friz (CA) og Konrad Korabiewski (PL/DK/IS/DE) Astrid Noacks Atelier med workshoppen *“Et indivikler spil om positioner-Kunstnerisk kritiske og fænomenologiske tilgange til lyd og radio”*. Ud fra det overordnede tema: Kunstnerisk ideologi vs. teknologi og menneskelig interaktion introducerede Friz og Korabiewski deltagerne for hovedparadigmerne indenfor transmissionskunsten. Deltagerne blev udsat for lytteøvelser og skabte sammen små performative radioværker, der blev live transmitterede fra køkkenet til opholdsrum.



#30

Den 22.-23. februar 2014 afholdtes ANA FORUM SEMINAR & WORKSHOP2014#1: *Past and Present – Capitalism and The Fear of the Power of Women* med den feministiske teoretiker Silvia Federici (IT/US). Fokus lå på care, social reproduction og wages for housework, som i Federicis forfatterskab er behandlet i bøgerne *Revolution at Point Zero: Housework, Reproduction, and Feminist Struggle* (2012) og *Caliban and the Witch: Women, the Body, and Primitive Accumulation* (2004).



#31

ANA FORUM SEMINAR & WORKSHOP2014#2:  
*(m)other voices: the maternal as an attitude, maternal thinking and the production of time and knowledge* fandt sted d. 15.-16. marts 2014 med billedkunstner og teoretiker Deirdre M. Donoghue (FIN/IRL/NL), hvis projekt af samme navn også er udgangspunkt for ANA-læsegruppen OPEN RESEARCH: MOTHERHOOD og en ditto på Witte de With Center for Contemporary Art i Rotterdam. Under seminaret lavede deltagerne dokumentationsudstilling, som gennem visualiseringer føjede nye vinkler til de berørte tematikker.



#32

Stemme og Støj var en tre dages børneworkshop i påskeferien 2014 i samarbejde med Københavns Kommunes Feriecamp. Her spurgte billedkunstnerne Deirdre Humphrys og Mia Isabel Edelgart sammen med børnene: *Hvordan oplever jeg min egen stemme? Hvordan bruger jeg den i min hverdag? Hvordan lyder min stemme, hvis jeg ligger ned, står på hovedet, holder hænderne for munden? Hvordan lytter vi til hinandens stemmer, hvis vi har lukkede øjne i forhold til, når de er åbne?*



#33

ANA AIR kunstnerne fra Kultivator afholdte en Kompost- & Kartoffelworkshop for børn. Børnene medbragte organisk affald til varmkomposten og lagde kartofler i jorden, som først skidt i et fremtidigt projekt, hvor billedkunstneren Åsa Sonjasdotter vil fremavle Astrid Noack Kartofflen.



#34

Jeg skød et dyr i skoven - Koncert efter arbejde før første maj fandt sted i atelieret d. 25. april 2014 i forbindelse med Nørrebro Kulturfestivalen 48 timer. Her tog vi forskud på 1. maj ved to koncerter, hvor Claus Handberg Christensen akkompagneret af Peter Tinning på guitar og Per Kristensen spillede egne (arbejds)sange ledsaget af T. S. Høegh på saxofon.



#35

Kultivators ANA AIR ophold var i år fokuseret på den spektakulære begivenhed *Urban Horse Soil Action* d. 26. april. Vi havde inviteret folk på Ydre Nørrebro til at samle deres grønne køkkenaffald i ugen efter påske. Med to heste og vogn indsamlede vi affaldet på en rute gennem Ydre Nørrebro. *Urban Horse Soil Action* var også opstarten af en tombolakompost i baggården Rådmandsgade 34, og en diskussion om, hvordan heste igen kan få en rolle at spille i nutidens storbyer.



#36

Søndag d. 27. april 2014 indtog Skrivekunstakademiet fra Bergen atelier og læste op fra skolens afgangsanatologi *Fra det hvite hjørnet*. Forskellige nordiske sprog, dialekter og litterære former fyldte atelieret. Oplæserne var: Katrine Heiberg (N), Ine Sunde Lavik (N), Jonathan August Lengali (N), Maiken Bolset (N), Lisa Petrine Cranner (N) og Liv Nimand Duvå (DK).



#37

Søndag d. 11. maj påbegyndtes endnu en oplæsningsrække med otte digtere. Programmet er som i efteråret 2013 sammensat i samarbejde med lyrikerne Ulrikka Gernes og Claus Handberg Christensen. De oplæsende forfattere er: Christian Yde Frostholt, Maj-Britt Willumsen, Morten Chemnitz, Lars Frost, Pia Juul, Pia Tafdrup, Julie Sten-Knudsen og Anders Abildgaard.



#38

Den 17. og 24. maj 2014 afholdtes for anden gang skriveworkshoppen WORDSHOP for unge under ledelse af lyriker Claus Handberg Christensen (DK). De unge blev præsenteret for forskellige litterære værker og en række skriveøvelser med greb, der kunne fungere som inspiration til at forfatte egne tekster.



#39

I et tre ugers workshopforløb i juli 2014 arbejdede ANA AIR kunstneren Wojciech Laskowski (PL/AU) med kvarterets børn i regi af Astrid Noacks Børneatelier. Den første uge foregik i Mimersparken, hvor en skulptur af genbrugsplastik i alle farver blev opført. Og de to følgende uger i Astrid Noacks Atelier i Rådmandsgade, hvor børnene arbejdede med pap, papmache og mere genbrugsplast.



#40

Den 16. august uropførte Ensemblet SCENATET (DK) den islandske komponist Hafþís Bjarnadóttirs værk Gamla hverfið mitt/Mit gamle kvarter. Bjarnadóttir var vendt tilbage til sit gamle kvarter, Ydre Nørrebro, efter fem år i Island for at lave en komposition over lydoptagelser fra bydelen. Ud af disse trækker hun tonalitet, tekstur, nuancer og rytme for at arbejde videre med det som kompositorisk materiale.



#41

Søssa Jørgensen og Geir Tore Holm (N) gæstede ANA AIR i august – september 2014. De arbejdede med at udvikle steds- og situations-specifikke ideer, der i starten af 2015 munder ud i et videoværk. Som en del af deres ophold lavede de en middag for indbudte gæster.



#42

Over 4 uger i september og oktober 2014 arbejdede billedkunstneren Molly Haslund i atelieret som en del af ANA LOKAL. VISITING ASTRID/GUIDE I er et researchbaseret studie, som bygger på indsamling af ideer og materialer, der dokumenterer møder, iagttagelser, eksperimenter og aktiviteter i byrummet omkring ANA. Over tre søndage inviterede hun publikum med ind i studiet. VISITING ASTRID/GUIDE I følges op af flere dele i 2015/16.



#43

Som en del af ANA LOKAL arbejdede scene-kunstnerne Vera Maeder og Sara Hamming (DK) i atelieret fra d. 23. - 30. oktober, hvor de i et researchforløb planlagde en performativ middag, som fandt sted d. 30/10. Her udfordredes begrebet økonomi og ikke mindst publikum/ middagselskabet i relation til vores bordskikke i performance af samme navn. Tematikkerne er grådighed, gavmildhed, byttehandel og overraskende meget mere i konfrontation med os selv og vores pludselig synliggjorte hverdagsnormer.

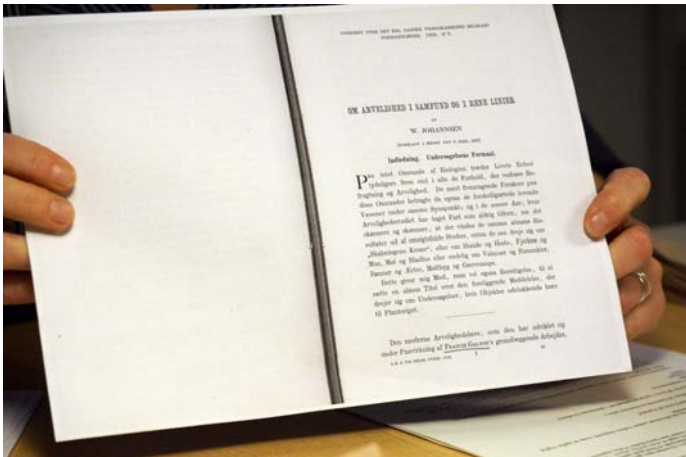

#44

14.-16. NOVEMBER afholdes en workshop af billedkunstneren Åsa Sonjasdotter: *Diversitet - demokrati* med deltagelse af Søren Holt (DK) fra Foreningen *Frøsamlerne* og Marco Clausen (DE) fra byhaven *Prinzessinnengarten* i Berlin. Emnet var en diskussion om demokrati, fødevarerpatenter og historikken om markedsegnet dyrkning. Workshoppen inkluderede et studie af Wilhelm Johannsens manuskript over *Genetisk Forædling* på Det Kongelige Danske Videnskabernes Selskab.



#45

ANA FORUM • OPEN RESEARCH 2 : (m) *otherhoods* fandt sted over fire dage i midten af november: Billedkunstneren Andrea Creutz (S) og koreograf Elizabeth Ward (US/AT) afholdte den researchbaserede workshop *Capitalism as we live it*, hvor deltagerne blev udfordret til at se deres hverdag i relation til det socio-økonomiske system med en ny optik.



I forlængelse af *Hidden Economies*: Et seminar om mulige økonomier, som fandt sted i oktober på Kunstakademiet, kuraterede, introducerede og diskuterede billedkunstnerne Bonnie Fortune og Lise Skou videoprogrammet *HAPPINESS IS BULL*.

Fjerde aften i programmet bød på en cirkulær ballet og hyldestdans til Silvia Federici og hendes bog *The Caliban and The Witch*, hvilket på fin vis perspektiverede februars seminar med Federici. Balletten fremføres i atelier og i gårdrum af koreografen Elizabeth Ward i musikalsk følgeskab med den elektroniske musikproducer AnacondaBoy (AT).



#46

Året i ANA blev rundet af søndag d. 30. november med fint besøg i ANA LOKAL fra digterkollektivet Øverste Kirurgiske repræsenteret ved Thomas Krogsbøl og Jesper Sternberg – ledsaget af ingen mindre end digteren Peter Laugesen. Forfatterne var musikalsk selskab med lydkunstneren Michael Mørkholt, trommeslageren Oliver Laumann og kontrabassist Nikolaj Munk Hansen.



#47

ANA- læsegruppe 2015 (1 – 6.2015 ) var en fortsættelse af læsegruppen Open research: MOTHERHOOD (ANA FORUM) udarbejdet af kunstner og teoretiker Deirdre M. Donoghue. I år, præcis på 100 året for kvinders stemmeret i Danmark, vil den feministiske læsegruppe fokusere på handlingen og de udfordringer, der knytter sig til det at repræsentere. I løbet af fem måneder læsegruppen mødtes fire gange for at læse og diskutere fremtrædende og banebrydende feministiske forskere og forfattere som Gayatri Chakravorty Spivak, Nawal el Saadawi, Mary O'brien, Sara Ahmed, Adam Jones, J.K Gibson og Graham, Arundhati Roy og Silvia Federici.



#48

25.4.15 - I samarbejde med forfatter og musiker Claus Handberg præsenteret ANA "Fugle er ikke idioter", et hyggeligt og lidt anderledes musik- og lyrikarrangement med kunstnerne Anders Wallin, Kaspar Bonnén, TS. Hoegh and Per Kristensen og Claus Handberg. Arrangementet er en del af 48-timer Festival 2015.



#49

Artist talk med det svenske farmer- og kunstnerkollektiv Kultivator, der sammen med 13 kunststuderende er påresidency i Astrid Noacks Atelier. Henover en uge i maj arbejdet de installatorisk med at aktivere baggårdens historie, nutid og potentielle fremtid i projektet FEEDING THE BACKYARD, PEOPLE & CREATURES (14.5.15). Processen afsluttet med en offentlig middag i baggården lørdag d. 16. maj, som inkluderet spiselige såvel som visuelle og auditive madvarer.





Feeding the Backyard, People & Creatures. Henover en uge i maj besøger Kultivator Astrid Noacks Atelier, hvor de via installationer og performative indgreb vil aktivere baggårdens historie og undersøge dens nutid og potentielle fremtid. Processen afsluttes med en offentlig middag i baggården d. 16. maj, som inkluderer spiselige såvel som visuelle og auditive madvarer. Som middagsgæst bliver du hentet i hestevogn, som kører rundt i nabolaget. Hestene deltager også i middagen, hvor de vil få serveret særlige skulpturelle retter.



#51

Lyriksalon- Astrid Noacks Atelier har inviteret fire tekster til at komme og blive læst op af deres forfattere. Det sker søndag d. 24. maj, hvor man - hvis man hen ad eftermiddag indfinder sig i og omkring atelieret - vil kunne opleve Jesper Brygger, Ida Marie Hede, Kirstine Refstrup og Jonas Rolsted læse. Astrid Noack serverer suppe, og man er meget velkommen til efterfølgende at blive hængende i en forhåbentlig aftensolrig baggård til en snak om verden og litteraturen, litteraturen i verden, Astrid Noack og hvad der nu måtte presse sig på.



#52

Den solenergidrevne udendørsbiograf Sunshine Socialist Cinema fra Malmö gæstede Astrid Noacks Atelier hvor de som en del af deres Europatour inviterer til filmscreening i baggården d 29.5.15 Kalle Brolin og Kristina Müntzing som er kunstnerne bag biografen præsenterer aftenens program og deres sprit nye manual som afslører, hvordan man selv kan starte en solenergidreven, udendørs biograf. I denne sammenhæng Søs Jørgensen og Geir Tore Holm viste deres nye film om Astrid Noacks Atelier lavet i bopæl på ANA i 2014.



#53

29.5.1505/29/15 Kunstnerne Katherine Ball og Thom O'Sullivan står bag en ny ortogonal køkkenhave. Den sociale Vegetabilsk fungerer som socialt samlingspunkt og som en måde at skabe fællesskab gennem planter og fødevarer.



#54

Billedkunstner og kunstpædagog Wojciech Laskowski etableret i to uger i sommerferien et åbent og eksperimenterende kunstværksted Mimersparken på Ydre Nørrebro. Her inviteret han lokale børn til at deltage i opbygningen af deres egen skulptur: "Mimers Varde" d. 29.6.15 - 10.7.15, som vil udvikle og forandre sig løbende på børnenes præmisser. Skulpturen var skabt i en åben samarbejdsproces, hvor store stykker pap klippes ud og limes sammen til geometriske figurer for undervejs at blive sat sammen til én stor abstrakt form. Skulpturen blev vist i Nørrebrohallen i tre uger.



#55

13.8.15 - 14.8.15. Bordskikke II er Sara Hamming og Vera Maeders anden arbejdsperiode i ANA, hvor de med måltidet som performativ ramme undersøger alternativer til det herskende økonomiske system. Som del af Hamming og Maeders laboratoriske research inviteres publikum til at tage plads rundt om et middagsbord, hvor tallerkenen med mad, og kniv og gaffel på hver side, bliver brugt som billede på en udfordret privatøkonomi.



# 56

"Stående kvinde (eft. Noack)" af Camilla Berner er en parafrase over et fotografi af Astrid Noack. Parafrazen bliver til som en performance udført over firetysve timer torsdag d. 27. august 2015 i Astrid Noacks Atelier. Via en 3D-printer opstillet i Noacks gamle atelier skaber Berner en række skulpturer af sig selv forestillende 'kollegaen' på fotografiet, hvor hun holder en buket blomster op til den ene skulder, mens hun fører en samtale med en lille dreng foran sig, antageligt giveren af buketten. Værket stiller spørgsmålstejn ved skabelsens præmisser og kunstens autenticitet, på Noacks tid og idag. Arrangementet er en del af Copenhagen Art Week 2015.



#57

27.8.15. *Philosophy and Brunch* markerer afslutningen på Katherine Ball og Thom O'Sullivan's kunstneriske haveprojekt. Brunchen laves af havens urter og grøntsager og bliver suppleret af forskellige ziner, tekster og bøger om planter, politik og filosofi, som har inspireret kunstnerne i projektet. Arrangementet er en del af Copenhagen Art Week 2015.



#58 - #60

*Heritage is Commoning: Udstillingsrække, debat og bog*, Den 4. September 2015 - 15. November 2015. Heritage is Commoning er blevet til i samarbejde mellem Astrid Noacks Atelier og K-O-N-T-O og vil i løbet af efteråret 2015 udfolde sig i form af en udstillingsrække, et seminar og en bogudgivelse.



Heritage is Commoning er en del af dette års Golden Days Festival og vil undersøge, hvordan ideen om en homogen national identitet er ved at blive opløst til fordel for mere globale og mangfoldige selvforståelser. Vi har inviteret en række kunstnere, teoretikere og centrale kulturpersonligheder til at byde ind med deres forståelse af kulturarv og ønsker hermed at lægge op til en diskussion af, hvordan kulturarven skabes og genskabes og hvem der egentlig har retten til at definere den.

Den 4. september havde vi en boglancering og udført Gillion Grantsaan sine performance BLACK IS.



Den 17. september havde vi et seminar hvor vi sat fire kulturfolk i stævne for at debattere, hvordan de i deres respektive kunstneriske virkefelter forsøger at skabe nye fortællinger om kulturarv. Deltagerne er: Direktør for Statens Museum for Kunst Mikkel Bogh, konservator og lektor på Det Kongelige Danske Kunstakademi Beate Knuth Federspiel, arkitekt Sofie Hviid og billedkunstner Khaled Rhamadan. Debatten modereres af kurator Charlotte Bagger Brandt, Råderum – mobilt kontor for samtidskunst.



17. september - søndag 27. september  
Vladimir Tomic & Ana Pavlovic - *Dreamland*  
I videoværket *Dreamland* undersøger Vladimir Tomic og Ana Pavlovic, hvad der sker når man mister sit tilhørsforhold. Kan man overhovedet italesætte denne tilstand af fremmedgørelse eller er man nød til at dykke ned i underbevidsthedens abstraktion? Værket er blevet til gennem samtaler med en række tilflyttere og er et forsøg på at indfange tilstanden gennem drømme.

9. oktober - søndag 18. oktober, Masar Sohail - *The Republic of T.M.* Videoprojektet *The Republic of T.M.* af billedkunstner Masar Sohail præsenterer figuren T.M.'s dilemma i mødet med det danske landskab, som for T.M. føles gennemsyret af nationalstaten som institution. Filmens hovedperson er en sammensat figur, som minder om karakteren Tony Montana, portrætteret af den amerikanske skuespiller Al Pacino i Brian De Palmas film *Scarface* fra 1983, om den cubanske flygtning Tony Montanas rejse til U.S.A. og hans opstigning i storbyen Miami's kriminelle hierark. *The Republic of T.M.* er en sokratisk re-animering af den gældende politiske diskurs.



#61

*Bevar Rådmandsgade 34 Støttekoncert.* Den 11. september afholdt Astrid Noacks Atelier en støttekoncert til Fonden Rådmandsgade 34. Under koncerten spillede musikere, der alle har været en del af Rådmandsgade 34. De tæller blandt andet Dygtig Hund, Nina Forsberg featuring I and I, Yahowa, E-45, Hatebanger, Vindposen, Shanghai Whorehouse og Jenny Graf. Blandt de repræsenterede genrer er post-punk, experimental, electronic, rock og new-age.



#62

ARTIST TALK/ÅSA SONJASDOTTER. 8.10.15, Nikolaj Kunsthal. Ideen om genetisk rene linjer opstod i forskningsmiljøet omkring Carlsberg-bryggeriets laboratorier i begyndelsen af forrige århundredet. Konceptet har forandret de dyrkede landskaber og påvirket identitetspolitikken, ved blandt andet at have fremtvinget en modstandsbevægelse, der insisterer på biologisk såvel som kulturel mangfoldighed. I forbindelse med sit residency i Astrid Noacks Atelier inviterede Åsa Sonjasdotter til en talk om hendes aktuelle researcharbejde.



#63

*Splinter Chamber* 3.10.16

I lydudstillingen *SPLINTER CHAMBER* undersøgt fire lydkunstnere historien om Rådmandsgade 34. De deltagende kunstnere arbejder med lydmæssige, skulpturelle og performative elementer, der kobler tidligere aktiviteter i baggården med aktuelle. Michael Mørkholt Jenny Graf, Tobias Kirstein og Claus Poulsen fortolkede gårdens 'affald' fra et lydligt perspektiv.





#64

Jeannette Ehlers, *Because the Spirits*

23.10.15 - 1.11.15

Som en del af udstillingsrækken Heritage is Commoning udstiller Jeannette Ehlers sin nyeste installation 'Because the Spirits. A conversation', der trækker tråde til så forskellige kulturelle eksponenter som H.C. Andersens skuespil "Mulatten" fra 1840 og amerikanske østkyst rappere.



#65

25.10.15

Vi inviterer endnu engang til lyrikoplæsning i Astrid Noacks Atelier. Denne gang får vi besøg af forfatterne Shadi Angelina Bazhegi, Frisk Flugt, Andreas Vermerehn Holm og My Roman Fagerlind. De læser hver især op af et værk. Efterfølgende byder vi på suppe.



#66

Jane Jin Kaisen *Of Specters or Returns*

5.11.15 - 15.11.15

Som en del af udstillingsrækken Heritage is Commoning udstiller Jane Jin Kaisen sin nyeste installation 'Of Specters - or Returns'.

I 'Of Specters – or Returns' går Jane Jin Kaisen i dialog med Kate Fleron og de spøgelses (de dødes, de levendes, kommunismens og dens modpart), der blev vakt på disse rejser, samt de fællesskaber de aspirerede til.

#67

Mari Keski-Korsu *Beat to the Balance*

22.11.15 - 25.11.15

Mari Keski-Korsu er på ti dages residency for at udvikle og realisere projektet "Beat to The Balance". Hendes kunstprojekter tager ofte udgangspunkt i videnskabelige fakta, som hun tydeliggør eller perspektiverer ved at introducere dem på en konkret måde i folks hverdag. Baggrunden for "Beat to the Balance" er en voksende frustration over, at vi mennesker, til trods for, at vi i lang tid har kendt til trusler forårsaget af klimaforandringer, uddøende racer, forurening, overdrevet forbrug af naturens ressourcer etc., kun implementerer minimale



#68

Ekstatisk Feminisme "Hjemmearkivet"

1.4. – 22.4.

I de første tre uger af april flyttede arbejdskollektivet Ekstatisk Feminisme ind ANA med værket "Hjemmearkivet". De indrettede atelieret som midlertidigt hjem og arbejdsplads. Indimellem åbnede de dørene for gæster til særlige events, hvor det var muligt at få et blik ind i deres arbejdsproces og dagligdag.



#69

Oda Projesi. 13.5. – 22.5.

Det tyrkiske kunstnerkollektiv Oda Projesi var på en uges residency, som opfølgning på deres besøg i 2013. Denne gang undersøgte kollektivet vekselvirkningerne mellem deres individuelle og kollektive praksis. Undervejs arrangerede kollektivet en række offentlige ture, samtaler og events.



#70

Molly Haslund "Corpo Planta" 1.6. - 30.6. 2015

Molly Haslund var kunstner i det mobile børneatelier i Mimersparken med totalinstallationen "Corpo Planta"; laboratorium, udstilling og performance i ét. Værket blev produceret på stedet sammen med børnene, og rummet ændrede karakter undervejs. Konceptet var at lave levende kostumer af karse, og turnere dem i området. Projektet blev afsluttet med en fælles performance, hvor over 30 børn deltog i ført karsekostumer.



#71

Wojciech Laskowski "Kæmpe Patchwork Skulptur"

4.7. - 17.7.

Wojciech Laskowski var kunstner i børneatelieret under sommerens Feriecamp med værket "Kæmpe Patchwork Skulptur". Værket blev skabt af børnene, der først lavede mindre skulpturer for derefter at sætte dem sammen til et stort fælles værk. Den færdige skulptur blev udstillet i Nørrebrohallen.



#72

Scenatet "Concert Walk"

17.8.

Med afsæt i Røde Rose Kvarteret omkring ANA skabte SCENATET et stedsspecifikt værk i form af en gåtur, hvor publikum oplevede området gennem lyd. Musikalske overraskelser dukkede op undervejs gennem kvarterets knudepunkter og underfundige miljøer. De individuelle koncerter blev fremført live af førende danske og internationale komponister.

"Concert Walk" blev realiseret i samarbejde med Time Perspective Conference.



#73

Camilla Berner "Ung Mand Planter et Træ (eft. Noack) 3.9.

I forbindelse Copenhagen Art Week 2016 skabte Camilla Berner performance "Ung mand planter et træ (efter Noack)". Værket involverede publikums sam-plantering af et Hjertetræ i BaNanna Park - en tidligere byggetomt rundt om hjørnet fra Astrid Noacks Atelier. Træets art og placering var udvalgt af Michael Amiga - en ung mand fra området, der vil stå for vanding og pasning af træet i fremtiden.



#74

Elizabeth Ward "Spirit Building Dance/Floor"

4.9. - 17.9.

Elizabeth Ward fra New York var kunstner i børneatelieret med værket "Spirit Building Dance/Floor". Børnene byggede i fællesskab en udendørs scene og udviklede en særlig koreografi som de fremførte på scenen for forældre til en afsluttende event.



#75

Jenny Gräf Sheppard "Sound Play"

12.9. - 25.9.

Jenny Gräf Sheppard var kunstner i børneatelieret med værket "Sound Play". Børnene transformerede personlige historier og oplevelser fra området til lyd-collager. Der blev arbejdet med at kombinere krop, computer, stemme og fundne objekter. Projektet blev afsluttet med en offentlig lyd-og billedfremvisning.

#76

Jenny Gräf Sheppard

14.10.

Lyd- og performancekunstner Jenny Graf Sheppard arrangerede en særlig musikalsk oplevelse på Mayhem i anledning af Kulturnatten! De deltagende kunstnere var: Tom Carter, Kathleen Baird og Jenny Gräf samt Ivy Meadows, der skabte live projektioner til lyden. Arrangementer foregik på spillestedet Mayhem i Københavns Nordvestkvarter da ANA var under restaurering.

#77

Jon Irigoyen "Nørrebro Dance-Off"

16.10. - 6.11.

Den spansk-finske kunstner Jon Irigoyen var på en måneds residency for at researche til et større værk i 2017. Jon undersøgte nabolaget omkring ANA ved at opsøge og gå i dialog med lokale. De spørgsmål, der optog ham var: hvilke fællesskaber, konflikter og sociale kampe definerer Nørrebro som bydel? Hvilke muligheder rummer hele begrebet om et 'nabolag'?



#78

Wojciech Laskowsky & Henning Frimann "Fællesskulptur" 17.10. - 21.10.

Wojciech og Henning var kunstnere i børneatelieret under efterårets Feriecamp, som fandt sted i Osramhuset. Børnene deltog i konstruktionen af en eksperimenterende lydskulptur, som blev indviet til en afsluttende fremvisning.



#79

Selini Halvadaki & Deirde Humphrys "En historie, en historie, lad den komme lad den gå - fortællinger i det offentlige rum"

20.10. - 3.11.

Kunstnerne Selini Halvadaki & Deirdre Humphrys var kunstnere i børneatelieret med et værk, der undersøgte personlige historier fra området, fortalt af de lokale børn. Historierne blev lavet til simple symboler, som børnene i fællesskab overførte til et stort vægmaleri i Mjølnerparken.





#80

Restaurering. Takket være en donation fra Ny Carlsberg Fondet på 1,9 millioner kroner indledtes en omfattende restaurering af atelieret i august 2016 under ledelsen af arkitekt Erik Brandt Dam og et håndplukket hold af restaurerings håndværkere.



#81

Indvielse af det ny restaurerede atelier 29 november 2017. Her taler Karsten Ohrt fra Ny Carlsberg Fonden, som sponsorerede restaureringen med 1,9 millioner kroner. For restaureringen stod arkitekt Erik Brandt Dam, som også talte. Øvrige talere var Formanden for Fonden Rådmandsgade 34, René Offersen, Else matroe Bukdahl og formand for Foreningen Astrid Noacks Atelier, Finn Thybo Andersen



#82

Thomas Østergaard "Et regime tager form"  
9.12.- 7.01.17

"Et regime tager form" var en udstilling af billedkunstneren Thomas Bo Østergaard skabt specifikt til ANA i forlængelse af restaureringen. Udstillingen bestod af tre skulpturer og en serie fotografier, der undersøger byen som en spejling af de sociale og politiske vilkår, vi som mennesker lever under.



#83

Lyriskoplæsning  
18.12.2017

Lyriskoplæsning ved forfatterne Hannah Lutz, Christoffer Ugilt Jensen, Franziska Hoppe og Mette Moestrup, som her ses læse op i dialog



#84



#85

Astrid Noacks Atelier i baggården til Rådmandsgade 34

For mere information se: [www.astrid-noack.dk/arkiv/aktiviteter](http://www.astrid-noack.dk/arkiv/aktiviteter)

Ovennævnte program havde ikke været muligt uden støtte fra:

Danmarks Nationalbanks Jubilæumsfond af 1968  
FerieCamp  
Forfattercentrum  
Funch Fonden  
Huskunstnerordningen  
Kulturkontakt Nord  
Kulturstyrelsen  
Københavns Billedkunststudvalg  
Københavns Musikudvalg  
Nørrebro Lokaludvalg  
NØBU – Nørrebro børne og ungdomskomite  
Ophavsretsfonden, Billedkunstneres Forbund  
Statens Kunstfond  
Statens Kunstråd  
Svenska Konstnärsnämnden

FERIECAMP  
KULTUR STYRELSEN  
STATENS KUNSTFOND  
NØRREBRØ LOKALUDVALG



KØBENHAVNS KOMMUNE

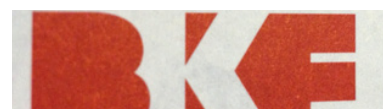

Kulturkontakt Nord



norden

# Fonden Rådmandsgade 34

## Årsbudget

Lejeindtægter*	400.000
Huslejestigning	148.000
Øvrige indtægter	30.000
<b>INDTÆGTER I ALT</b>	<b><u>578.000</u></b>
Ejendomsskat 2017 alt inklusive	195.000
El, vand og varme	10.000
Revisor	25.000
Advokat	20.000
Administration	35.000
Forsikringer	5.000
<b>Driftsomkostninger</b>	<b><u>290.000</u></b>
Gældsbreve, renter	240.000
<b>Finansielle omkostninger</b>	<b><u>240.000</u></b>
<b>Resultat</b>	<b><u><u>48.000</u></u></b>
<b>Hertil kommer afdrag på gældsbreve</b>	<b><u><u>-48.000</u></u></b>
<b>Likviditetspåvirkning</b>	<b><u><u>0</u></u></b>

\* Alt forudsættes lejet ud