



11. marts 2024

Kære Kultur- og Fritidsudvalg i Københavns Kommune

Hermed ansøges om midler til installation af ABDL (automatisk branddørlukningsanlæg) i brotårnet på Knippelsbro, Kulturtårnet. Installation af ABDL er påkrævet af Københavns Kommune (Teknik og Miljøforvaltningen), for at Kulturtårnet kan opnå en permanent ibrugtagningstilladelse. Kravet om ABDL kan findes i byggetilladelsen stk. 12. Byggetilladelsen er udstedt af TMF den 28. juni 2017 (se vedhæftet). Installation af ABDL sikrer, at dørene i brotårnet vil lukke ved en evt. brand, da ABDL-systemet bliver tilkoblet vores allerede fungerende ABA-anlæg (automatiske brandvarslingsanlæg).

Indtil videre arbejder vi under en midlertidig ibrugtagningstilladelse (se vedhæftede).

Designet af ABDL-pumperne er udført efter forskrift fra Slots- og Kulturstyrelsen, eftersom broen og brotårnet er fredet. Arbejdet med installation af ABDL er blevet udskudt flere gange netop af hensyn til, at fredningen og kravene fra TMF skulle kunne mødes.

Kulturtårnet har været åbent for offentligheden siden 2017 og drives som et offentligt åbent kulturhus af foreningen Kulturtårnet. Der er årligt omkring 12.000 besøgende i brotårnet, som både gæster tårnet til talks, radiobiografer, koncerter, intimteater, udstillinger, fællessang, madoplevelser m.m.

Kulturtårnet har siden 2017 modtaget driftsstøtte fra Københavns Kommunes Kultur- og Fritidsudvalg og er netop blevet bevilget øremærkede midler til afvikling af kulturelle events fra 2024-2026.

Der ansøges om 34.369,00 kr. ekskl. moms. Jf. faktura fra Høyrup og Clemmensen.

Installationen af ABDL-anlægget er delvis blevet udført i sommeren 2023. vi afventer af TMF kommer og åbner for kabelskabe i tårnet for at kunne færdige arbejdet. Foreningen har lagt ud forbetalingen.

På vegne af Foreningen Kulturtårnet

Lars Erik Lyndgaard Schmidt



Kulturtårnet på Knippelsbro

09-03-2023

Knippelsbro 2

1400 København K.

Att.: Lars Erik Lyndgaard Schmidt – l.lyndgaard@gmail.com

Ref. Nummer: 1453

ABDL i Kulturtårnet.

Hermed har vi fornøjelsen at tilbyde ovennævnte el-arbejde udført for:

Pris kr. 34.369,00 ekskl. moms

Tilbuddet indeholder følgende:

- Installation af dørlukker på 4 stk. døre.
- Installation af ABDL på 4 stk. døre.
- Programmering af ABA central.

Tilbuddet afgives med følgende forudsætninger:

- Hustømmer fjerner de overliggende hylder, så der er plads til dørlukkeren.
- Arbejdet er regnet udført kontinuerligt og inden for normal arbejdstid (kl. 7-15)
- Der tages forbehold for skjulte og ulovlige installationer
- Arbejdet udføres efter installations bekendtgørelse 1082, DBI Retn. 232+24
- Tilbuddet er regnet iht. AB18
- Eventuelle murer-, maler- og tømmerreparationer er ikke indeholdt i tilbuddet

Tidsplan for arbejdet aftales nærmere ved accept af tilbud.

Tilbuddet er gældende i 20 dage fra d.d.

Spørgsmål vedrørende tilbuddet kan ske ved henvendelse til Martin Fritze hos Høyrup & Clemmensen på direkte telefon +45 20198613.

Vi håber, at tilbuddet lever op til forventningerne og ser frem til at modtage ordren.





KØBENHAVNS KOMMUNE
Teknik- og Miljøforvaltningen

Til ansøger
Lars Erik Lyndgaard Schmidt
Knippelsbro 2
1400 København

28. juni 2017

Sagsnummer:
703076

eDoc:
2017-0197482

Matrikelnummer:
KH, Kbh.

Ejendomsadresse:

Ejendomsnummer:

BYGGETILLADELSE

Kære Lars Erik Lyndgaard Schmidt

Vi giver hermed **byggetilladelse** til dit byggeri på baggrund af din ansøgning fra den 27. april 2017, med supplerende materiale fra den 22. juni 2017, på adressen Knippelsbro 2.

Tilladelsen omfatter indretning af café ”Kulturtårnet” i brotårn på Knippelsbro.

De følgende sider i tilladelsen indeholder **vigtige** vilkår og oplysninger om din byggesag, som du kan læse om under følgende punkter:

- Tidsfrister og byggesagsgebyr
- Beskrivelse af projektet og vilkår for byggetilladelsen
- Baggrund for byggetilladelsen

Bilag:

- Godkendt ansøgningsmateriale for dit byggeri

Kontakt

Hvis du har generelle spørgsmål til tilladelsen eller behov for vejledning, så er du velkommen til at kontakte arkitekt Bente Willadsen, tlf. 33 66 52 64.

Hvis du har spørgsmål til arbejdets udførelse eller har spørgsmål i forbindelse med færdigmelding af byggeriet, er du velkommen til at kontakte tilsynsførende Sidsel Tuxen, tlf. 21 13 28 87.

Vi skal gøre opmærksom på, at al indsendelse af yderligere materiale i sagen skal ske via det digitale ansøgningssystem Byg og Miljø (<http://www.bygogmiljoe.dk>).

Med venlig hilsen

Center for Bygninger

**Byens Anvendelse
Center for Bygninger
Byggetilladelser Indre**

Njalsgade 13
Postboks 416
1504 København V

Kundecenter
Njalsgade 13
2300 København S

Telefon
33 66 33 66

Direkte telefon
33 66 52 00

E-mail
bygninger@tmf.kk.dk

www.kk.dk

Tidsfrister

Denne byggetilladelse **gælder 1 år**, jf. byggelovens § 16, stk. 10. Arbejdet skal derfor være påbegyndt inden 1 år fra denne byggetilladelses dato. Er byggearbejdet ikke påbegyndt indenfor 1 år, gælder denne tilladelse ikke længere, og du skal ansøge om en ny.

Før arbejdet igangsættes, skal du anmelden påbegyndelse af byggeriet via Byg og Miljø (<http://www.bygogmiljoe.dk>).

Når **arbejdet er færdiggjort**, skal du færdigmelde byggeriet via Byg og Miljø. Byggeriet må ikke tages i brug, før du har modtaget en ibrugtagningstilladelse.

Byggesagsgebyr

Gebyret for byggesagsbehandlingen beregnes efter timeforbrug. Gebyret vil blive opkrævet hos ejendommens ejer to gange i sagsforløbet. Første gang ved udstedelse af byggetilladelsen og derefter ved sagens afslutning, jf. gebyrvedtægtens § 3, stk. 2. I de anmeldelsessager, som ikke er fritaget for gebyr, opkræves gebyret efter kvitteringsbrevet er afsendt, jf. § 3, stk. 6.

Beregning efter timeforbrug sker i henhold til gebyrbestemmelser for byggesagsbehandlingen i Københavns Kommune pr. 1. januar 2017, § 1, stk. 1, der er fastsat med hjemmel i lovbekendtgørelse nr. 1178 af 23. september 2016 af byggeloven og bygningsreglement 2015 (BR15), kap. 1.12.

Timeforbruget beregnes efter den timetakst, der er gældende på ansøgningstidspunktet. For din sag udgør den 799 kr. Faktura med specifikation af tidsforbrug eftersendes. Gebyrbetalen er ejendommens/ejerlejlighedens ejer.

Du kan læse mere om Københavns Kommunes byggesagsgebyr på <http://www.kk.dk>.

Side 2 af 7

Sagsnummer:
703076

Matrikelnummer:
KH, Kbh.

Ejendomsadresse:

Ejendomsnummer:

Beskrivelse af projektet

Indretning af café i 5 etager i vestlige brotårn (mod Amager) med adgang for højst 30 personer.

Kælder indrettes med toilet og flugtvej til platform under broen.

I de øvrige etager indrettes café med bar/køkkenfunktion på 1. sal.

På øverste etage, 3. sal, er der udsigtsplatform rundt om tårnet.

Side 3 af 7

Sagsnummer:
703076

Matrikelnummer:
KH, Kbh.

Ejendomsadresse:

Ejendomsnummer:

Vilkår for byggetilladelsen er,

Vejforhold

stk. 1

at låge på broen udføres så den ikke åbner ud over fortovsareal,

Tilgængelighed og indretning

stk. 2

at der er niveaufri adgang til bygningens stueetage, jf. BR15, kap. 3.2.1, stk. 2,

stk. 3

at wc-rum indrettes under størst mulig hensyntagen til personer hvis bevægelses- og orienteringsevne er nedsat,

stk. 4

at trappernes udformning, såvel indvendig som udvendig flugtvejstrappe samt værn og håndlister godkendes herfra af Tilsyn,

Stk. 5

at udsigtsplatform forsynes med et mindst 1.2 m højt børnesikret værn,

Konstruktioner

stk. 6

at ingen bærende bygningsdele fjernes eller svækkes i forbindelse med den ændrede anvendelse eller bygningsændringer,

Brandforhold

stk. 7

at det ansøgte udføres som bygningsafsnit i anvendelseskategori 2, jf. BR15, kap. 5.1.1, stk. 1, om bygningsafsnit indrette til færre end 50 personer hvor de personer der opholder sig i bygningen ikke nød-

vendigvis har kendskab til bygningen flugtveje, samt i overensstemmelse med ”Eksempelsamling om brandsikring af byggeri”, herunder de nedenfor stillede betingelser,

stk. 8

at personbelastningen i hele tårnet ikke overstiger 30, som ansøgt,

stk. 9

at bygningens bærende konstruktioner, herunder trapperumsvægge er udført som mindst klasse REI 60 A2-s1.d0 (BS-bygningsdel 60),

stk. 10

at trappen er udført som mindst klasse R30 A2-s1,d0 (BS-bygningsdel 30),

stk. 11

at døre mod trapperum udføres mindst svarende til klasse EI₂ 30-C (BD-døre 30),

stk. 12

at døre mod trapperum forsynes med automatisk dørlukningsanlæg (ABDL),

stk. 13

at døre i flugtveje kan passeres i flugtreningen uden brug af nøgle eller særligt værktøj,

stk. 14

at flugtvej på broen, samt mulighed for redningsindsats, herunder forhold i forbindelse med broåbning, udføres efter nærmere godkendelse herfra af Tilsyn,

stk. 15

at rum, der anvendes til person ophold er forsynet med forskriftsmæssige redningsåbninger til det fri, jf. BR15, kap. 5.2, stk. 6 og 7, og som f.eks. beskrevet i "Eksempelsamling om brandsikring af byggeri", afsnit 2.7 og 2.7.1,

Brandtekniske installationer

stk. 16

at der i tårnet installeres automatisk brandalarmanlæg og varsling, da der ikke er mulighed for redning fra vinduesåbninger i facaden,

stk. 17

at der installeres et automatisk brandalarmanlæg med alarmafgivelse til Hovedstadens Beredskab, jf. BR15, kap 5.4, stk., f.eks. udført i overensstemmelse med det i ”Eksempelsamling om brandsikring af byggeri” samt DS/EN 54 og DBI retningslinje 232 anførte. Anlæg-

Side 4 af 7

Sagsnummer:
703076

Matrikelnummer:
KH, Kbh.

Ejendomsadresse:

Ejendomsnummer:

get, alarmoverførelsen til beredskabet fra anlægget, placering af ABA-central og orienteringsplaner, forslag skal sendes til Hovedstadens Beredskab som led i sagsbehandlingen af forholdet,

stk. 18

at der fremsendes en plan- og facadetegning / billede af bygningen, med forslag til placering af ABA-central, flash og nøglecylinder til Hovedstadens Beredskab som led i sagsbehandlingen af forholdet,

stk. 19

at der inden sagens afslutning indsendes en godkendt inspektionsrapport udført af et, for det installerede automatiske brandalarmanlæg, akkrediteret inspektionsfirma til Hovedstadens Beredskab,

stk. 20

at der installeres et automatisk varslingsanlæg, jf. BR15, kap. 5.4, f.eks. udført i overensstemmelse med det i ”Eksempelsamling om brandsikring af byggeri” samt DS/EN 54 og DBI retningslinje 024, anførte, tilpasset bygningsafsnittets brug og organisation. Installationen skal færdigmeldes til Hovedstadens Beredskab vedlagt erklæring fra autoriseret installatør om, at varslingsanlægget er installeret iht. ovenstående krav,

Indeklima

stk. 21

at køkken/bar forsynes med forskriftsmæssig mekanisk ventilation i overensstemmelse med BR15, kap. 6.3.1.1, stk. 1, og kap. 6.3.1.2, stk. 4, efter nærmere godkendelse herfra,

Energi

stk. 22

at der fremsendes nærmere redegørelse for opvarmning / varmeisolering af bygningen, idet det ikke tydeligt fremgår af ansøgningen,

Vand- og afløbsforhold

stk. 23

at afløbs- og vandinstallationer i bygning udføres af en autoriseret vvs-installatør, og

Øvrigt

stk. 24

at arbejdets udførelse i enkeltheder godkendes herfra.

Side 5 af 7

Sagsnummer:
703076

Matrikelnummer:
KH, Kbh.

Ejendomsadresse:

Ejendomsnummer:

Det skønnes i nærværende ombygningsarbejde ikke muligt at opfylde bestemmelserne i BR15, kap. 3.2.1, stk. 2, om tilgængelighed for alle, herunder personer med handicap, uden at foretage indgribende ændringer i bebyggelsens forhold for så vidt angår indretning af handicaptoulet

Bestemmelserne i BR15, kap. 3.1, stk. 2, om lempeligere bestemmelser er lagt til grund for afgørelsen.

Side 6 af 7

Sagsnummer:
703076

Matrikelnummer:
KH, Kbh.

Ejendomsadresse:

Ejendomsnummer:

Baggrund for byggetilladelsen

Side 7 af 7

Planlovsforhold

Sagsnummer:
703076

Broen og Tårnet er en del af offentlig vejanlæg, og ikke reguleret af kommuneplan eller lokalplan.

Matrikelnummer:
KH, Kbh.

Byggelovsforhold

Ejendomsadresse:

Din ansøgning er behandlet i henhold til bestemmelserne i Bygningsreglement 2015 (BR15).

Ejendomsnummer:

Forhold til anden lovgivning

Byggeaffald

Når du renoverer eller nedriver over 10 m² (eller producerer mere end 1 ton affald) af din bygning, skal du som bygherre anmelde alt dit byggeaffald. Bemærk, at der kan være krav om PCB-screening. For mere information og anmeldelseskema se <http://www.kk.dk/byggeaffald>.



Ansøgning

Ansvarlig myndighed

Københavns Kommune

Indsendt af

Lars Erik Lyndgaard Schmidt
Knippelsbro 2
1400 København
E-mail: l.lyndgaard@gmail.com
Telefon 51929203

Indsendt: 26-04-2017 14:13
BOM-nummer: byg-2017-143714
Indsendelse nr.: 1
Fase: Ansøgning

Ansøgning for Øvrig bebyggelse

Projekt: Knippelsbro 2, 1400 København K
Klassifikation: KLnr: 02.34.02 P19 B
Ansøgningstyper Anvendelseskift til anvendelseskategori 3, kap. 5 i BR15

Sted(er)

Adresser Knippelsbro 2, 1400 København K
Koordinatsteder Umatruleret areal - POINT(725552.54 6175686.43)

Ansøgere

Lars Erik Lyndgaard Schmidt
Knippelsbro 2
1400 København
E-mail: l.lyndgaard@gmail.com
Telefon: 51929203

Indholdsfortegnelse

Kontaktoplysninger på ejeren	1
Samlet oversigt over bilag i indsendelsen	1
Oversigt over dokumentation pr. fase	1
◦ Som del af ansøgningen	1
◦ Når arbejdet udføres	2
Planlagt arbejde	2
Fuldmagt	2
Byggearbejde i forhold til lokalplan(er) og byplanvedtægt(er)	2
Vælg matrikel(er)	3
Tidligere indsendelser	3

Kontaktoplysninger på ejeren

Formularfelt	Udfyldt værdi
Navn	Foreningen Kulturtårnet på Knippelsbro
Vejnavn	Knippelsbro
Husnummer	2
Etage	
Dørbetegnelse	
Postnummer	1400
By	København K
Telefon	51929203
Email	
Evt. CVR-nr	35184872

Samlet oversigt over bilag i indsendelsen

Bilag med versionskode	Refereret fra
466099-001_CH_Afgørelse-incl logo_Post og Info_Fatih Coskun_2012-07-20 1....pdf SHA1:B4C996500E48242F1B7FC65F8D41DD884E90D012	Planlagt arbejde
dansk bog.pdf SHA1:5264BE669643F05AD1275588596BA8C05162DB27	Planlagt arbejde

Oversigt over dokumentation pr. fase

Det var i ansøgningsøjeblikket ikke muligt at bestemme alle dokumentationskrav. Der kan blive tilføjet yderligere dokumentationskrav på et senere tidspunkt

Som del af ansøgningen

Den dokumentation der skal vedlægges ansøgningen når den indsendes.

Udfyldt	Obligatorisk	Bilag	Dokumentation
x	x		Kontaktoplysninger på ejeren
x	x	x	Planlagt arbejde
x	x		Fuldmagt
			BBR-oplysninger om byggearbejde (blanket 210)
			BBR-oplysninger om de enkelte bolig- og erhvervsenheder
			Eksisterende anvendelse
			Situationsplan
			Facadetegninger/facadeskitser
x	x		Byggearbejde i forhold til lokalplan(er) og byplanvedtægt(er)
			Tinglyste deklarationer
			Landzonetilladelse

Tilladelse efter miljøbeskyttelsesloven

x

Vælg matrikel(er)

Vælg bolig-/anvendelsesenhed(er)

Når arbejdet udføres

Dokumentation der kan/skal indsendes når arbejdet udføres eller afsluttes

Udfyldt Obligatorisk Bilag Dokumentation

Dokumentationer iht. Byggetilladelsen

Planlagt arbejde

Redegørelse:

Foreningen Kulturtårnet søger om adgangstilladelse til 30 personer i brotårn på Knippelsbro.

Brotårnet har være under en gennemgribende renovering siden November og ny balkon.

=== *** ===

Lars Erik Lyndgaard Schmidt

CEO & Projektleder

Kulturtårnet på Knippelsbro

Knippelsbro 2

1400 København K.

tlf: +45 51 92 92 03

kulturtårnet * radio bio * tower talk * gastronomi * mødepakker * knippelsbro

<http://www.kulturtårnet.dk>

Bilag

[466099~001_CH_Afgørelse-incl logo_Post og Info_Fatih Coskun_2012-07-20 1....pdf](#)

[dansk bog.pdf](#)

Fuldmagt

Markeret ikke relevant:

Underskrift:

De tilknyttede bilag indeholder underskrifter

Dokumentationen er ikke underskrevet.

Byggearbejde i forhold til lokalplan(er) og byplanvedtægt(er)

Markeret ikke relevant:

Vælg matrikel(er)

Valgte matrikler

- Umatruleret areal - POINT(725552.54 6175686.43)

Tidligere indsendelser

Der er ingen tidligere versioner

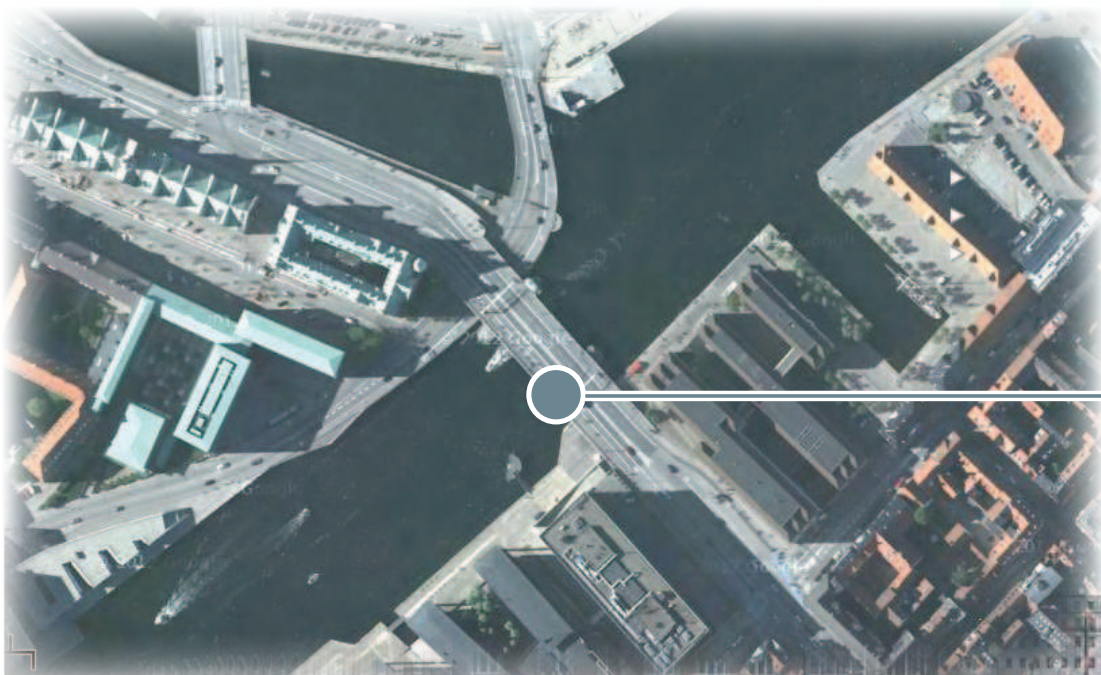

ANVENDELSE AF KNIPPELSBRO

KNIPPELSBRO HISTORIE

KNIPPELSBRO ER EN KLAPBRO SOM FORBINDER BØRSGADE, SLOT-SHOLMEN MED TORVEGADE PÅ CHRISTIANSHAVN. DEN ER SAMMEN MED LANGEBRO MED TIL AT TRANSPORTERE KONSTANT TRAFIK , BILER, CYKLER, GÅENDE TVÆRS OVER KØBENHAVNS HAVN.



KONSTRUKTIONEN TIL DEN FØRSTE BRO MELLEM KØBENHAVN OG CHRISTIANSHAVN VAR ANLAGT I 1618-20 AF CHRISTIAN VI. KONSTRUKTIONEN VAR LAVET AF TRÆ, MEN I 1668-1669 BLEV DEN FØRSTE JERN BRO ANLAGT. JERN BROEN BLEV FORNYET I 1816. DER SKULLE GÅ ENDNU 100 ÅR OG KNIPPELSBRO FIK NYT DESIGN I HENHOLDSVIS 1908 HVOR JERNBROEN BLIVE FORSTÆRKET, SAMT BROTÅRNE VI KENDER I DAG BLEV PLACERET EFTER UDARBEJDELSE PÅ B&W SKIBSVÆRFT I 1934. NAVNET KNIPPELSBRO KOMMER FRA OPSYNSMAND HANS KNIP. I HANS ARBEJDE MED AT OPERERE PÅ BROEN I DAGLIG VIRKE BLEV HANS HUS KENDT SOM KNIPPES HUS OG SENERE I 1700 TALLET BLEV BRO KALDT KNIPPELSBRO.

#1 KULTURINSTITUTION MED INTERNATIONAL KLASSE

Fra vores kærlighed til viden, gastronomi, musik, kunst, underholdning og ikonisk sted Knippelsbro ønsker fonden at skabe denne legendariske sted som en af en slags i verden - give København Danmark en ny bud på en kulturel institutionalisering ved at lave koncept Q & A af international kaliber.

#2 Q & A KONCEPT

Q & A betyder "Questions & Answers" på engelsk. Knippelsbro som videns- og kulturinstitution til fordel for nye tanker om folkesuverænitet og symbol for kilde til kreativitet. Efter endt møde eller seminar kan Knippelsbro tårnet bookes til Q & A session. Viden skal behandles som et offentligt gode og dermed vil fonden tilskynde til fri deling af viden.

#3 Non-profit principper

Vi etablerer non-profit principper. Alle indtægter i fonden, bliver i fonden, for så at skabe endda større begivenheder for offentligheden. På samme måde er indehaveren af udliciteret café på første etage forpligtet til at donere halvdelen af fortjeneste til fonden.

#4 EGEN DONATION

De penge, tid og kræfter, vi har sat i som stiftere i knippelsbro projektet er en gave, som vi ikke ønsker at have tilbage - det er vores donation og det går på at skabe gode top begivenheder i København i de kommende år.

#5 INVITATION FOR GOODWILL

Vi inviterer private og offentlige institutioner, virksomheder, foreninger og organisationer - såvel som lidenskabelige individer til at donere til Knippelsbro projekt på samme måde og ånd.

#6 KNIPPELSBRO I VERDENSKLASSE

Fonden vil udvikle Københavns kultur scene. Vi vil tiltrække viden, gastronomi-, musik-, kunst-elskere fra hele verden; der vælger København som destination for denne unikke oplevelse med sin intime atmosfære

#7 HVAD ER VIGTIGST

Æstetik og koncept udgør hver sin halvdel af en god løsning, og den ene kan oftest ikke fungere uden den anden. En æstetisk smuk løsning, uden en bagvedliggende idé og struktur, holder sjældent særligt længe. Og et godt koncept, uden et komplementerende visuelt udtryk, vil ofte blive overset. Vi bestræber os på at udvikle langtidsholdbare løsninger, baseret på gode idéer, gennemtænkt koncept og interessante visuelle udtryk.

#8 PARADIS FOR LIVSNYDERE

Vi kombinere overdådighed men stadig overkommelige gastronomi til at matche udestående arrangementer indenfor viden, musik, kunst, underholdning. Tilbyder livskvalitet, et mekka i København i dette historiske sted, indstilles med en hyggelig atmosfære og oprigtighed.

#9 SPOTTE NYE TALENTER

Knippelsbro vil præsentere berømte personligheder på scenen indenfor vores 5 hovedområder viden, gastronomi, musik, kunst, underholdning. Men vi ser det også som vores kerne mission til stedet, at udvikle og præsentere nye, uopdagede talenter.

#10 EN VARM OG SÆRLIG ÅND

Knippelsbro skal være kendt for sin varme, indbydende og hjemlige atmosfære tiltrække gode folk og forbinde deres hjerte i livet.



KNIPPELSBRO I EN NY FORM Q & A KONCEPT EFTERÅR/ VINTER

Q & A KONCEPT

DET ER VORES OVERBEVISNING, AT EN AFTENKULTUR DER UDVIKLER SIG OMKRING VIDEN, DISKUSSION OG UNDERHOLDNING ER NYE VEJE TIL OPLEVELSE OG ØKONOMI TIL KØBENHAVN MED UDGANGSPUNKT I VORES KULTUR NATIONALISME. UNDER EN SAMFUNDSVIDENSKABELIG TILGANG, DER STRÆKKER SIG GENNEM INFORMATION, MEN OGSÅ SOM EN INSPIRATION I HÅNDVÆRK AF COCKTAIL, MUSIK OG KUNST. VI SKABER EN UNIK ATMOSFÆRE I UNIKKE LOKALER, PERSONLIGHED OG DYBDE TIL KØBENHAVN.

I KNIPPELSBRO TÅRNET VIL ENHVER FORM FOR VIDEN KOMME TIL DIG I HISTORISKE RAMMER. TIL FORSKEL FRA DEN SÆDVANLIGE MEDIKANAL HAR KNIPPELSBRO TIL FORMÅL AT SKABE EN AFSLAPPET PLATFORM. KNIPPELSBRO INVITERER FØRENDE INITIATIVER, DER ARBEJDER INDENFOR DET VIDENSKABELIGE I SAMFUNDET OG DETS HISTORIE. DER VIL VÆRE PLADS TIL INDIVIDUALITET I BÅDE ARRANGEMENT OG SELSKAB.

Q & A ARRANGEMENTER ER DELT OP I FØLGENDE GRUPPER.

- ORGANISATION OG POLITIK
- MILJØ OG NATUR
- NATURVIDENSKAB OG TEKNIK
- IT
- SPROG OG KOMMUNIKATION
- KULTUR OG SUNDHED
- UDDANNELSE OG FORSKNING
- GASTRONOMI
- MUSIK

KNIPPELSBRO FOND ER ET INITIATIV, DER FORSØGER AT BRINGE OS TÆTTERE PÅ OS SELV. VI ARBEJDER TÆT SAMMEN MED LANDETS FORENINGER OG INSTITUTIONER OM AT LAVE EN RÆKKE ARRANGEMENTER UD FRA FONDENS Q & A KONCEPT.

KNIPPELSBRO I EN NY FORM
ÅBEN FOR PUBLIKUM/GRATIS
UDSTILLINGER
FORÅR/SOMMER

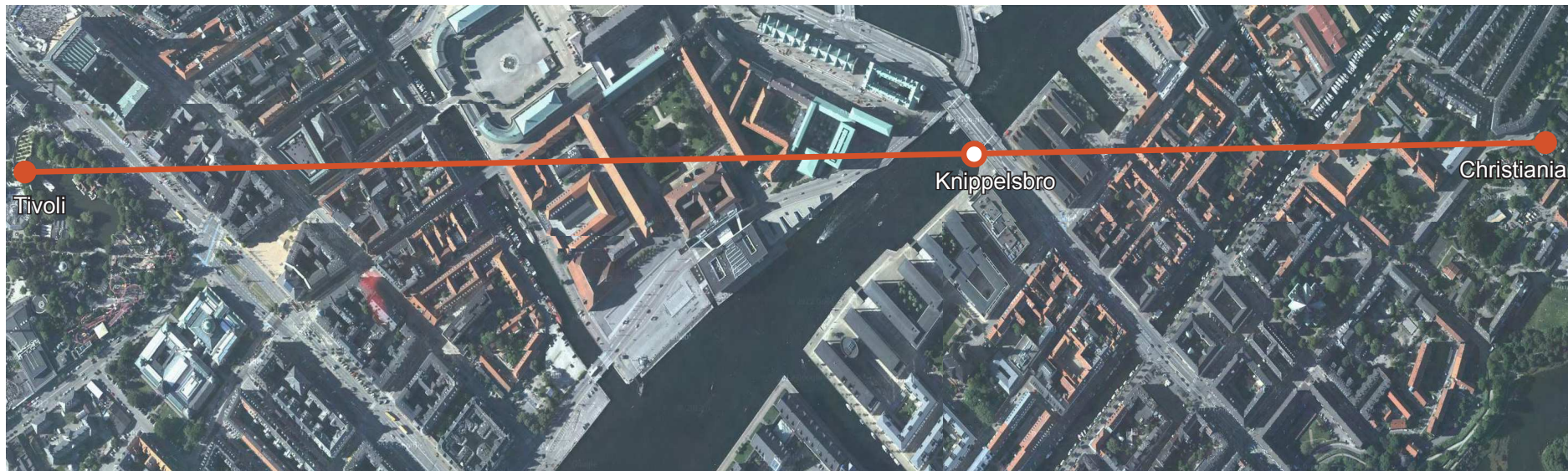

EN KNIPPELSBRO MED KULTUREL OG NATIONAL SÆRPRÆG.
FRA TIVOLI TIL CHRISTIANA, EN VELKENDT GÅ ELLER CYKLETUR FOR BYENS BORGERE ELLER TURISTER I KØBENHAVN. NU SKAL DEN KØBENHAVNSKE TURISME UNDERBYGGES
VED AT ÅBNE TÅRNET OP I SOMMERHALVÅRET MED SKIFTENDE UDSILLINGER.
IDE OG KONCEPT TIL DETTE STED HAR SINE RØDDER FRA SCIENCE AND COCKTAIL OG Huset VED KONGENS HAVE HVOR DER ER OPARBEJDET VIDEN OM NY SOCIAL ENTRE-
PRENØRSHIP OG MILJØ I NY FORM-

ALT IND TJENING FRA ARRANGEMENT VIL BLIVE ADMINISTRERET AF KNIPPELSBRO FOND. OVSERSKUD VIL BLIVE DONERET TIL KULTURELLE VIRKE I KØBENHAVN.
INDRETNING AF TÅRNET VIL SKE VED FONDSDIDLER.

DSAARK STUDIO
Wildersgade 51
1408 København

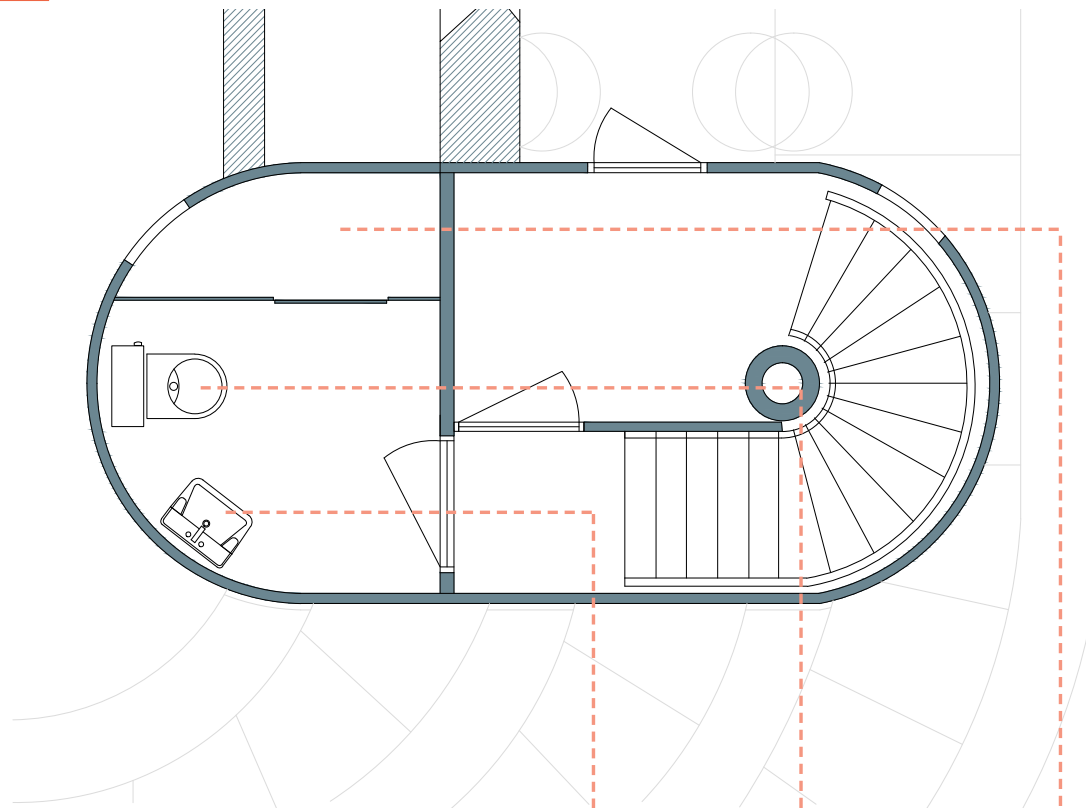

KERAMISK VASK
MED METALSTANG

RUSTFRI
STÅL – TOILET

LAGER MED
SKYDEDØRE

UNDERETAGEN : TOILET, EXIT TIL TRAPPE OG STENBRO, LAGER.

UNDERETAGEN FRA BRO, DELT OP I TO HOVEDOMRÅDER. EKSISTERENDE TOILET OG TEKNIK RUM, SOM FØRER TIL UDENDØRS TRAPPE. FRA UDENDØRS EXIT - TRAPPE ER DER ADGANG TIL STENBRO-

UNDERETAGEN
1:25

SAMLET AREAL:
12 M²
TRAPPE OMRÅDE:
3,5 M²



MØBLER:

MATERIALER:



STÅL



LÆDER



TRÆ

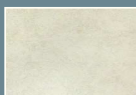

KERAMIK



DSAARK STUDIO
Wildersgade 51
1408 København

STUE ETAGE: KAFFE SHOP

FØRSTE ETAGE ER PLACERET PÅ GADE NIVEAU. FOR AT INDDRAGE LIV FRA KNIPPESBRO VIL FØRSTE ETAGE VÆRE EN LILLE OASE, HVOR BIODYNAMISK KAFFE, THE, JUICE VIL BLIVE SERVERET TIL GÆST. OPSLAGSTAVLE MED AFTENS EVENT I TARNET RESPEKTIVE LOKALER.
ETAGEN BESTÅR AF EN LILLE TILBEREDELSE DISK OG FÅ STOLE TIL GÆSTER MED UDSIGT TIL BRO. I VINTERHALVÅRET TRANSFORMERES LOKALET OM TIL GARDEROBE I AFTENTIMERNE.
UDLICITERET CAFÉ PÅ FØRSTE ETAGE FORPLIGTET TIL AT DONERE HALVDELEN AF FORTJENESTE TIL FONDEN.

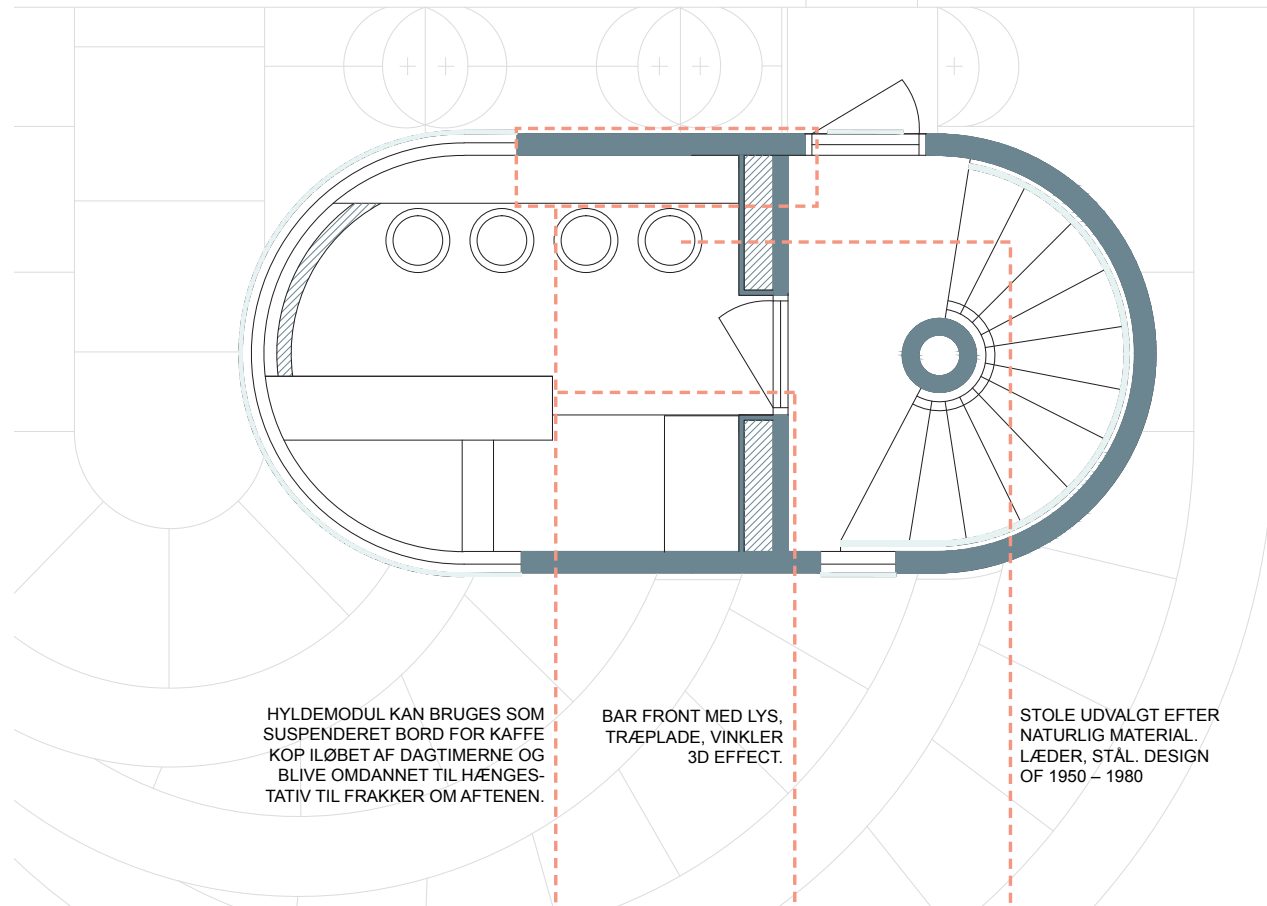

HYLDEMÓDUL KAN BRUGES SOM SUSPENDERET BORD FOR KAFFE KØP ILØBET AF DAGTIMERNE OG BLIVE OMDANNET TIL HÆNGSTATIV TIL FRAKKER OM AFTENEN.

BAR FRONT MED LYS, TRÆPLADE, VINKLER 3D EFFECT.

STOLE UDVALGT EFTER NATURLIG MATERIAL. LÆDER, STÅL. DESIGN OF 1950 – 1980

STUE ETAGE
1:25

SAMLET AREAL:
12 M²
TRAPPE OMRÅDE:
3,5 M²



MØBLER:

MATERIALER:



STÅL



LÆDER



TRÆ

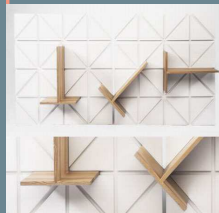

UDSTYR:



DSAARK STUDIO
Wildersgade 51
1408 København

FØRSTE ETAGE: BAR

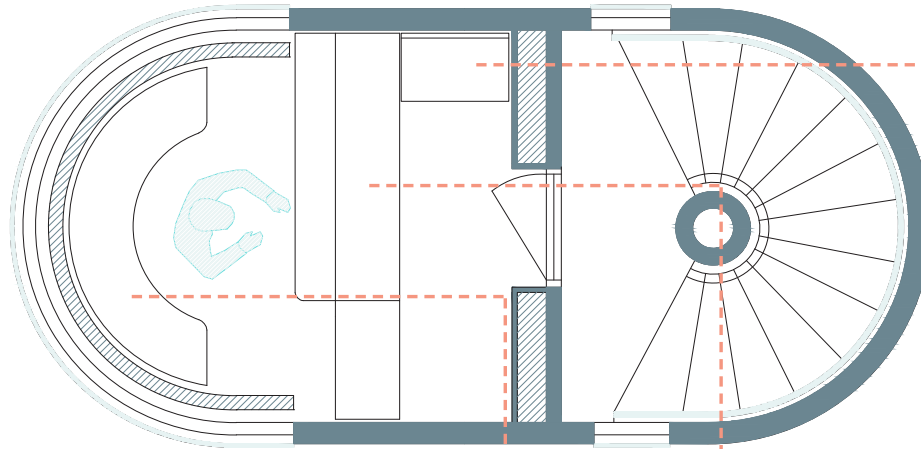

FOR AT SPARE MERE PLADS OG IKKE BLOKERE LYS, ER EN DEL AF FLASKERNE OPHÆNGT PÅ METALSTÆNGER PLACERET LANGS VINDUET.

SERVERINGSPLADS.
MATERIALE STÅL OG
LÆDER.

BAR FRONT MED LYS,
TRÆPLADE, VINKLER 3D
EFFECT.

FØRSTE ETAGE
1:25

SAMLET AREAL:
12 M²
TRAPPE OMRÅDE:
3,5 M²



MØBLER:

MATERIALER:



STÅL



LÆDER



TRÆ



MAT GLAS



DSAARK STUDIO
Wildersgade 51
1408 København

ANDEN ETAGE: Q & A RUM

GRATIS MUSEUM OG SEMINAR RUM OG WORKSHOP

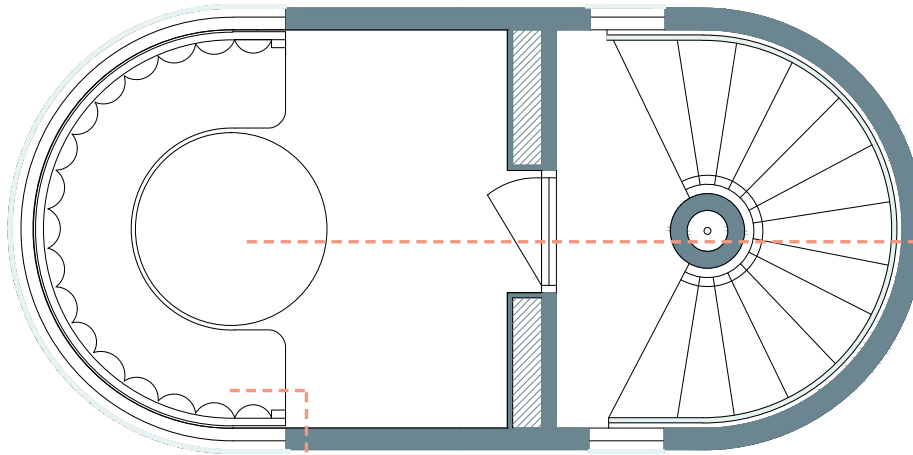

AFRUNDET MODULOPBGET
SOFA BASERET PÅ LYST
TRÆ, PUDER I LYS LÆDER.
EKSTRA STOLE AF, LÆDER,
OG STÅL.

RUND BORD DER
TILPASSER DESIGN
AF TÅRNET

ANDEN ETAGE
1:25

SAMLET AREAL:
12 M²
TRAPPE OMRÅDE:
3,5 M²



MØBLER:

MATERIALER:



STÅL



LÆDER



TRÆ



DSAARK STUDIO
Wildersgade 51
1408 København

TREDJE ETAGE: Q & A RUM OG UDSIGT

Q & A RUM PÅ TREDJEG ØVERSTE ETAGE ER DESIGNET TIL OPHOLD AF GÆSTER, DER VIL NYDE EN FANTASTISK UDSIGT UDOVER KØBENHAVNS HAVN. ØVERSTE ETAGE HAR VIDE ÅBNE VINDUES PARTIER 360 GRADER, DETTE GIVER EN GOD FORNEMMELSE BÅDE AT VÆRE INDE OG UDE. I INTERIØR ARRANGEMENT ER DER FOKUS PÅ UDSIGT. BORD ER DESIGNET I HESTESKO MED MULIGHED FOR AT TRANSFORMERE RUMMET. HERTIL BARSTOLE I LÆDER. UDSIGT DÆK. PLADS TIL 8 PERSONER

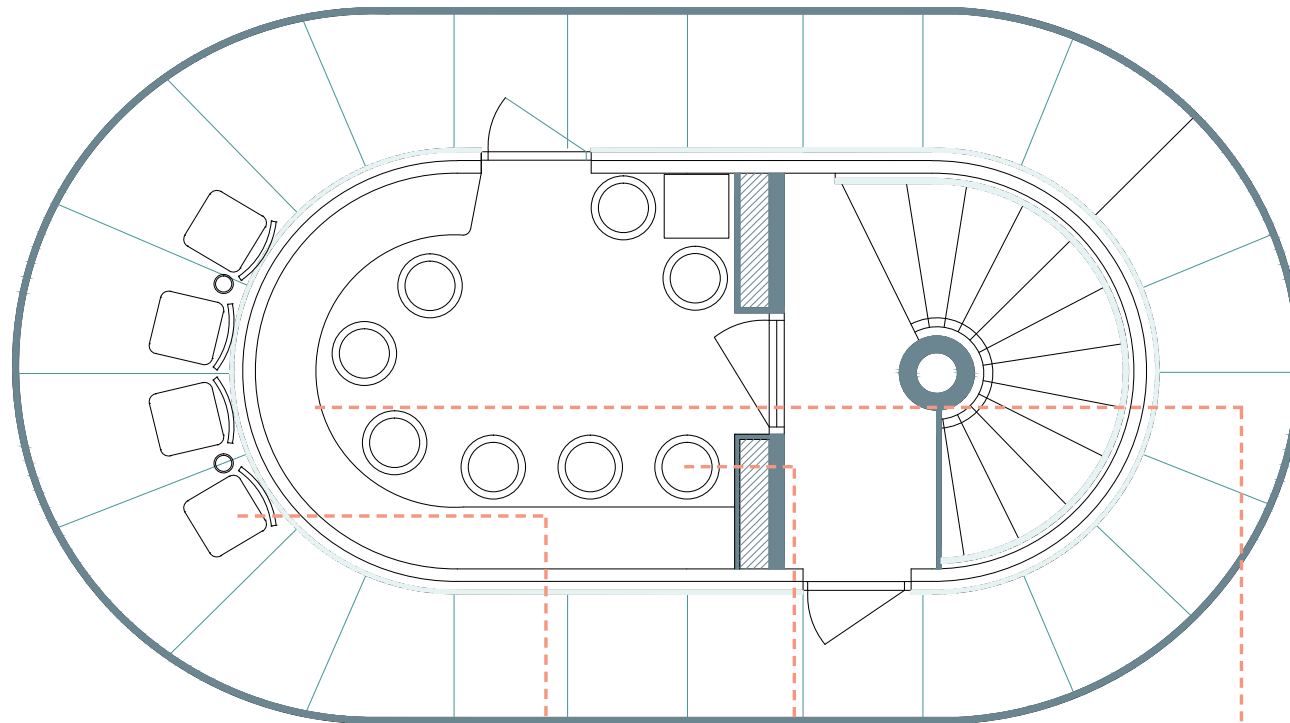

KLAPSTOLE PÅ BALKON - OMRÅDE FOR GÆSTER, DER KOMMER TIL AT TAGE FRISK LUFT ELLER EN RØG.

STOLE BASERET PÅ NATURLIGE MATERIALER: LÆDER, STÅL. DESIGN 1950 – 1980.

HYLDEMODUL KAN BRUGES SOM SUSPENDERET TABEL FOR KOP KAFFE ILØBET AF DAGTIDERNE OG COCKTAIL OG VIN TIL ARRANGEMENT AFTENER I VINTERHALVÅRET.

TREDJE ETAGE
1:25

SAMLET AREAL:
12 M²
TRAPPE OMRÅDE:
3,5 M²



MØBLER:

MATERIALER:



STÅL



LÆDER



TRÆ

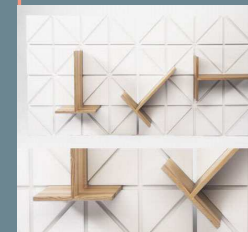

DSAARK STUDIO
Wildersgade 51
1408 København

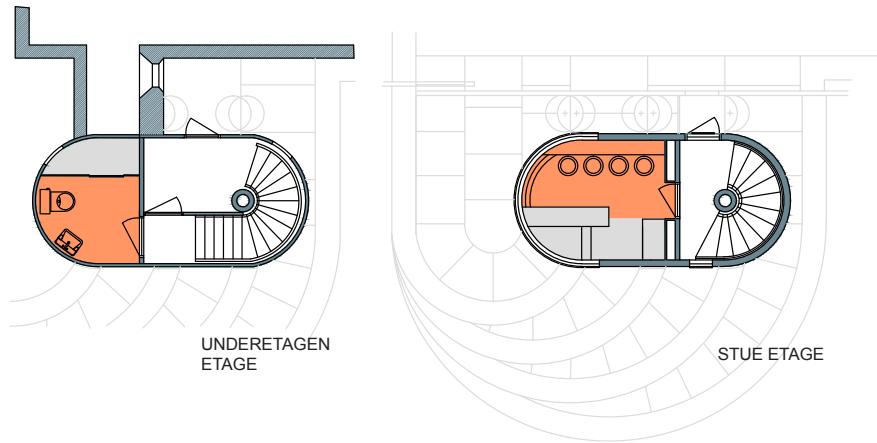
UNDERETAGEN
ETAGE

STUE ETAGE

SPECIFIKATION AF TÅRNET OMRÅDE

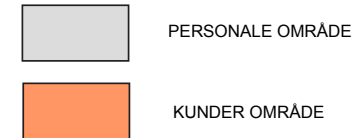

TÅRNET FASTSAT MAX 25 FOLK TIL AT BRUGE.

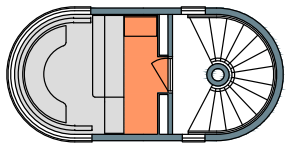
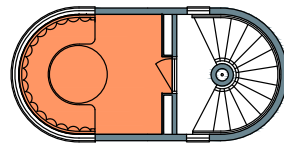
FØRSTE
ETAGE

ANDEN ETAGE

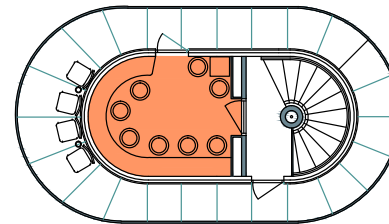

TREDJE ETAGE

1:100

UNDERETAGEN :
TOILET, EXIT TIL TRAPPE OG
STENBRO, LAGER.

TOILET, UDGANG TIL
UDVENDIGE TRAPPER,
OPBEVARING

STUE ETAGE:
KAFFE SHOP

BIODYNAMISK KAFFE/KLÆDESKAB OM
AFTEN.

FØRSTE ETAGE:
BAR

ARRANGEMENT MED
HOVEDBAR , 1 ARBEJDSP-
LADS. BAR-OMRÅDE HAR
ET SÆDE OG TO STÅENDE
PLADSER FOR GÆSTER.

ANDEN ETAGE:
GÆSTE RUM I
TIL ET ARRANGEMENT

TIL 6 PLADSER OG 2 EK-
STRA SÆDER.

TREDJE ETAGE:
GÆSTE RUM II OG UDSIGT

RUM DESIGN MED PLADS
TIL 8 PERSONER OG 4
EKSTRA SÆDER. 4 KLAP-
STOLE PÅ BALKON.

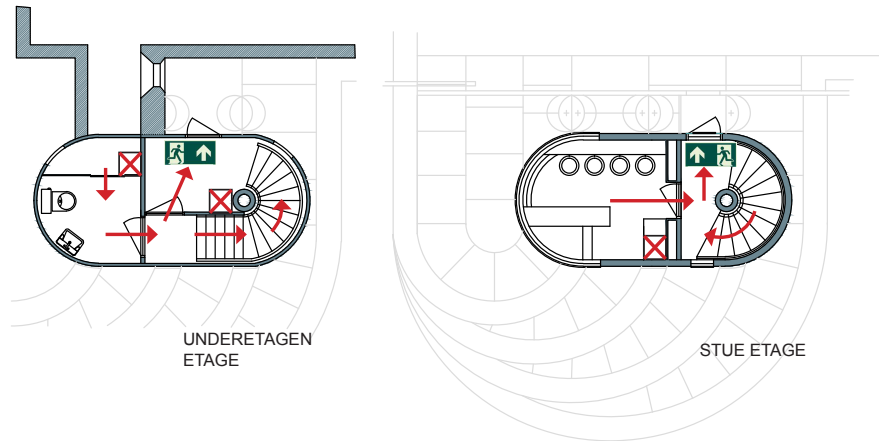
UNDERETAGEN
ETAGE

STUE ETAGE

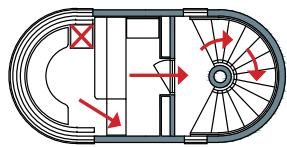
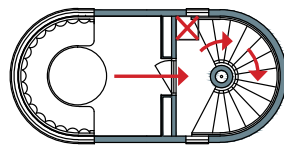
FØRSTE
ETAGE

ANDEN ETAGE

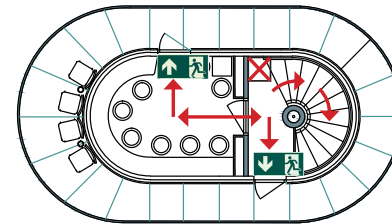

TREDJE ETAGE

BRAND EVAKUERINGSPLAN
KONVENTIONELLE TEGN

FIRE EXIT



BRAND FLUGTVEJE



SLUKNINGSMIDDEL PLACERING

1:100

BRANDTRAPPE
BALKON

BYGNINGEN HAR 4 BRANDUDGANGE. PÅ ØVERSTE ETAGE FOREFINDES DER TO UDGANGE. I BALKON ER DER EN LUGE MED UDVENDIG STIGE. ANSIGT MOD TÅRNET.

BRANDTRAPPE VEJ

HOVEDTRAPPE FØRER TIL BRANDTRAPPE DER FØRER UD TIL GANGBRO.

BRANDSLUKKER

FOR HVER ETAGE ER DER PLACERET EN BRAND-SLUKKER.

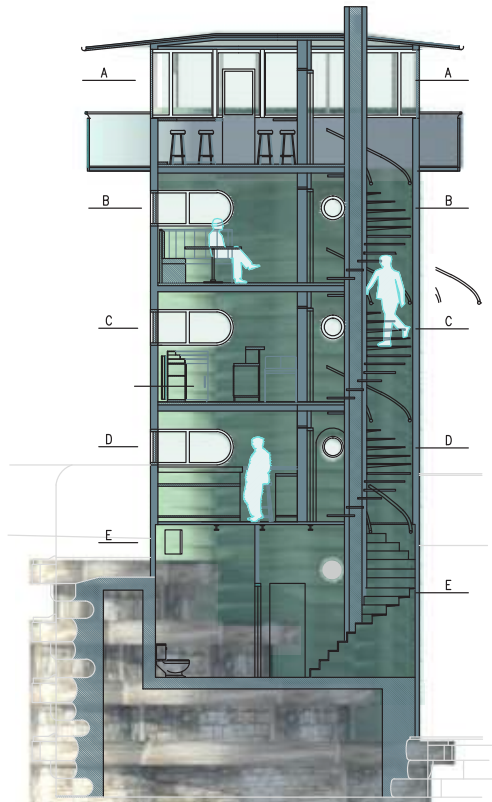

AFSNIT 1:100



VEST FACADE

SAMMENHÆNG MELLEM NIVEAUERNE OG RUMMELIGHED VED
HJÆLP AF MENNESKELIG MÅLESTOK SKALA.



KØBENHAVNS KOMMUNE
Teknik- og Miljøforvaltningen
Center for Byggeri

Til ejendommens ejer
c/o Teknik- og Miljøforvaltningen
Center for Trafik
Att.. Hugo Præstegaard
Islands Brygge 37
1505 København V

20. juli 2012

Sagsnummer:
466099~001

eDoc:
2012-104282

Matrikelnummer:
CH, Kbh.

Ejendomsadresse:
Ukendt vejnavn (0)

Ejendomsnummer:
0

BYGGETILLADELSE

Vi har modtaget dit brev fra den 13. juli 2012. Du søger om tilladelse til udstillingsarrangement i brotårn i perioden fra den 24. august til den 4. november 2012, hvorefter projektet nedtages og tårnet lukkes for offentlig adgang.

Ansøgningen er behandlet i henhold til bestemmelserne i Bygningsreglement 2010 (BR10).

Vi giver tilladelse.

Tidsfrist

Denne byggetilladelse gælder 1 år, jf. byggelovens § 16, stk. 7. Arbejdet skal derfor være påbegyndt inden 1 år fra denne byggetilladelses dato. Er arbejdet ikke påbegyndt indenfor denne tidsramme, må der indhentes en ny godkendelse med nyt forskriftsmæssigt ansøgningsmateriale og fuldmagt fra ejendommens ejer, da sagen betragtes som bortfaldet.

Før arbejdet sættes i gang

Med denne byggetilladelse følger et påbegyndelseskort, som du skal udfylde, underskrive og dernæst sende til Center for Byggeri, Tilsyn, Njalsgade 13, Postboks 416, 1504 København V, inden byggeriet sættes i gang.

Når arbejdet afsluttes

Byggetilladelsen er også vedlagt et færdigmeldingskort, som du skal udfylde, underskrive og sende til Center for Byggeri, Tilsyn, inden

Center for Byggeri Lov og Koordinering

Njalsgade 13
Postboks 416
1504 København V

Kundecenter
Njalsgade 13
2300 København S

Telefon
33 66 33 66

Direkte telefon
33 66 52 00

E-mail
byggeri@tmf.kk.dk

www.kk.dk

byggeriet tages i brug. Center for Byggeri vil herefter kontakte dig for at aftale et afsluttende eftersyn.

side 2 af 2

Vilkår for byggetilladelsen er,

stk. 1

at der til brotårnet maksimal gives adgang til 20 personer samtidig, hvilket skal angives på et skilt, udformet efter nærmere aftale med Københavns Brandvæsen, og som skal opsættes på et for publikum synligt sted i lokalet,

stk. 2

at terrasse øverst er forsynet med børnesikret værn efter Tilsyns nærmere godkendelse,

stk. 3

at tårnet, som ansøgt, lukkes for offentlig adgang efter arrangementets ophør, i starten af november 2012, og

stk. 4

at arbejdets udførelse i enkeltheder godkendes af Center for Byggeri, Tilsyn, Njalsgade 13, 2300 København S, tlf. 33 66 16 16.

Forhold til anden lovgivning

Vær opmærksom på § 25, § 26 og § 27 i museumsloven, om sikring af kultur- og naturarven i forbindelse med jord- og byggearbejder.

Eventuel kontakt i denne sag

Har du andre spørgsmål til sagen, kan du henvende dig til Center for Byggeri på tlf. 33 66 52 00.

Med venlig hilsen

Fatih Coskun

4 bilag

Sagsnummer:
466099~001

Matrikelnummer:
CH, Kbh.

Ejendomsadresse:
Ukendt vejnavn (0)

Ejendomsnummer:
0



Ansvarlig myndighed

Københavns Kommune
Sagsnummer: 703076

Indsendt af

Lars Erik Lyndgaard Schmidt
Knippelsbro 2
1400 København
E-mail: l.lyndgaard@gmail.com
Telefon 51929203

Indsendt: 22-06-2017 16:04
BOM-nummer: byg-2017-143714
Indsendelse nr.: 2
Fase: Myndighedens behandling

Ansøgning for Øvrig bebyggelse

Projekt: Knippelsbro 2, 1400 København K
Klassifikation: KLnr: 02.34.02 P19 B
Ansøgningstyper Anvendelseskift til anvendelseskategori 3, kap. 5 i BR15

Sted(er)

Adresser Knippelsbro 2, 1400 København K
Koordinatsteder Umatrikuleret areal - POINT(725552.54 6175686.43)

Ansøgere

Lars Erik Lyndgaard Schmidt
Knippelsbro 2
1400 København
E-mail: l.lyndgaard@gmail.com
Telefon: 51929203

Indholdsfortegnelse

Samlet oversigt over bilag i indsendelsen	1
Oversigt over dokumentation pr. fase	1
◦ Som del af ansøgningen (Se tidligere indsendelse)	1
◦ Under behandling af ansøgningen	1
◦ Når arbejdet udføres	1
Ændringer i ansøgningen	1
◦ Dokumentationskrav	1
◦ Dokumentation	2
Yderligere dokumentation	2
Tidligere indsendelser	2

Samlet oversigt over bilag i indsendelsen

Bilag med versionskode

Refereret fra

Oversigt over dokumentation pr. fase

Det var i ansøgningsøjeblikket ikke muligt at bestemme alle dokumentationskrav. Der kan blive tilføjet yderligere dokumentationskrav på et senere tidspunkt

Som del af ansøgningen (Se tidligere indsendelse)

Den dokumentation der skal vedlægges ansøgningen når den indsendes.

Dokumentation fra denne fase er kun inkluderet i indsendelsen, hvis der er ændringer i forhold til tidligere indsendelser.

Udfyldt	Obligatorisk	Bilag	Dokumentation
x	x		Kontaktoplysninger på ejeren
x	x	x	Planlagt arbejde
x	x		Fuldmagt
			BBR-oplysninger om byggearbejde (blanket 210)
			BBR-oplysninger om de enkelte bolig- og erhvervsenheder
			Eksisterende anvendelse
			Situationsplan
			Facadetegninger/facadeskitser
x	x		Byggearbejde i forhold til lokalplan(er) og byplanvedtægt(er)
			Tinglyste deklarationer
			Landzonetilladelse
			Tilladelse efter miljøbeskyttelsesloven
x			Vælg matrikel(er)
			Vælg bolig-/anvendelsesenhed(er)

Under behandling af ansøgningen

Dokumentation som kan udfyldes under myndighedens behandling af ansøgningen

Udfyldt	Obligatorisk	Bilag	Dokumentation
x	x		Yderligere dokumentation

Når arbejdet udføres

Dokumentation der kan/skal indsendes når arbejdet udføres eller afsluttes

Udfyldt	Obligatorisk	Bilag	Dokumentation
			Dokumentationer iht. Byggetilladelsen

Ændringer i ansøgningen

Dokumentationskrav

Titel	Fase	Ændring
Yderligere dokumentation	Myndighedens behandling	tilføjet

Dokumentation

Titel	Fase	Ændring
Yderligere dokumentation	Myndighedens behandling	tilføjet

Yderligere dokumentation

Redegørelse:

Trappens
konstruktion
Hele

trappen fra kælder til 4. etage (3. sal) samt trappens bærende bjælke i midten af tårnet er konstrueret i jern uden brandbare elementer.

dir="ltr">

Redningsåbninger

(størrelse og placering og oplukkemåde)

Der

er tre udgange fra tårnet.

1.

Udgang i stueetagen: Dør med smæklås, så publikum indefra kan låse sig ud (bredde: 74 cm, højde: 197 cm)

2.

Udgang i kælderen: Der kan etableres en branddør med plast/glas for dørlåsen (bredde: 74 cm, højde 197 cm)

3.

Udgang til balkon fra øverste repos i trappeopgang: Åben dør til balkon (bredde: 58 cm højde: 205 cm) . Brandvæsenet kan tilsætte en stige til balkonen fra broen. Balkonen kan bære 500 kg/m2.

dir="ltr">

Brandmæssig

adskillelse (væg og dør mod trapperum)

Hele

trappeopgangen er udformet i et åbent trapperum. Alle opholdsrum kan aflukkes med trædøre. Vinduerne i alle rum kan åbnes og er store nok til at flygte ud af.

Etage

2 (1. sal, køkken) : Vinduer (bredde: 95 cm højde. 72 cm) .

Etage

3 (2. sal) : Vinduer (bredde: 95 cm højde. 72 cm) .

Etage

4: Ekstra flugtdør i opholdsrummet til balkon (bredde: 56cm og 202 cm) .

Flugtvej

på broen

Der

er adgang fra tårnet til broen via en svalegang på bredde 89 cm. Fra svalegangen er der en låge til broen. Hegnet på svalegangen kan desuden let overstiges i nødstilfælde (højde på gelænder: 109 cm) .

Tidligere indsendelser

Indsendt dato	Fase	Fil
26-04-2017 14:13	Ansøgning	https://dokument.bygoemiljoe.dk/ansoegningbilag/83b9e0b7-e069-49d2-a456-e1ff3e90bdbb

Bygge-, Parkerings- og Miljømyndighed
Teknik- og Miljøforvaltningen



Lars Erik Lyndgaard Schmidt
Knippelsbro 2
1400 København

8. november 2023

Sagsnummer:
703076

eDoc:
2017-0197482

Matrikelnummer:
KH, Kbh.

Ejendomsadresse:

Ejendomsnummer:

Midlertidig ibrugtagningstilladelse

Der udstedes hermed en midlertidig ibrugtagningstilladelse (jf. bygningsreglement 2015, kap 1.8., stk. 6) for:

Indretning af café "Kulturtårnet" i brotårn på Knippelsbro

Samtlige mangler bør bringes i orden, inden den 01-06-2024

Endelig ibrugtagningstilladelse kan udstedes, når samtlige mangler er bragt i orden og godkendt herfra.

Med venlig hilsen

Nina Bischoff
Afslutning af byggesager

Område for Bygninger Afslutning af Byggesager

Njalsgade 13
Postboks 416
1504 København V

Kundecenter
Njalsgade 13
2300 København S

TMF Kontaktcenter
33 66 56 00

E-mail
bygninger@kk.dk

www.kk.dk