

Ansvarlig myndighed

Københavns Kommune

Indsendt afJes Thaulow
Strandvejen 128
2900 Hellerup**E-mail:** jt@ollgaard.dk**Telefon** 30 78 25 26**CVR / RID** CVR:19474984-RID:23138118**Indsendt:** 10-04-2018 15:05**BOM-nummer:** byg-2018-211932**Indsendelse nr.:** 1**Fase:** Ansøgning**Ansøgning for Øvrig bebyggelse**

Projekt: Brønshøjvej 29, 2700 Brønshøj

Klassifikation: KLnr: 02.34.02 P19 B

Ansøgningstyper Nybygning med blandet bolig og erhverv

Sted(er)

Adresser Brønshøjvej 29, 2700 Brønshøj

Ejendomme Ejendomsnr.: 078256

Matrikler Brønshøj, København - 6d

Ansøgere

Jes Thaulow
Strandvejen 128
2900 Hellerup
E-mail: jt@ollgaard.dk
Telefon: 30 78 25 26

Kontaktoplysninger på ejeren

Formularfelt	Udfyldt værdi
Navn	henvises til sagsnr: 703946
Vejnavn	henvises til sagsnr: 703946
Husnummer	henvises til sagsnr: 703946
Etage	
Dørbetegnelse	
Postnummer	henvises til sagsnr: 703946
By	henvises til sagsnr: 703946
Telefon	
Email	
Evt. CVR-nr	

Samlet oversigt over bilag i indsendelsen

Bilag med versionskode	Refereret fra
20180321_L_1_202.pdf SHA1:D909E10BD8F17EDF9886AC184AAEB04F86A704D1	Planlagt arbejde
20180321_L_1_501.pdf SHA1:C995246E06AE8A799D5C18FFB49AD34D7FA1AE3D	Planlagt arbejde
Bellahøj 21 st. Barking revideret myndighedsprojekt ONV arkitekter 2018_03_20.pdf SHA1:05C1ACF1E34A5FCF3A71CDCCD06CF20CBFE763C1	Planlagt arbejde
Princip regn- og spildevand.pdf SHA1:1F12846CDCBDD3AB5E2E1709D4777AA62880DCDB	Planlagt arbejde
Supplerende byggeandragende Bygning 2018-03-21.pdf SHA1:0397E156942DBC5EC41652DF9477B39FD1F99A06	Planlagt arbejde

Oversigt over dokumentation pr. fase

Det var i ansøgningsøjeblikket ikke muligt at bestemme alle dokumentationskrav. Der kan blive tilføjet yderligere dokumentationskrav på et senere tidspunkt

Som del af ansøgningen

Den dokumentation der skal vedlægges ansøgningen når den indsendes.

Udfyldt	Obligatorisk	Bilag	Dokumentation
x	x		Kontaktoplysninger på ejeren
x	x	x	Planlagt arbejde
x	x		Fuldmagt
			BBR-oplysninger om byggearbejde (blanket 210)
			BBR-oplysninger om de enkelte bolig- og erhvervsenheder
x	x		Byggeskadeforsikring, tilbud

Færdigmelding af byggearbejdet

Byggeskadeforsikring, endelig police

Energimærke

Tegninger som udført

Måling af lufttæthed

Planlagt arbejde

Redegørelse:

Ifølge mail fra Isabella Klevia af 10 april 2018, henvises til forhåndsdialog sagsnr.: 703946.

her findes alle tidligere oplysninger på sagen.

Bilag

[Princip regn- og spildevand.pdf](#)

[Bellahøj 21 st. Barking revideret myndighedsprojekt ONV arkitekter 2018_03_20.pdf](#)

[Supplerende byggeandragende Bygning 2018-03-21.pdf](#)

[20180321_L_1_501.pdf](#)

[20180321_L_1_202.pdf](#)

Fuldmagt

Underskrift:

Dokumentationen er ikke underskrevet.

Redegørelse:

henvises til sagsnr: 703946

Byggeskadeforsikring, tilbud

Redegørelse:

henvises til sagsnr: 703946

Orientering om autorisation

Orientering

Dokumentationen er medtaget som information, og er ikke udfyldt af ansøger.

På Sikkerhedsstyrelsens hjemmeside kan du både tjekke, om din håndværker er autoriseret, og hvad du selv må lave af arbejde. Læs mere på [Sikkerhedsstyrelsens hjemmeside](#).

Brandforhold (øvrige bebyggelser)

Redegørelse:

henvises til sagsnr: 703946

Ansvarlig myndighed

Københavns Kommune
Sagsnummer: 703946

Indsendt af

Jes Thaulow
Strandvejen 128
2900 Hellerup
E-mail: jt@ollgaard.dk
Telefon 30 78 25 26
CVR / RID CVR:19474984-RID:23138118

Indsendt: 18-04-2018 12:47
BOM-nummer: byg-2018-211932
Indsendelse nr.: 2
Fase: Myndighedens behandling

Ansøgning for Øvrig bebyggelse

Projekt: Brønshøjvej 29, 2700 Brønshøj
Klassifikation: KLnr: 02.34.02 P19 B
Ansøgningstyper Nybygning med blandet bolig og erhverv

Sted(er)

Adresser Brønshøjvej 29, 2700 Brønshøj
Ejendomme Ejendomsnr.: 078256
Matrikler Brønshøj, København - 6d

Ansøgere

Jes Thaulow
Strandvejen 128
2900 Hellerup
E-mail: jt@ollgaard.dk
Telefon: 30 78 25 26

Ansvarlig myndighed

Københavns Kommune
Sagsnummer: 703946

Indsendt af

Jes Thaulow
Strandvejen 128
2900 Hellerup
E-mail: jt@ollgaard.dk
Telefon 30 78 25 26
CVR / RID CVR:19474984-RID:23138118

Indsendt: 30-04-2018 15:02
BOM-nummer: byg-2018-211932
Indsendelse nr.: 3
Fase: Ansøgning

Ansøgning for Øvrig bebyggelse

Projekt: Brønshøjvej 29, 2700 Brønshøj
Klassifikation: KLnr: 02.34.02 P19 B
Ansøgningstyper Nybygning med blandet bolig og erhverv

Sted(er)

Adresser Brønshøjvej 29, 2700 Brønshøj
Ejendomme Ejendomsnr.: 078256
Matrikler Brønshøj, København - 6d

Ansøgere

Jes Thaulow
Strandvejen 128
2900 Hellerup
E-mail: jt@ollgaard.dk
Telefon: 30 78 25 26

Ansvarlig myndighed

Københavns Kommune
Sagsnummer: 703946

Indsendt af

Jes Thaulow
Strandvejen 128
2900 Hellerup
E-mail: jt@ollgaard.dk
Telefon 30 78 25 26
CVR / RID CVR:19474984-RID:23138118

Indsendt: 16-05-2018 12:52
BOM-nummer: byg-2018-211932
Indsendelse nr.: 4
Fase: Myndighedens behandling

Ansøgning for Øvrig bebyggelse

Projekt: Brønshøjvej 29, 2700 Brønshøj
Klassifikation: KLnr: 02.34.02 P19 B
Ansøgningstyper Nybygning med blandet bolig og erhverv

Sted(er)

Adresser Brønshøjvej 29, 2700 Brønshøj
Ejendomme Ejendomsnr.: 078256
Matrikler Brønshøj, København - 6d

Ansøgere

Jes Thaulow
Strandvejen 128
2900 Hellerup
E-mail: jt@ollgaard.dk
Telefon: 30 78 25 26

Dokumentation

Titel	Fase	Ændring
Yderligere dokumentation	Myndighedens behandling	tilføjet

Yderligere dokumentation

Redegørelse:

Revideret arkitekttegninger jf mangelbrev

Brandplaner jf mangelbrev

Der vil maksimalt være 60 til 70 personer fordelt i bygningen ved normal brug.

overflader på materialer henføres til Brandteknisk eksempelsamling og i henhold til anv. kl .3

Bilag

[MYN 1.01 ONV 2018_05_04.pdf](#)

[tegningsliste-Myn 2018_05_04.pdf](#)

[MYN 1.03 ONV 2018_05_04.pdf](#)

[MYN 1.07 ONV 2018_05_04.pdf](#)

[MYN 1.00 ONV 2018_05_04.pdf](#)

[Brandplaner.pdf](#)

Tidligere indsendelser

Indsendt dato	Fase	Fil
30-04-2018 15:02	Ansøgning	https://dokument.bygogmiljoe.dk/ansoegningbilag/485c9bad-8c74-40b6-9464-8d81d2b3f384
18-04-2018 12:47	Myndighedens behandling	https://dokument.bygogmiljoe.dk/ansoegningbilag/97438f00-4b17-4113-a08a-ce63726c1073
10-04-2018 15:05	Ansøgning	https://dokument.bygogmiljoe.dk/ansoegningbilag/a669419e-1f2b-496f-acf4-4c88baf4581e

Ansvarlig myndighed

Københavns Kommune
Sagsnummer: 703946

Indsendt af

Jes Thaulow
Strandvejen 128
2900 Hellerup
E-mail: jt@ollgaard.dk
Telefon 30 78 25 26
CVR / RID CVR:19474984-RID:23138118

Indsendt: 26-06-2018 09:36
BOM-nummer: byg-2018-211932
Indsendelse nr.: 5
Fase: Myndighedens behandling

Ansøgning for Øvrig bebyggelse

Projekt: Brønshøjvej 29, 2700 Brønshøj
Klassifikation: KLnr: 02.34.02 P19 B
Ansøgningstyper Nybygning med blandet bolig og erhverv

Sted(er)

Adresser Brønshøjvej 29, 2700 Brønshøj
Ejendomme Ejendomsnr.: 078256
Matrikler Brønshøj, København - 6d

Ansøgere

Jes Thaulow
Strandvejen 128
2900 Hellerup
E-mail: jt@ollgaard.dk
Telefon: 30 78 25 26

Byggeskadeforsikring, endelig police

Energimærke

Tegninger som udført

Måling af lufttæthed

Ændringer i ansøgningen

Dokumentation

Titel	Fase	Ændring
Yderligere dokumentation	Myndighedens behandling	fjernet
Yderligere dokumentation	Myndighedens behandling	tilføjet

Yderligere dokumentation

Redegørelse:

Revideret situationsplan.

Bilag

[20180621 Situationsplan 1_200.pdf](#)

[20180621 Situationsplan 1_500.pdf](#)

Yderligere dokumentation

Redegørelse:

Revideret arkitekttegninger jf mangelbrev

Brandplaner jf mangelbrev

Der vil maksimalt være 60 til 70 personer fordelt i bygningen ved normal brug.

overflader på materialer henføres til Brandteknisk eksempelsamling og i henhold til anv. kl .3

Bilag

[MYN 1.01 ONV 2018_05_04.pdf](#)

[tegningsliste-Myn 2018_05_04.pdf](#)

[MYN 1.03 ONV 2018_05_04.pdf](#)

[MYN 1.07 ONV 2018_05_04.pdf](#)

[MYN 1.00 ONV 2018_05_04.pdf](#)

[Brandplaner.pdf](#)

Yderligere dokumentation

Redegørelse:

Bilag

[Fuldmagt gældende.pdf](#)

Fuldmagt

Københavns Kommune, Økonomiforvaltningen, Københavns Ejendomme og Indkøb bemyndiger herved: Helle Gammelgaard, Bestyrelsesformand, Bellahøj 21 st. Barking, til at søge Center for byggeri, Njalsgade 13, Postboks 416, 1504 V, om tilladelse til at opføre et spejderhus og naturcirkel til brug for spejderne, skoler, institutioner og offentlighed.

For god ordens skyld skal Københavns Ejendomme og Indkøb oplyse, at Helle Gammelgaard, Bestyrelsesformand, Bellahøj 21 st. Barking, afholder alle udgifterne. Eventuelle udgifter vil blive opkrævet på CVR nr. 38272837.

Matr.nr. 6d Brønshøj

Adresse: Brønshøjvej 29

København, den 23-05-2017

Jens Svane

Dog forudsætter vi, at

- bemyndigede selv står for de fornødne myndighedsgodkendelser
- Udformningen af læringscirklerne skal ske i dialog med Kultur Nord/Ejendomsdrift og Service.
- Den efterfølgende brug af arealet skal fastlægges i en samarbejdsaftale med Kultur Nord/Ejendomsdrift og Service
- Center for Byggeri, Njalsgade 13, Postboks 416, 1504 V godkender projektet
- kopi af byggetilladelsen fremsendes hertil
- kopi af ibrugtagningstilladelsen, og evt. reviderede tegninger fremsendes hertil
- fuldmagten gives under forudsætning af at kommunens retningslinjer for bortskaffelse af bygge- og anlægsaffald overholdes. Se link: <http://www.kk.dk/da/erhverv/tilladelser/byggeri/byggeaffald>
- Københavns Ejendomme ved evt. fraflytning forbeholder sig ret til reetablering
- Københavns Ejendomme til enhver tid friholdes for udgifter af enhver art.
- Ansøgerne overholder retningslinjerne i MBA'en se link: <http://kejd.dk/indkob-og-udbud/udbud/udbudsdokumenter>

23-05-2017

Sagsnr.
2017-0215681

Dokumentnr.
2017-0215681-1



Københavns Kommune
Teknik og Miljøforvaltningen
Center for Byggeri
Njalsgade 13
Postboks 416
Københavns S

21. marts 2018

Ansøgning om byggetilladelse. Etablering af spejderhus på vandtårnsgrunden Thurebyholmvej / Engelholmvej ved Vandtårnet i Brønshøj.

På vegne af bygherre Spejderne Bellahøj 21ST Barking, fremsendes hermed supplerende materiale til ansøgning om tilladelse til at udføre viste Spejderhus.

Arkitekt

Intro

Det oprindelige plangrundlag er ændret i henhold til møder med Center for byggeri. Grundplan er reduceret og det lukkede gårdrum er åbnet op mod vandtårnet, så det i højere grad integrer sig med parken, ligesom bygningen synes mindre dominerende. Som supplement for det nu åbne gårdrum, er en del af den overdækket terrasse nu aflukkelig ved hjælp af flytbare skodder

Arealfordeling

Indretningen er justeret og tilgodeser anvendelsen af toilet som fælles funktion med vandtårnet.

Ingeniør

Installationer:

Afløb

Afløb er tilpasset i placering på grunden samt de interne om røkeringer

Landskabsarkitekt

Kortfattet beskrivelse

Der er angivet p-pladser i henhold til antal m² i byggeri, i alt 6 p-pladser. ” Parkeringspladserne er placeret langs Engelholmvej, 4, heraf 1 HC-plads er placeret ved Thurebyholmvej. Alle p-pladser anlægges som armeret græs.

Fra p-plads og som udstigningsareal fra HC plads er fast grusbelægning til trappe og rampe til bygningens indgangsparti. Langs rampe og trædæk er placeret cykelparkering. Rampens placering tilgodeser både husets brugere og fremtidige brugere fra vandtårnet, og er samtidig i forhold til grundens eksisterende koter det mest 'diskrete' indgreb, med kortest muligt rampeforløb.

Generelt er grusbelægningen i spejderhusets inder gårdrum tilpasses bygningens reviderede geometri, med åbningen mod vandtårnet. Desuden er tilføjet entreprisegræsne for bygherres arbejder, da tegningen i vestlig del af området også indeholder stisystem der tilhører bygherre for Vandtårnet.

Tilgængelighed.

Rampe op til dæk, der leder til indgang og til HC-toilet udføres med 1:20 hældning. Belægning i terræn udføres som fast grusbelægning der er godkendt i forhold til tilgængelighedskrav.

Med venlig hilsen

Jes Thaulow
Projektleder
Tlf. 30 78 25 26
JT@ollgaard.dk

Allan Ulrick Døi
Civilingeniør
Tlf. 30 78 25 13
jaud@ollgaard.dk

Bilag:

Arkitekttegninger jf. tegningsliste
Principskitse regn og spildevand af 19/3 2018
20180321_L_1_501 Situationsplan
20180321_L_1_1.202 Beplantnings- og belægningsplan ved spejderhuset



Københavns Kommune
Center for bygninger
Njalsgade 13
Postbox 416
2300 København S

02. juni 2017

Ansøgning om byggetilladelse. Etablering af Cirkelrummet på vandtårnsgrunden Thurebyholmvej / Engelholmvej ved Vandtårnet i Brønshøj.

På vegne af bygherre Spejderne Bellahøj 21ST Barking, ansøges hermed om tilladelse til at udføre viste udeareal.

Anvendelse

Cirkelrummet fungerer som platform og udgangspunkt for læringssituationer og agerer samtidig som alsidigt 'møbel', der fremmer bevægelse og leg. Det omgivende stisystem kobler cirkelrummet sammen med byen omkring det og forbinder til spejderhuset og den fremtidige indgang til vandtårnet, så cirkelrummet bliver et uformelt byrum med høj grad af 'natur-præg'.

Kortfattet beskrivelse

'Møblet' udføres i klimabestandigt træ og med bærende konstruktion i stål. Omkring møblet foretages mindre terrænbearbejdnings, i form af en grøft der modtager tagvand fra det fremtidige spejderhus, og mindre forhøjninger der skaber mulighed for bevægelse. Klatretræet, klatrestiger og armgang inviterer til mere traditionel, fysisk udfordrende bevægelse, som en integreret del af det samlede anlæg.

Cirklen skaber samlingssteder, siddepladser og broer og ramper der både leder gennem en vildtvoksende 'biotop' og op til plateauer under træernes kroner. Med insekthotel, hængebro over grøften og en skov af stopler inviteres alle til at udforske naturen i deres nærmiljø. Samtidig kan cirkelrummet og dets geometriske form kan lede til opmålings og afsætningsøvelser, hvorved geometriforståelsen opøves, og møblet danner samtidig ramme omkring den udendørs undervisnings- og læringssituation.

Størstedelen af de eksisterende træer bevares og trædækket tilpasses omkring træerne. Omkring grøften plantes et lavt 'krat' af hjemmehørende og fugttålende arter, ligesom eksisterende krat og busk i sydlig del af grunden bevares.

Konstruktive forhold

Cirklen opbygges som et dæk i klimabestandigt varmebehandlet træ, som med tiden får en grå farve. Konstruktionen udføres i stål, enten i form af cortenstål eller som galvaniseret. De enkelte 'ben' funderes med punktfundamenter som tager størst muligt hensyn til træernes rødder, og hvis placering vil kunne justeres på stedet. Hvor plateauerne er hævet mere end 1 m sikres de med lette værn i form af stålnet. Hvor plateauerne er hævet mindre end 1 m sikres at der ved fald landes på græsarealer i god vækst. Hvor der etableres egentlige klatreområder udlægges faldgrus i henhold til gældende regler.

Kloak og afvanding

Grusstierne udføres med fald mod siderne til græsarealet. Alle grønne arealer afvandes med naturlig nedsivning, via en grøft, hvor overskydende overfladevand og vand fra et enkelt tagnedløb opsamles og herfra nedsiver.

Tilgængelighed

Grusstierne er fuldt tilgængelige og ledes ind gennem cirkelrummet, hvorved der gives adgang for alle til læringsrummene. Fra den ene sti er der lavet en niveaufri passage ind i den inderste 'cirkel' af amfiteatret. Herfra vil kørestolsbrugere kunne deltage på lige fod og højden på den inderste cirkel giver mulighed for, at man kan hjælpe selv sig over på trækonstruktionen direkte fra kørestolen. Ramperne i cirkelrummet variere fra 1:4 til 1:15.

Tegningsmateriale

Tegninger vedlagt dette andragende:

- L. 1.501 Situationsplan
- L. 1.201 Bepplantnings- og belægningsplan Cirkelrummet
- L.1.203 Snit / udfoldet opstalt
- L.1.101 Snit / opstalt mod vest
- L.1.102 Snit gennem amfi og naturrum

Med venlig hilsen

Jes Thaulow
Projektleder
Tlf. 30 78 25 26
JT@Ollgaard.dk

Anne Galmer
Vega Landskab
Landskabsarkitekt, indehaver
Tlf. 61 79 17 55
AG@vegalandskab.dk

Kopi til:

Bygherre v/ Spejderne Bellahøj 21ST Barking



Ejerfuldmagt

Københavns Kommune, Økonomiforvaltningen, Københavns Ejendomme og Indkøb bemyndiger herved Jes Tharlow, ØllGAARD Rådgivende Ingeniører A/S, Strandvejen 128, 2900 Hellerup på vegne af Helle Gammelgaard, Kultur- og Fritidsforvaltningen, Bellahøj 21st. Barking, Brønshøj 1, 2700 Brønshøj, til at søge Center for Bygninger, Njalsgade 13, Postboks 416, 1504, København V om tilladelse til at:

Etablering af spejderhus og Cirkelrum på Brønshøj 29, 2700 Brønshøj. Ny byggesag jf. vedlagte bilag.

Matrikelnummer: 6d, København
Adresse: Brønshøj 29

For god ordens skyld skal Københavns Ejendomme og Indkøb oplyse, at Helle Gammelgaard, Kultur- og Fritidsforvaltningen, afholder alle udgifter forbundet med ansøgningen, herunder bl.a. byggearbejderne og deraf afledt byggesagsbehandling. Eventuelle udgifter vil så vidt muligt blive opkrævet på CVR Nummer 38272837.

Fuldmagten er gældende til brug for indsendelse af ansøgninger i 1 år fra udstedelsen, hvorefter den automatisk bortfalder.

København, den 15-06-2018

Tommy Dan Olesen

Fuldmagt gives under forudsætning af,

- at bemyndigede selv står for de fornødne myndighedsgodkendelser,
- at Center for Bygninger, Njalsgade 13, Postboks 416, 1504 V og evt. andre relevante myndigheder har godkendt projektet skriftlig inden arbejderne sættes i gang,
- at kopi af byggetilladelsen fremsendes til Københavns Ejendomme & Indkøb uden ugrundet ophold efter modtagelsen,
- at kopi af ibrugtagningstilladelsen og evt. reviderede tegninger fremsendes til Københavns Ejendomme & Indkøb uden ugrundet ophold efter modtagelsen,
- at kommunens retningslinjer for byggeri overholdes, herunder retningslinjer for bortskaffelse af bygge- og anlægsaffald. Se link: <http://www.kk.dk/byggeaffald>,
- at bygge- og anlægsforskrifterne overholdes,

15-06-2018

Sagsnr.
2018-0162208

Dokumentnr.
2018-0162208-4

Service og Kunder

Borups Allé 177
2400 København NV

Telefon
3366 6100

Mobil
2086 2624

E-mail
tommyo@okf.kk.dk

EAN nummer
5798009781628

www.kobenhavnsejendomme.kk.dk

- at bemyndigede overholder retningslinjerne i Miljø i byggeri og anlæg 2016. Se link: <http://www.kk.dk/miljoe-byggeri-anlaeg>,
- at arbejder på tekniske basisinstallationer (køl, el, vand, varme og ventilation) skal udføres efter nærmere anvisning fra Københavns Ejendomme & Indkøb,
- at arbejderne udføres af autoriserede håndværkere,
- at kommunens retningslinjer for "CSR" (Corporate Social Responsibility) overholdes. Se link: <http://www.kk.dk/artikel/hvilke-sociale-og-etiske-krav-stilles-i-kommunens-kontrakter>,
- at Københavns Ejendomme og Indkøb ved fraflytning forbeholder sig ret til at kræve reetablering af de forhold, som er omfattet af ejerfuldmagten,
- at bemyndigede sørger for tilstrækkelig varsling af eventuelt berørte omkringboende i medfør af erhvervslejelovens §§ 27-28 eller at bemyndigede alternativt sørger for at Københavns Ejendomme & Indkøb har mindst 10 uger (ekskl. juli måned) til, på vegne af bemyndigede, at varsle arbejder, som kan være generende for naboer i relation til f.eks. støj, lugt, adgangsforhold mv. Bemyndigede må ikke igangsætte arbejder, som ikke er varslet mindst 8 uger (ekskl. juli måned) før de planlagte arbejder går i gang. I modsat fald er bemyndigede forpligtet til at friholde Københavns Ejendomme og Indkøb for ethvert krav i den anledning.

BR15.1.3 Ansøgning om byggetilladelse, stk. 3

Ansøgningen signeres af ejeren med digital signatur. Hvis ansøgningen ikke er signeret af ejeren, skal ansøgningen på anden måde dokumentere sin ret til at udføre arbejdet.

Bellahøj 21st. Barking

Spejderhus i Brønshøj

Myndighedsprojekt

ONV Arkitekter
Dato 2017.05.31
rev. 2018.03.21



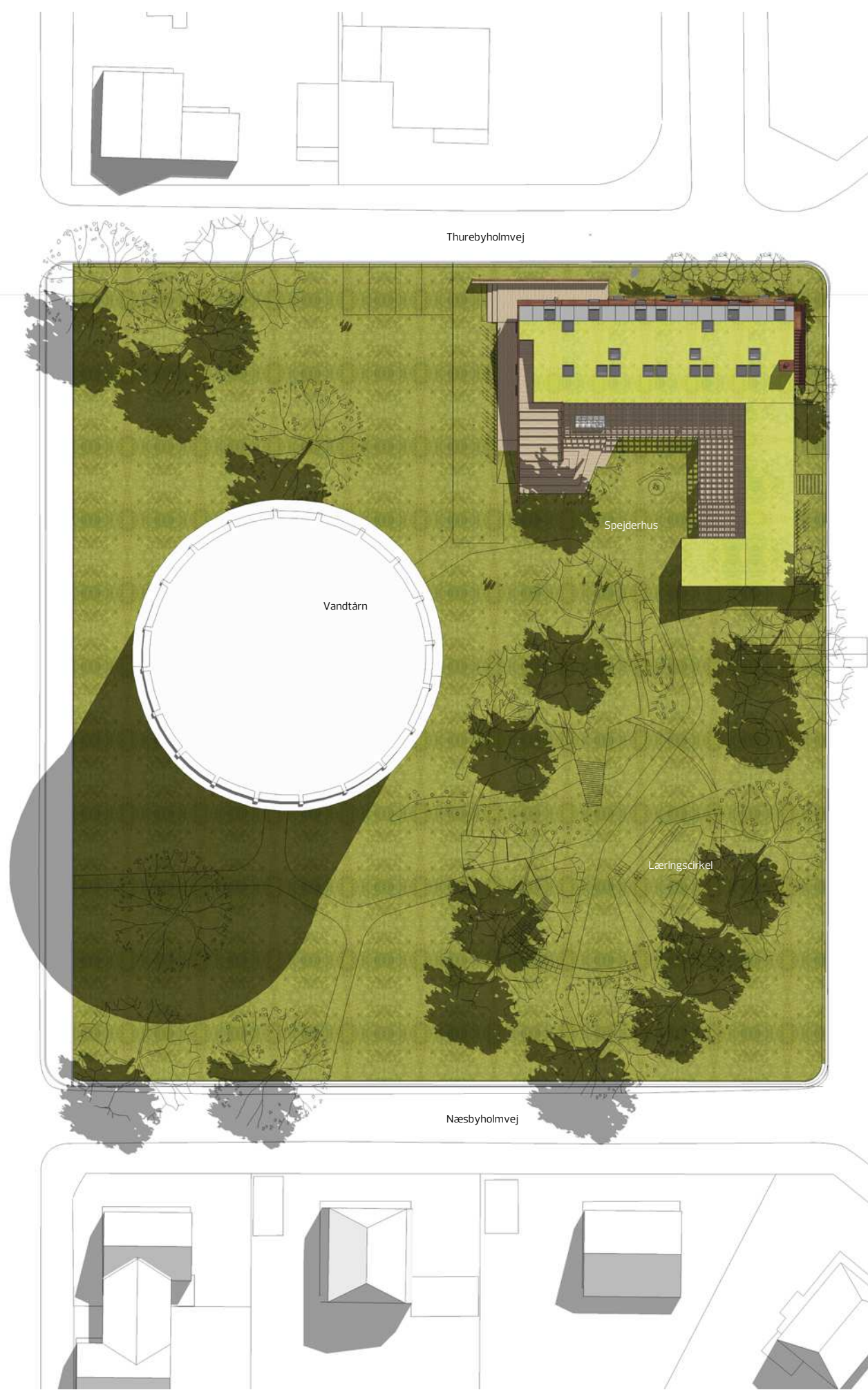

Siteplan

Revideret 2018.03.20

Myndighedsprojekt		Bygherre: Bellahej 21 st. Barking
Spejderhus Brønshøj		
Siteplan	Mål 1:500	2017.05.31
■ ONV Arkitekter maajpar Telefon +45 3296 0461	Bragesgade 10B onv@onv.dk	2200 KBH N www.onv.dk

MYN 0.00

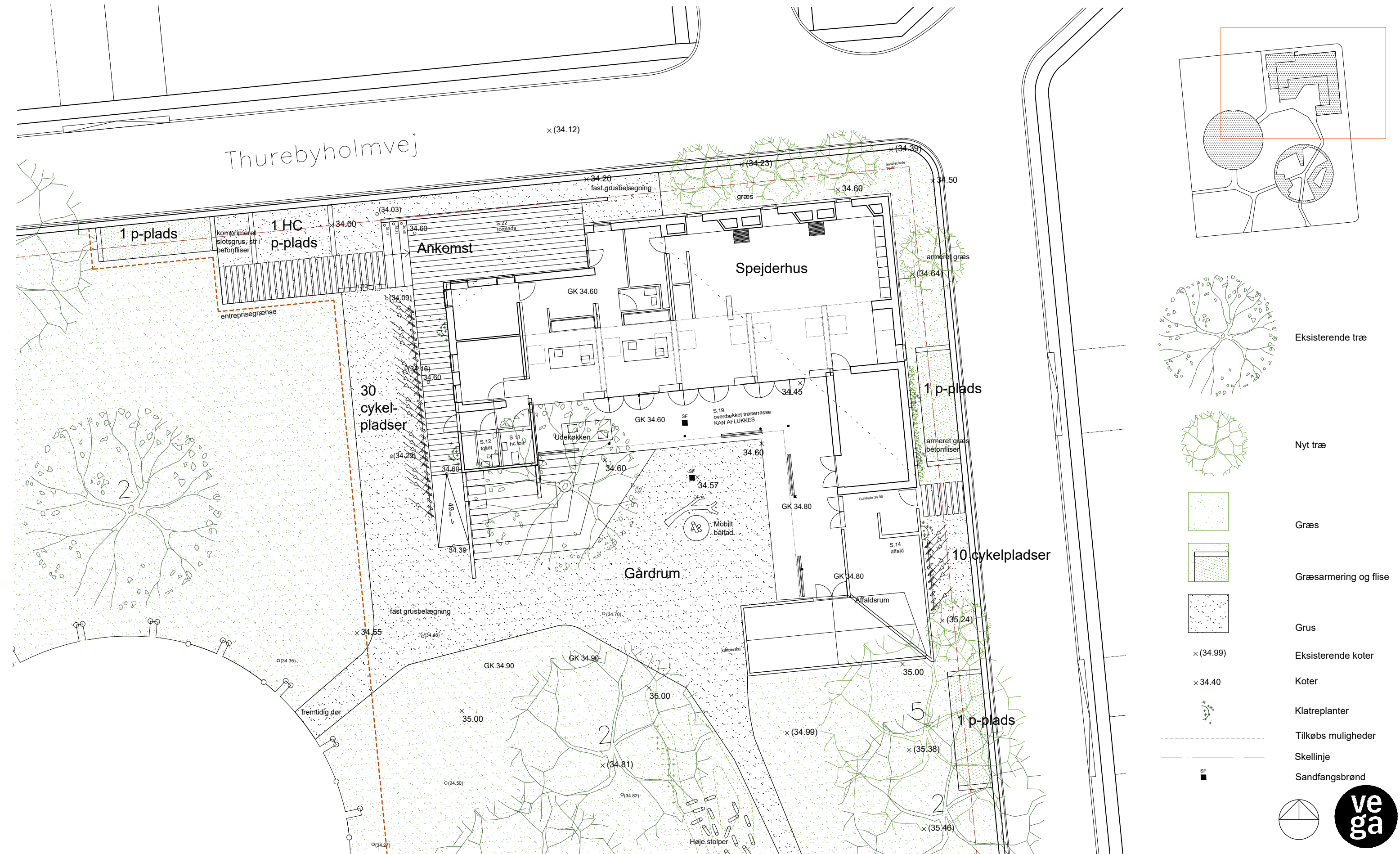

Bellahøj 21st Barking Spejderhus

Byggeadresse:	Brønshøjvej 29, 2700 Brønshøj	Matr. nr.:	
Vedr.:	Myndighedsprojekt	Tegn. Nr.:	
Emne:	Belægnings- og beplantningsplan spejderhuset		L. 1.202

Mål:	Dato:	Format:	Udarb.:	Revision:
1:200 i A3	20.06.2018	A3	BH/AG	B / 21.06.2018

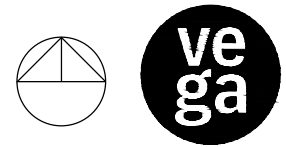

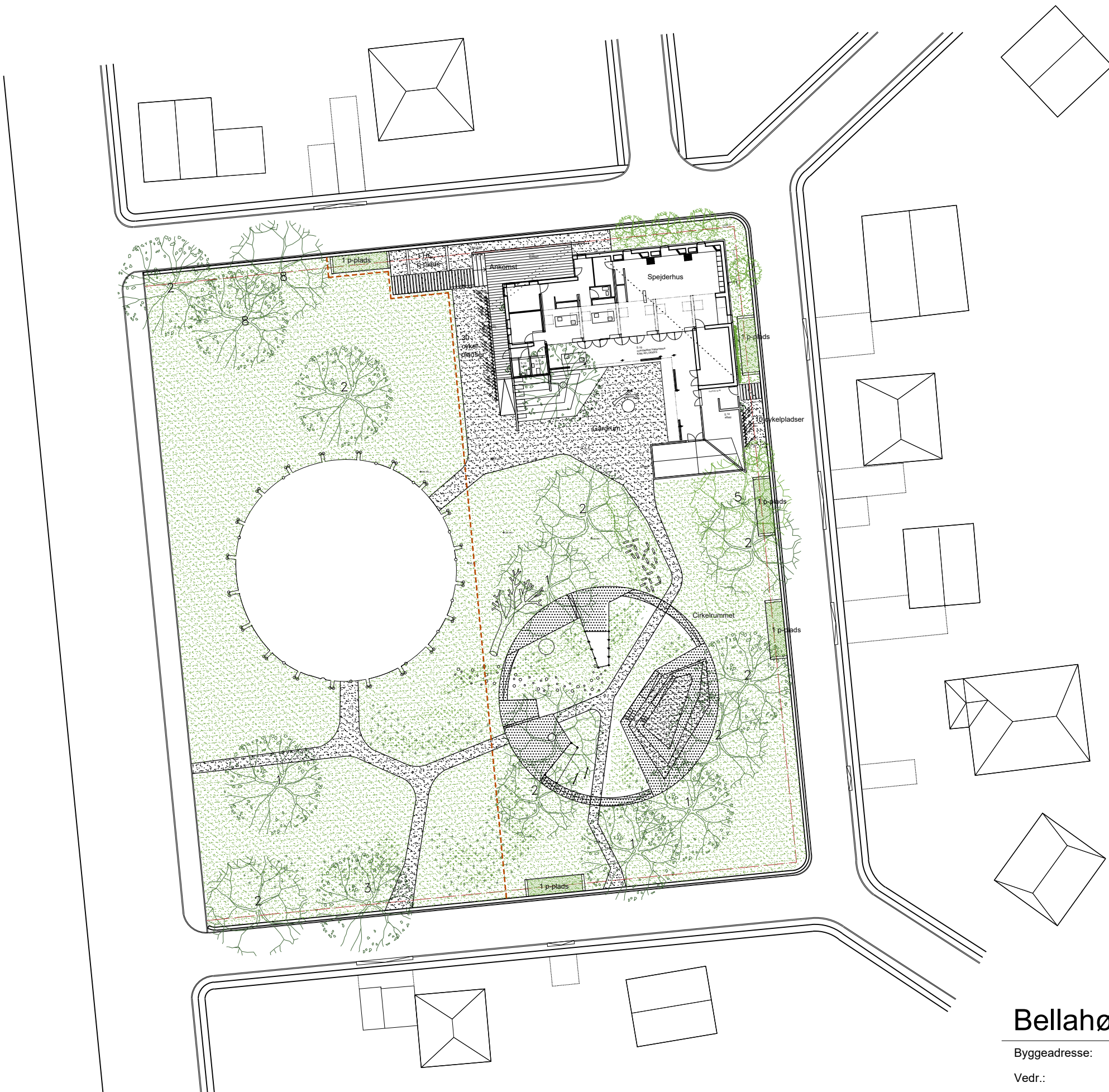

Bellahøj 21st Barking Spejderhus

Byggeadresse:	Brønshøjvej 29, 2700 Brønshøj	Matr. nr.:	
Vedr.:	Myndighedsprojekt	Tegn. Nr.:	L.1.501
Emne:	Situationsplan		

Mål:	Dato:	Format:	Udarb.:	Revision:
1:500 i A3	20.06.2018	A3	BH/AG	A / 21.06.2018

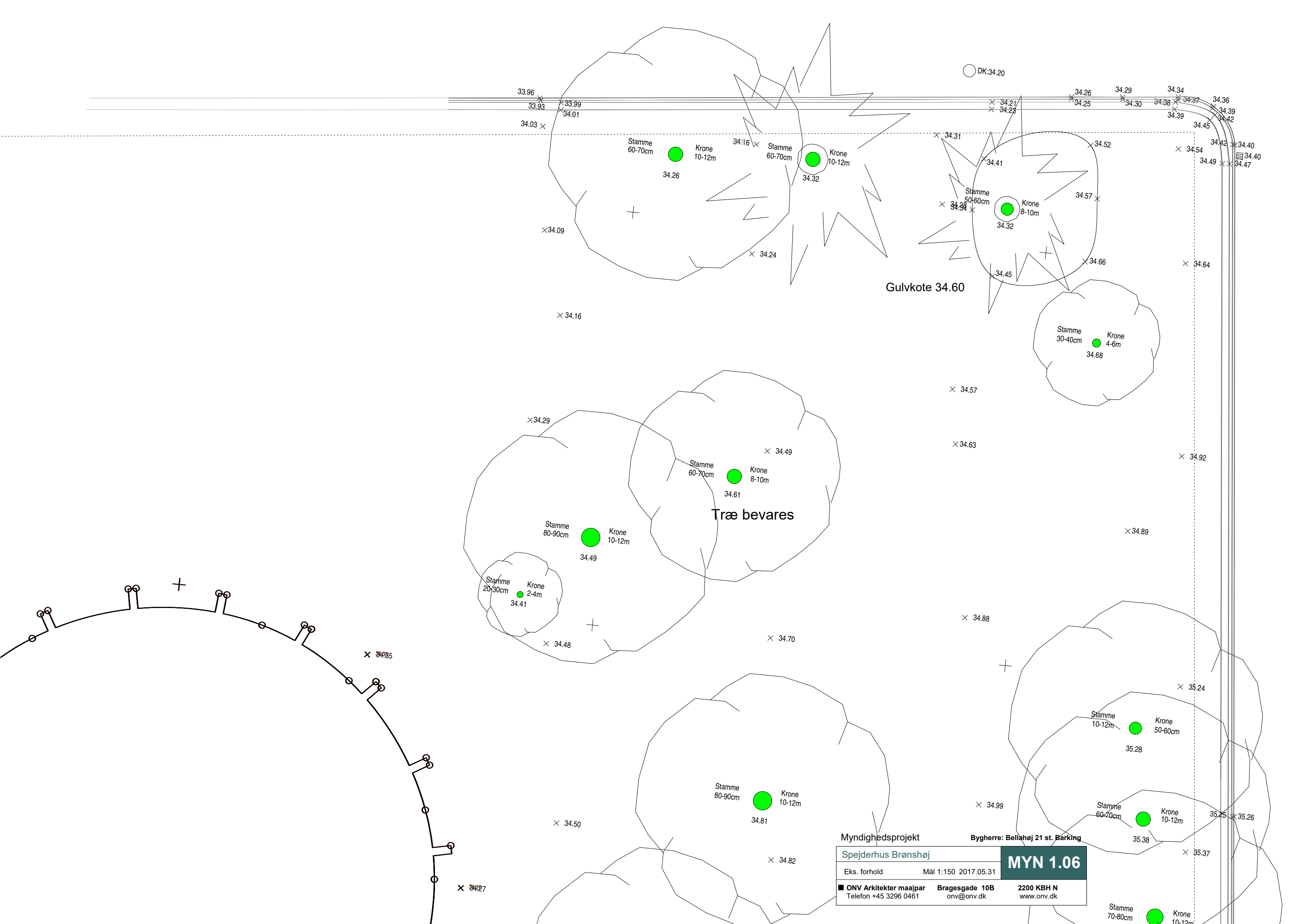

Stamme 60-70cm
Krone 10-12m
34.26

Stamme 60-70cm
Krone 10-12m
34.32

Stamme 50-60cm
Krone 8-10m
34.32

Stamme 30-40cm
Krone 4-6m
34.68

Stamme 80-90cm
Krone 10-12m
34.49

Stamme 60-70cm
Krone 8-10m
34.61

Stamme 20-30cm
Krone 2-4m
34.41

Stamme 80-90cm
Krone 10-12m
34.81

Stamme 10-12m
Krone 50-60cm
35.28

Stamme 60-70cm
Krone 10-12m
35.38

Stamme 70-80cm
Krone 10-12m

Gulvkote 34.60

Træ bevares

Myndighedsprojekt		Bygherre: Bellahøj 21 st. Barking
Spejderhus Brønshøj		MYN 1.06
Eks. forhold	Mål 1:150 2017.05.31	
ONV Arkitekter maajpar	Bragesgade 10B	2200 KBH N
Telefon +45 3296 0461	onv@onv.dk	www.onv.dk

Thurebyholmvej

×(34.12)

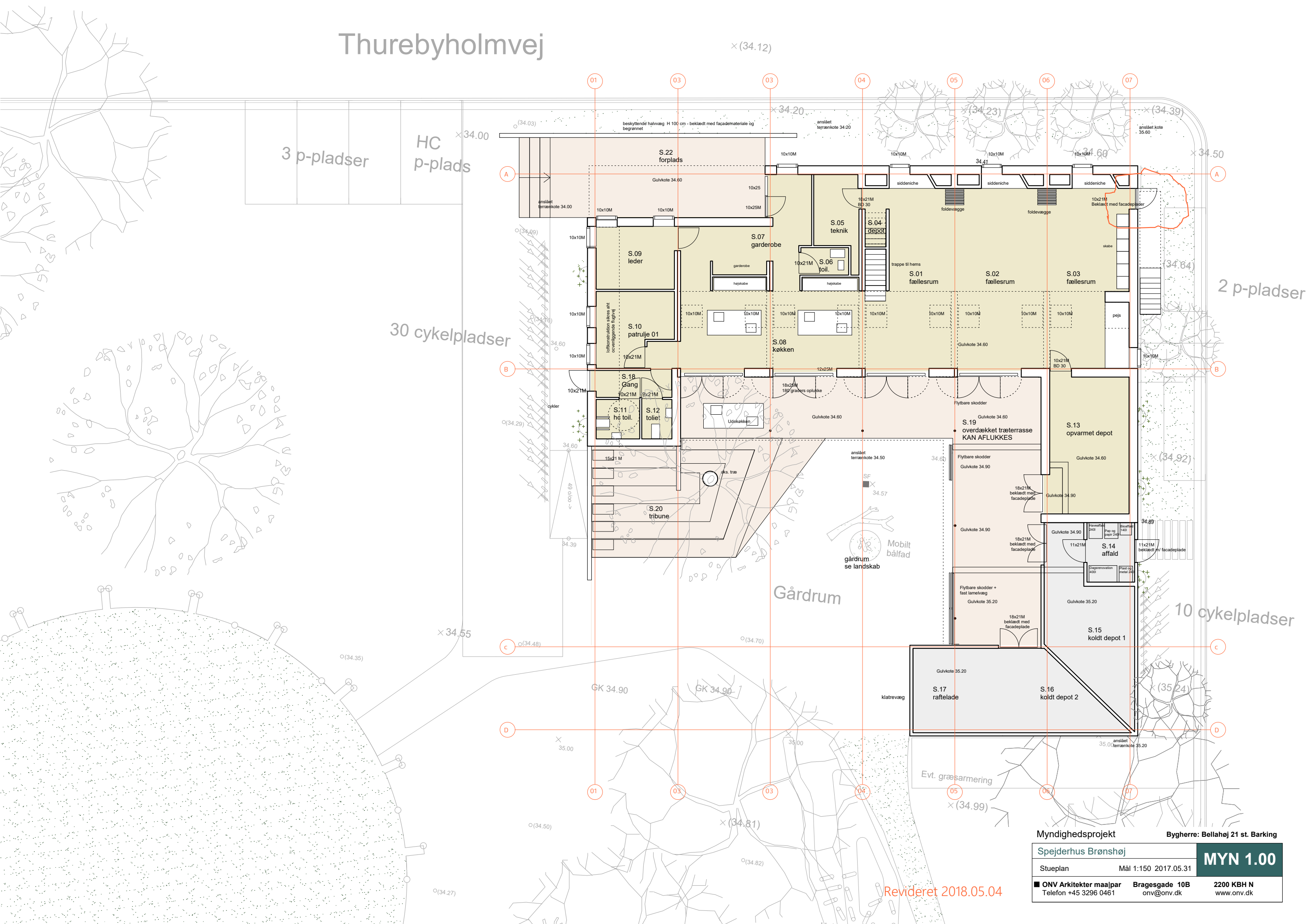

3 p-pladser

HC p-plads

30 cykelpladser

2 p-pladser

10 cykelpladser

Gårdrum

Mobilt bålbad
gårdrum
se landskab

Evt. græsmering

Myndighedsprojekt Bygherre: Bellahøj 21 st. Barking

Spejderhus Brønshøj

Stueplan Mål 1:150 2017.05.31

MYN 1.00

ONV Arkitekter maajpar Bragesgade 10B 2200 KBH N
Telefon +45 3296 0461 onv@onv.dk www.onv.dk

Revideret 2018.05.04

Thurebyholmvej

× (34.12)

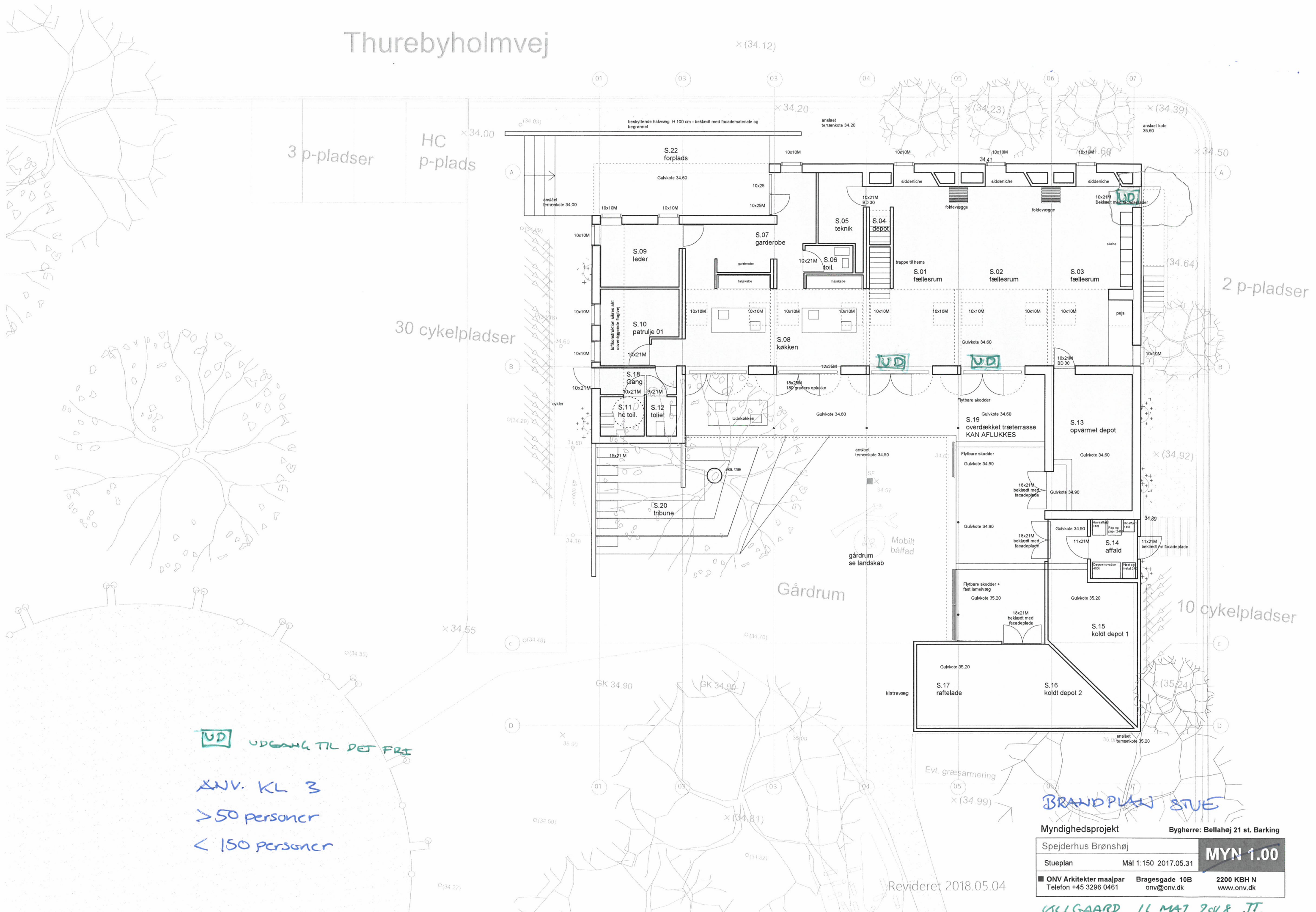

UD UDGANG TIL DET FRE
 ANV. KL 3
 > 50 personer
 < 150 personer

BRANDPLAN STUE

Myndighedsprojekt Bygherre: Bellahej 21 st. Barking

Spejderhus Brønshøj	Mål 1:150 2017.05.31	MYN 1.00
Stueplan		
ONV Arkitekter maalpar Telefon +45 3296 0461	Bragesgade 10B onv@onv.dk	2200 KBH N www.onv.dk

Revideret 2018.05.04

ULLGAARD 11 MAJ 2018 JT.

1. sal indretning
godkendes til højst
to selvstændige
rum, udført med
redningsåbninger
til personredning,
og ikke som vist.

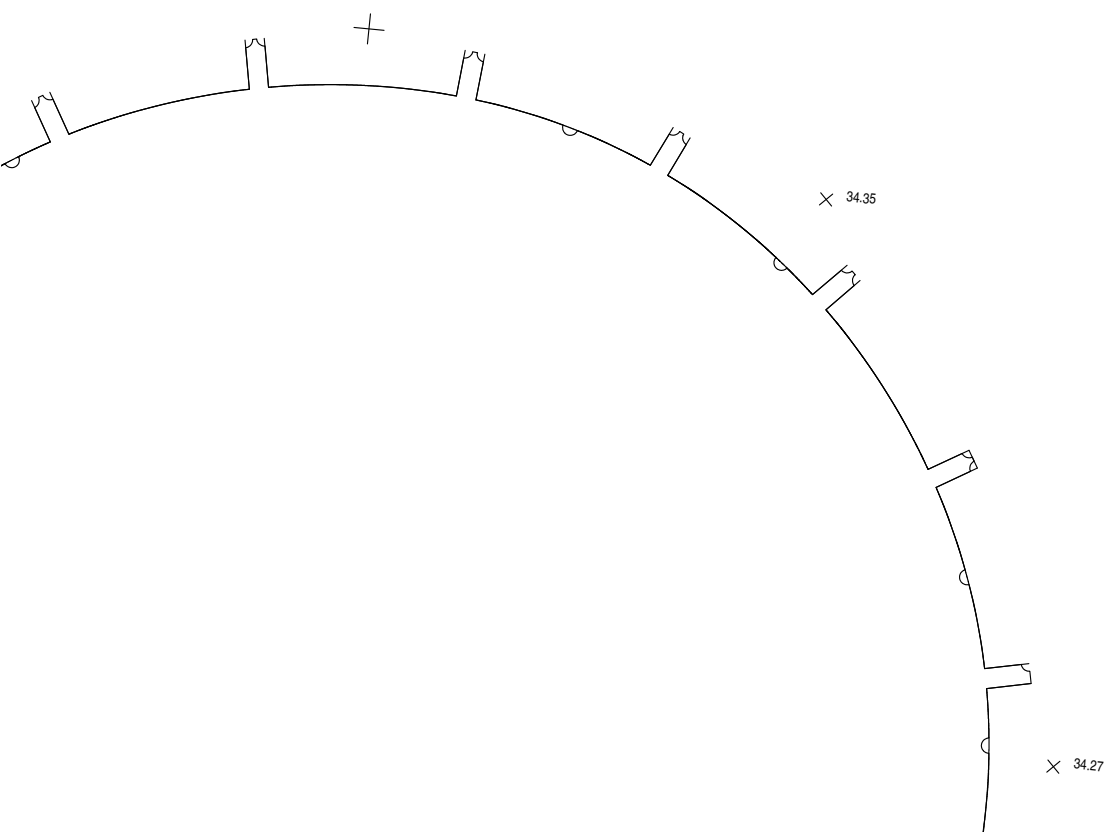
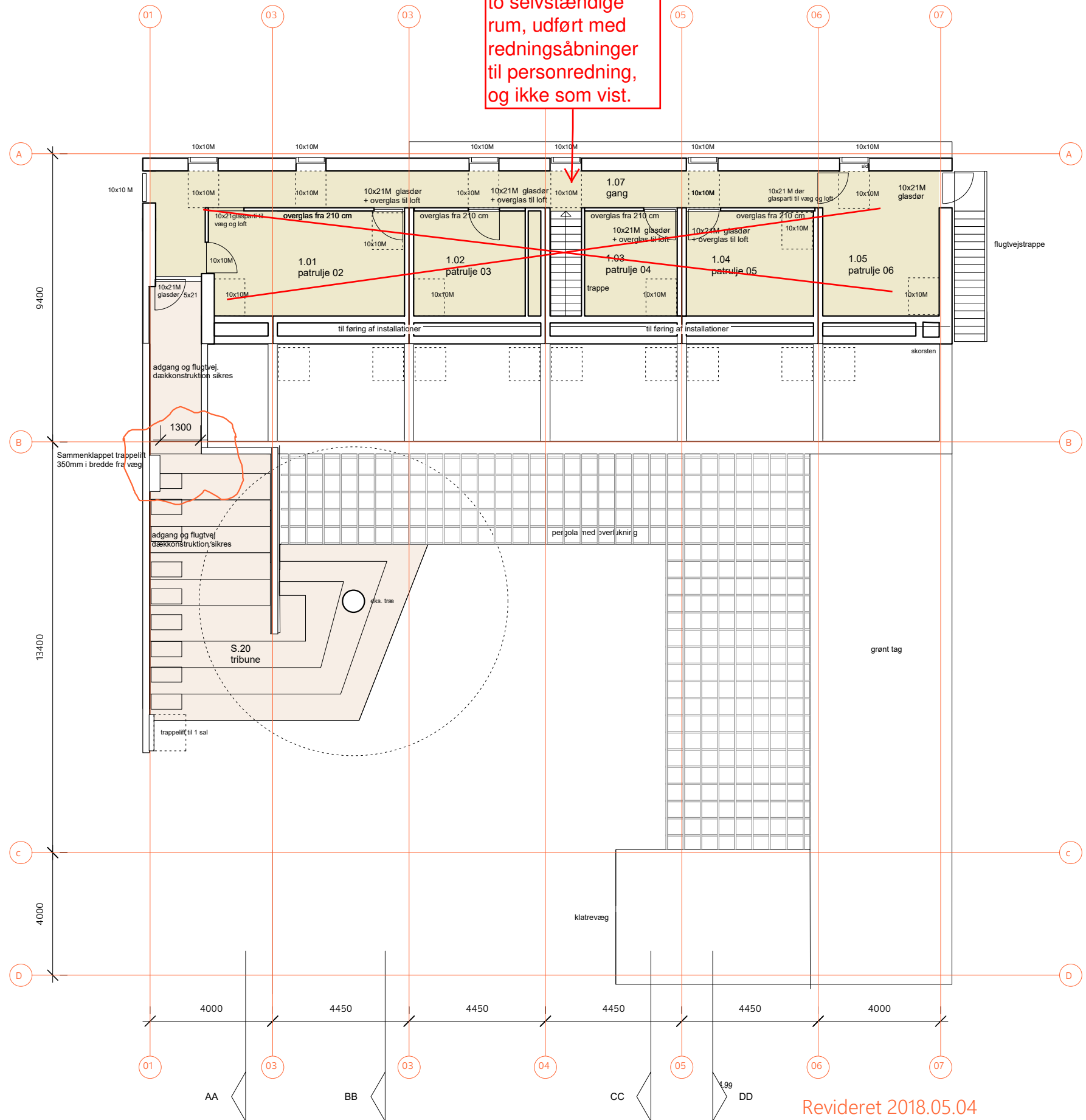

Areal skema
Opvarmet areal stue 297 m²
Opvarmet areal 1.sal 157 m²
Samlet opvarmet areal 421 m²

Bebygget areal 518 m²

Revideret 2018.05.04

Myndighedsprojekt

Bygherre: Bellahøj 21 st. Barking

Spejderhus Brønshøj		MYN 1.01
1. sals plan	Mål 1:150 2017.05.31	
ONV Arkitekter maaipar	Bragesgade 10B	2200 KBH N
Telefon +45 3296 0461	onv@onv.dk	www.onv.dk

1. sal indretning
godkendes til højst
to selvstændige
rum, udført med
redningsåbninger
til personredning,
og ikke som vist.

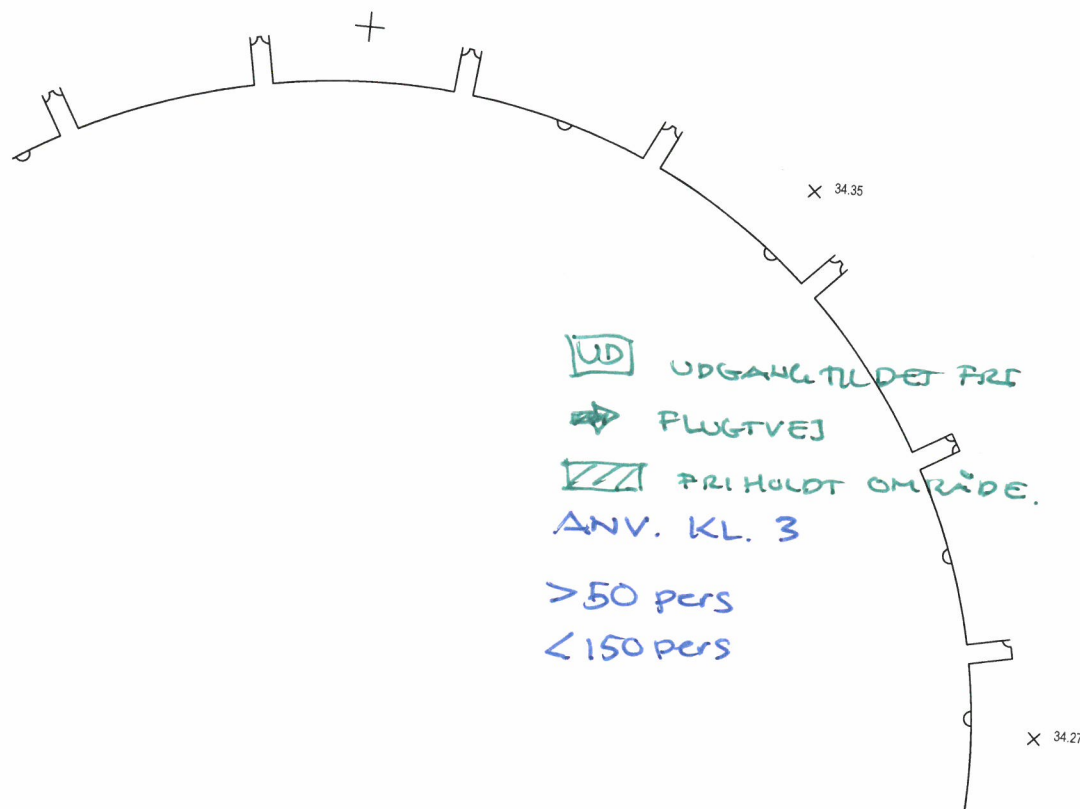
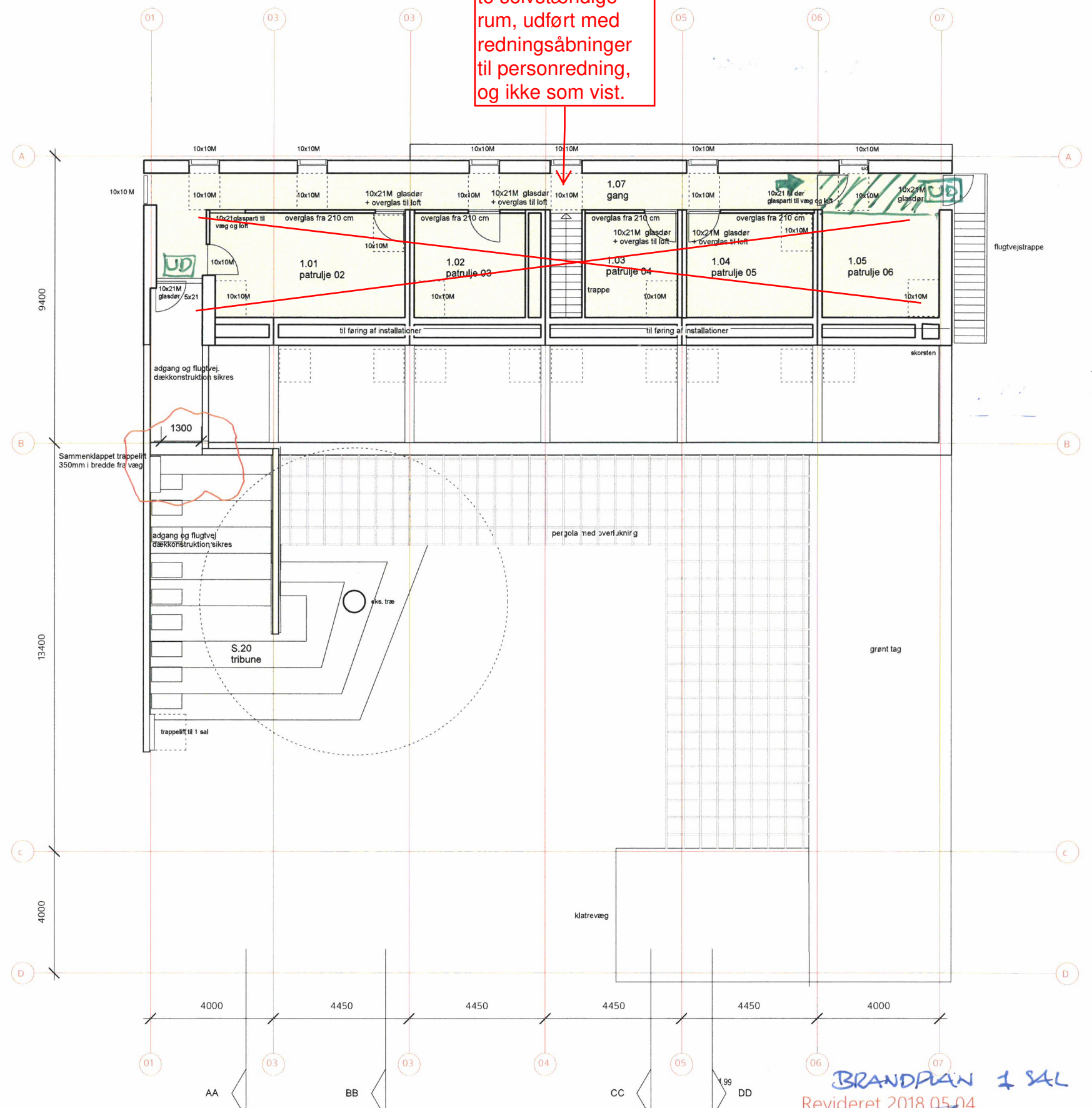

Areal skema

Opvarmet areal stue	297 m ²
Opvarmet areal 1. sal	157 m ²
Samlet opvarmet areal	421 m ²
Bebygget areal	518 m ²

BRANDPLAN 1. SAL
 Revideret 2018.05.04
 Myndighedsprojekt Bygherre: Bellaahøj 21 st. Barking

Spejderhus Brønshøj		MYN 1.01
1. sals plan	Mål 1:150 2017.05.31	
ONV Arkitekter maajpar Telefon +45 3296 0461	Bragesgade 10B onv@onv.dk	2200 KBH N www.onv.dk

SJUGAARD 11. MAJ 2018 JT

1. sal indretning godkendes til højst to selvstændige rum, udført med redningsåbninger til personredning, og ikke som vist.

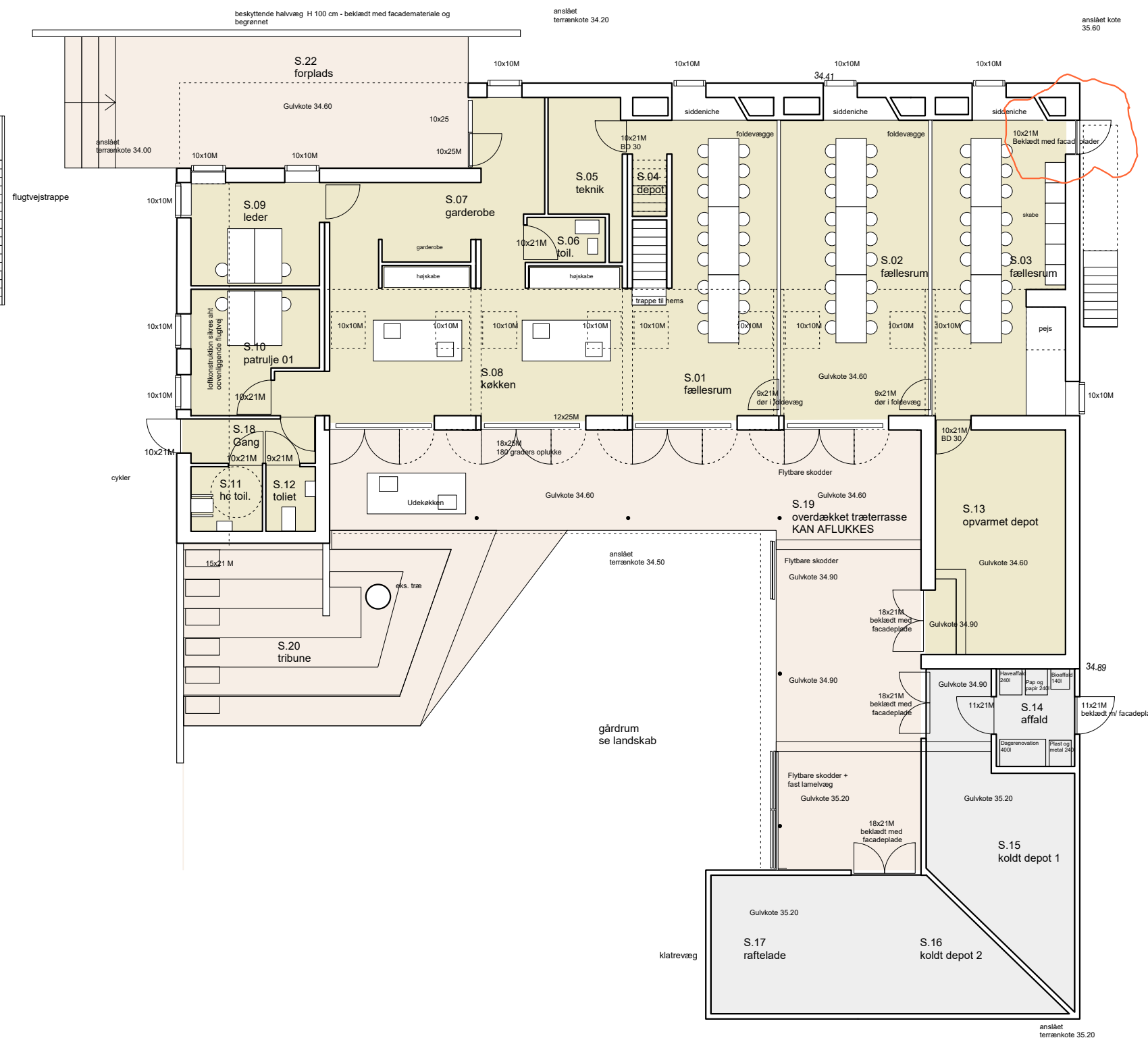
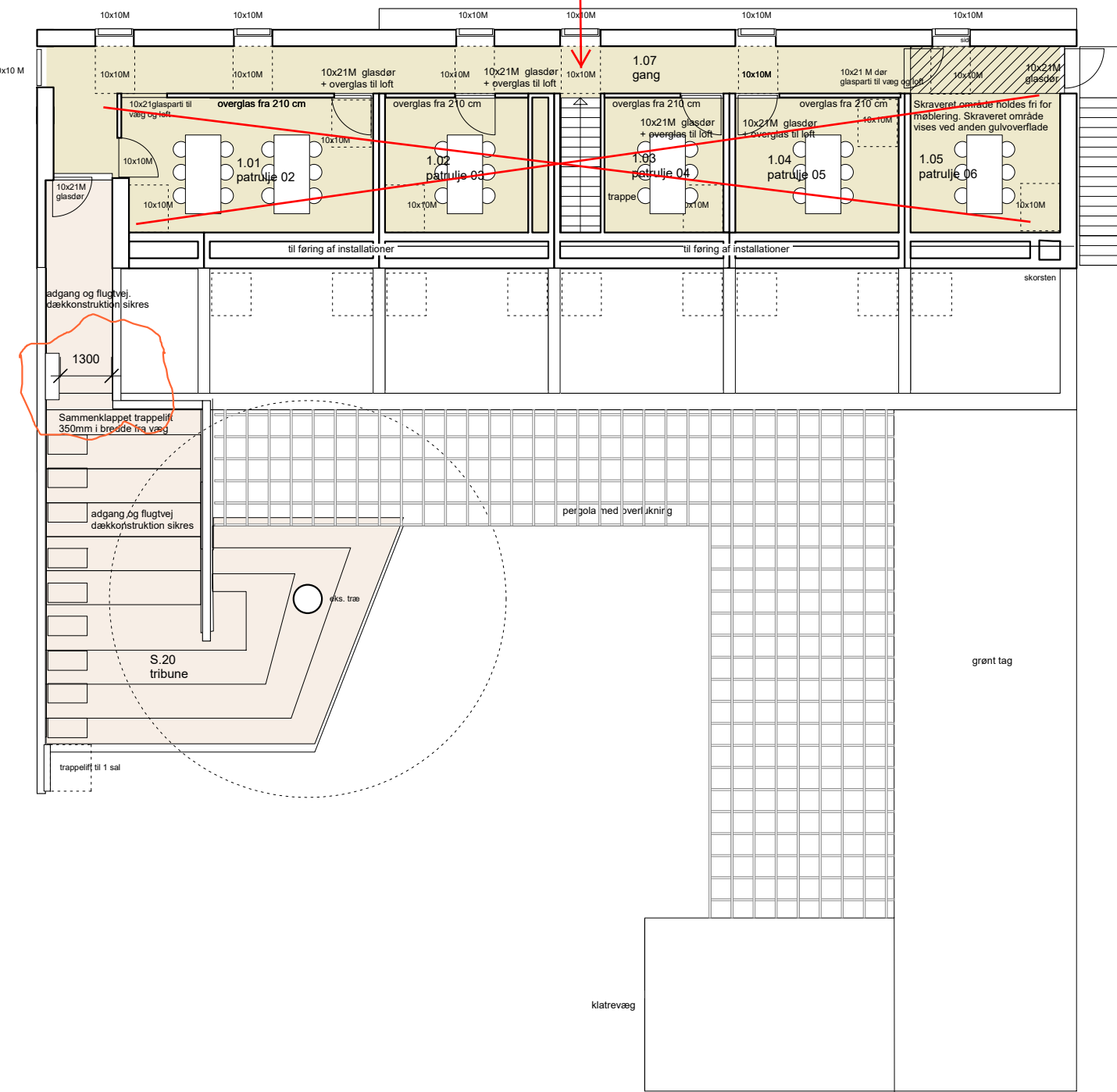

Revideret 2018.05.04

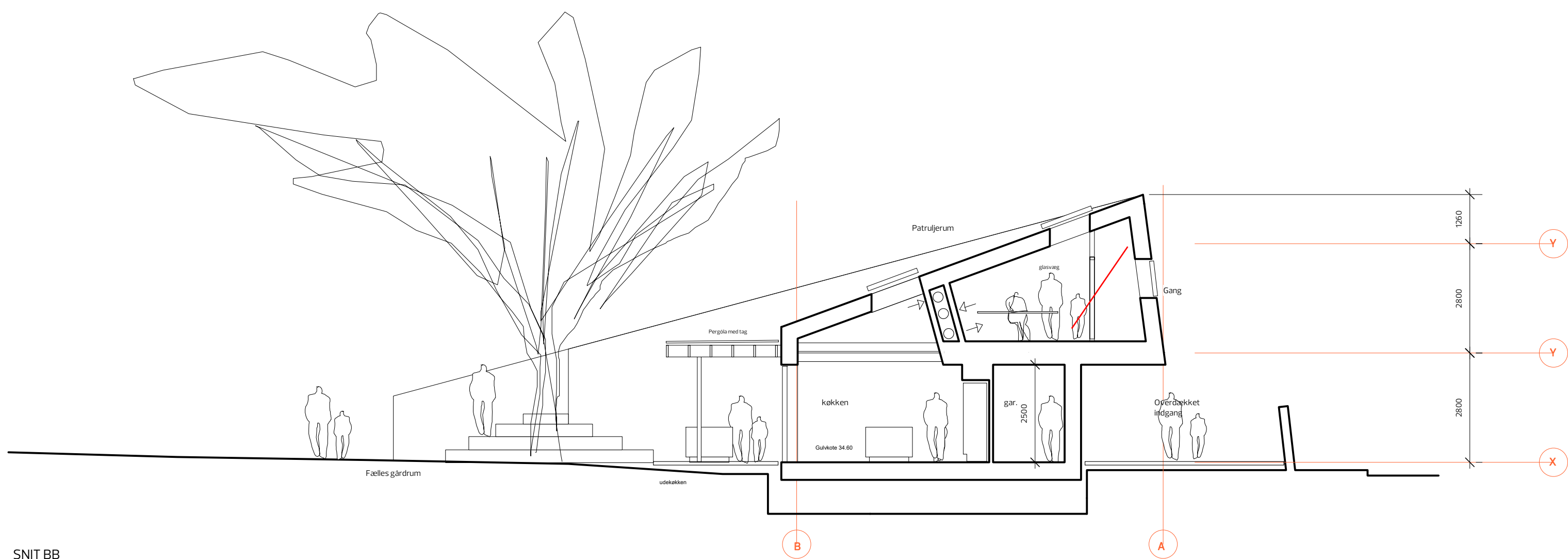

SNIT BB

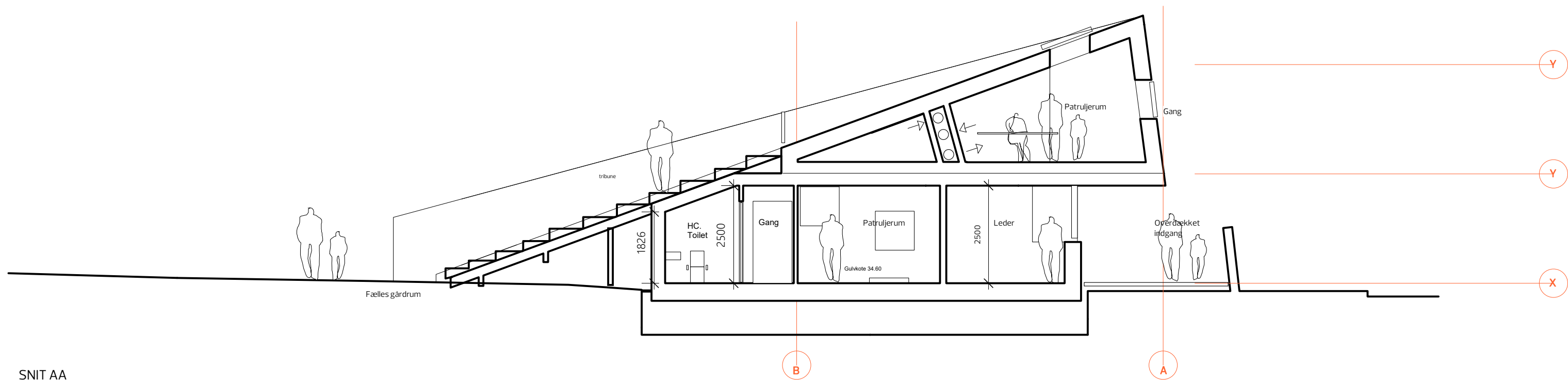

SNIT AA

Revideret 2018.03.21

Myndighedsprojekt		Bygherre: Bellahøj 21 st. Barking
Spejderhus Brønshøj		MYN 1.04
Snit A-A + B-B	Mål 1:100 2017.05.31	
ONV Arkitekter maajpar Telefon +45 3296 0461	Bragesgade 10B onv@onv.dk	2200 KBH N www.onv.dk

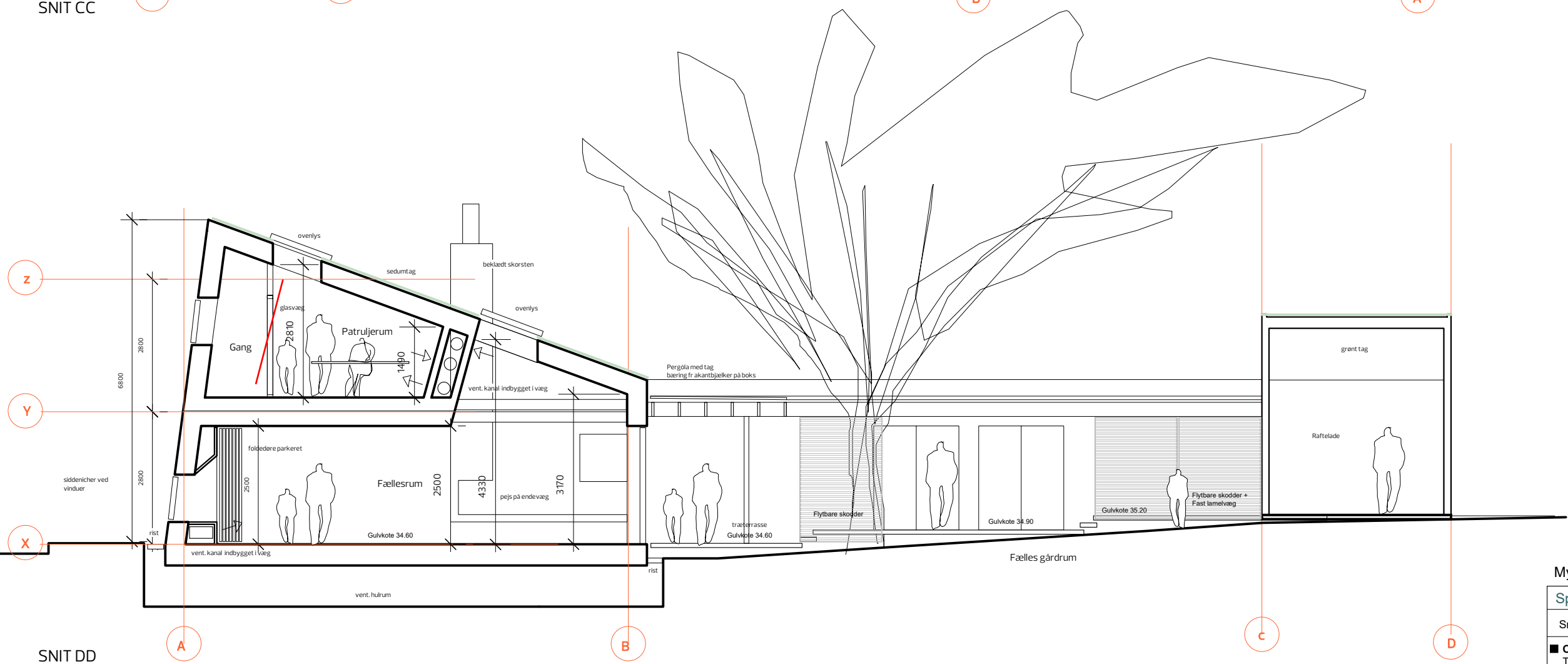
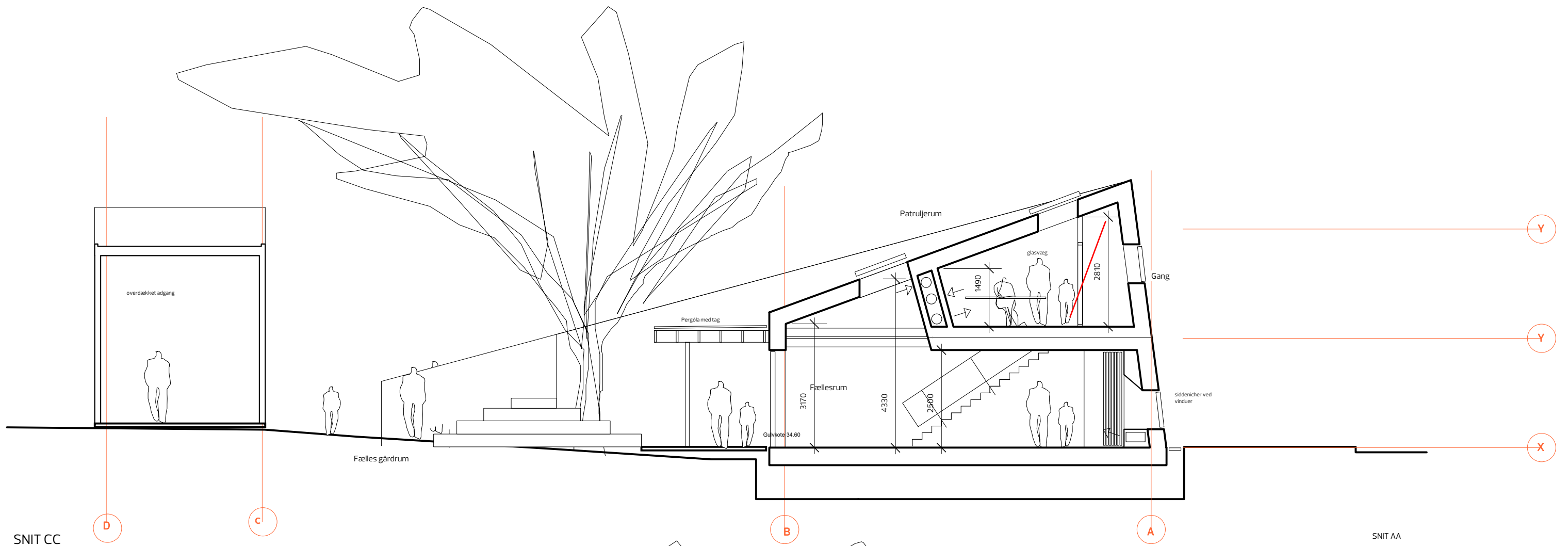

Revideret 2018.03.21

Myndighedsprojekt		Bygherre: Bellahøj 21 st. Barking
Spejderhus Brønshøj		MYN 1.05
Snit C-C + D-D	Mål 1:100	2017.05.31
ONV Arkitekter maaipar	Bragesgade 10B	2200 KBH N
Telefon +45 3296 0461	onv@onv.dk	www.onv.dk



FACADE NORD



FACADE VEST



FACADE ØST







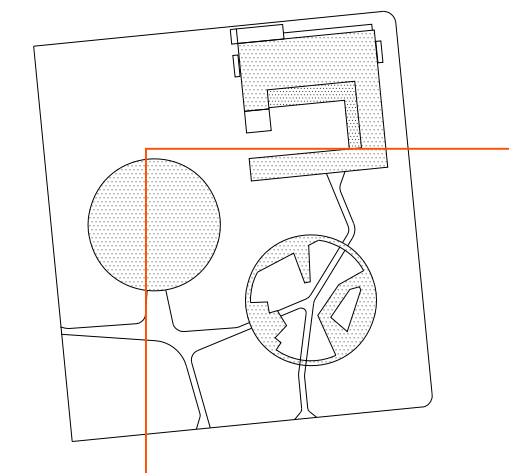

FACADE SYD

Myndighedsprojekt		Bygherre: Bellahøj 21 st. Barking
Spejderhus Brønshøj		
Facade Syd & Øst	Mål 1:100	2017.05.31
ONV Arkitekter maajpar Telefon +45 3296 0461 onv@onv.dk		Bragesgade 10B 2200 KBH N www.onv.dk

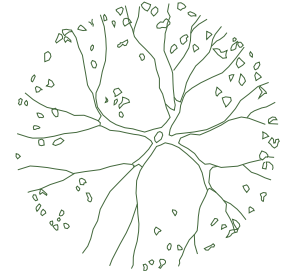
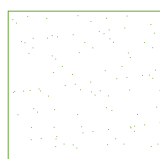
MYN 1.03

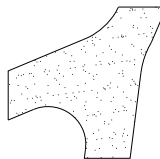
Revideret 2018.05.04

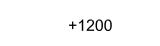
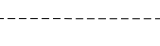

-  Eksisterende træ
-  Græs
-  Krat
-  Sti i grus
-  Træ
-  Højde over terræn
-  Hegn v. cirkelrummet
-  Skellinje



Bellahøj 21st Barking Spejderhus

Byggeadresse:	Brønshøjvej 29, 2700 Brønshøj	Matr. nr.:	
Vedr.:	Myndighedsprojekt	Tegn. Nr.:	L.1.201
Emne:	Belægnings- og beplantningsplan cirkelrummet		
Mål:	Dato:	Format:	Udarb.:
1:200 i A3	02.06.2017	A3	KS/AG
			Revision:

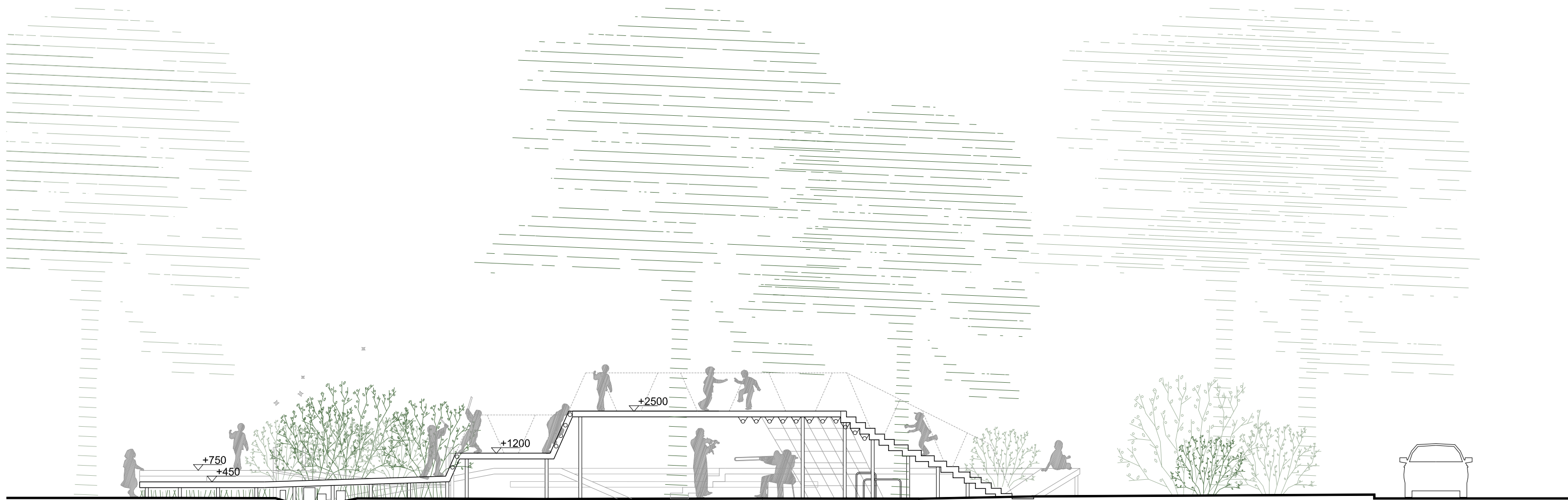

arbejdsbord

spiseligt krat
grøft
hoppestubbe

plateauer

sti

plateauer/overdækning

armgang og
klatre-net

mini
parkour

trappe

sti

naturleg

trætophus/scene

engelholmvej

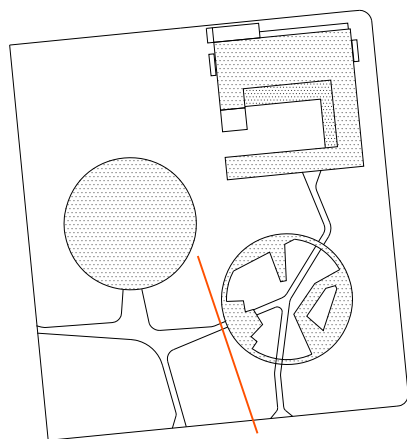

Bellahøj 21st Barking Spejderhus

Byggeadresse: Brønshøjvej 29, 2700 Brønshøj

Matr. nr.:

Vedr.: Myndighedsprojekt

Tegn. Nr.:

Emne: Snit / opstalt mod vest

L.1.101

Mål:
1:100 i A3

Dato:
02.06.2017

Format:
A3

Udarb.:
KS/AG

Revision:

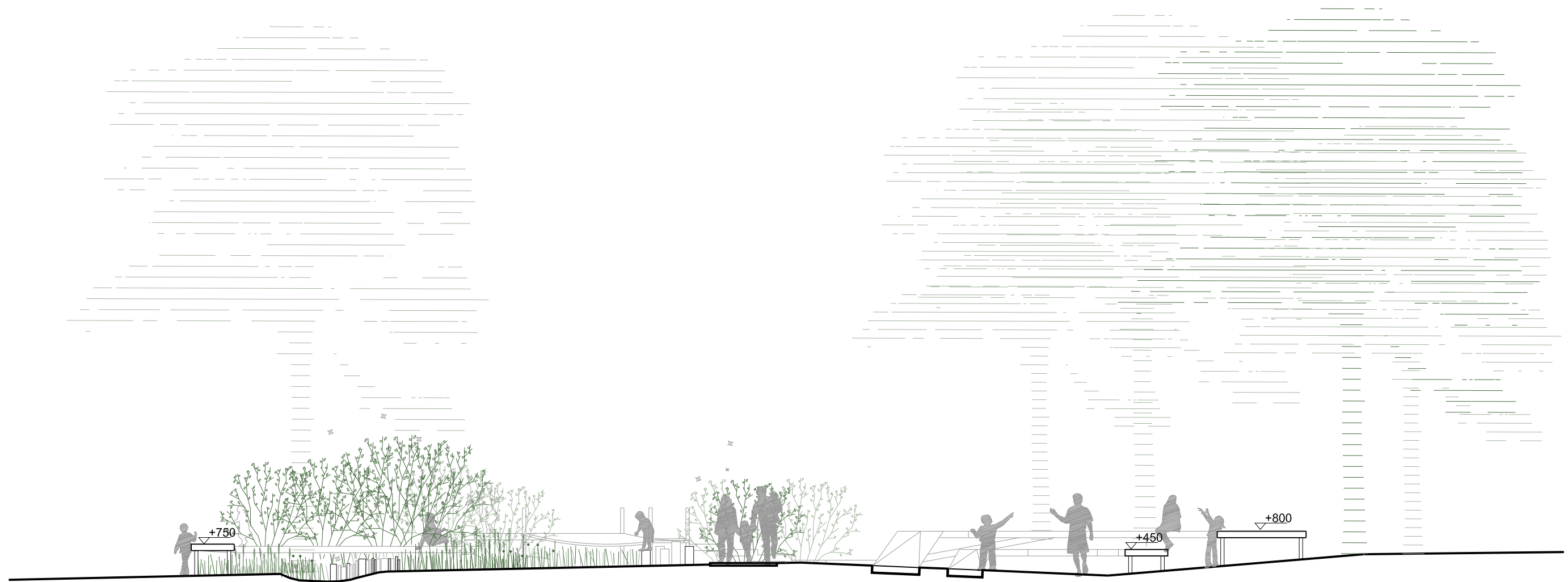

arbejdsbænke

insekthotel

trin mellem
niveauer

hængebro

hoppestubbe

siddepladser/bænk

'scene'
centrum amfi

siddepladser/amfi

naturleg

sti

'lærings-samlingsrum'

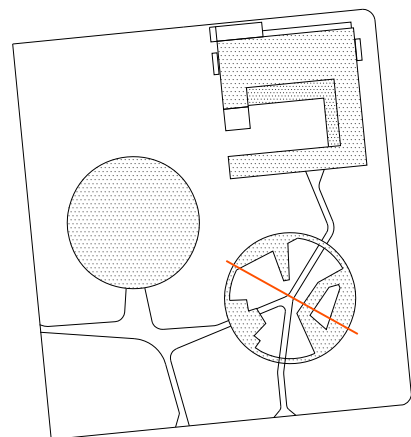

Bellahøj 21st Barking Spejderhus

Byggeadresse: Brønshøjvej 29, 2700 Brønshøj

Matr. nr. :

Vedr.: Myndighedsprojekt

Tegn. Nr.:

Emne: Snit gennem amfi og naturrum

L.1.102

Mål:
1:100 i A3

Dato:
02.06.2017

Format:
A3

Udarb.:
KS/AG

Revision:

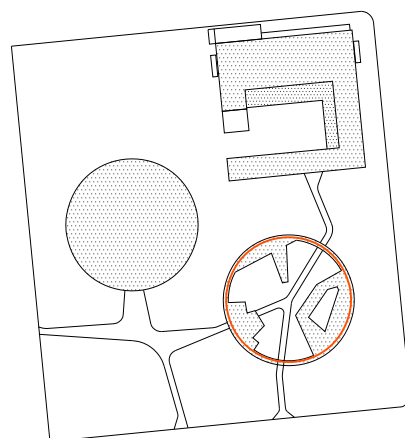
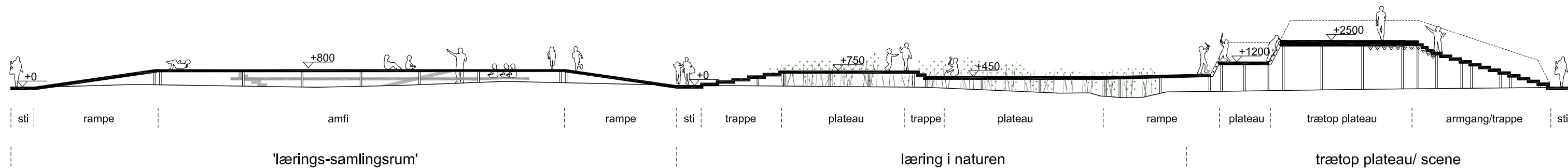

Bellahøj 21st Barking Spejderhus

Byggeadresse:	Brønshøjvej 29, 2700 Brønshøj	Matr. nr. :	
Vedr.:	Myndighedsprojekt	Tegn. Nr.:	L.1.203
Emne:	Snit / udfoldet opstalt		
Mål:	Dato:	Format:	Udarb.:
1:200 i A3	02.06.2017	A3	KS/AG
			Revision: