

Helhedsplan

November 2006

Guldberg Skole

JUN
2007

Indholdsfortegnelse

side 3 situationsplan

side 4 historik

-
historisk
tilbageblik

side 5 loka-
lemål-
sætning

side 6 fremti-
digt
organisations
design

side 9 værdier og
pædagogiske
visioner

side 13 planer ekssi-
sterende og
fremtidige

Side 31 planer ekssi-
sterende og
fremtidige

————— **Sjællandsgades bygningen**

————— **Stevnsgades bygningen**

Situationsplan

Stevnsgades skole bygningen

Guldberg Skole -
en samlet enhed

Sjællandsgades skole bygningen

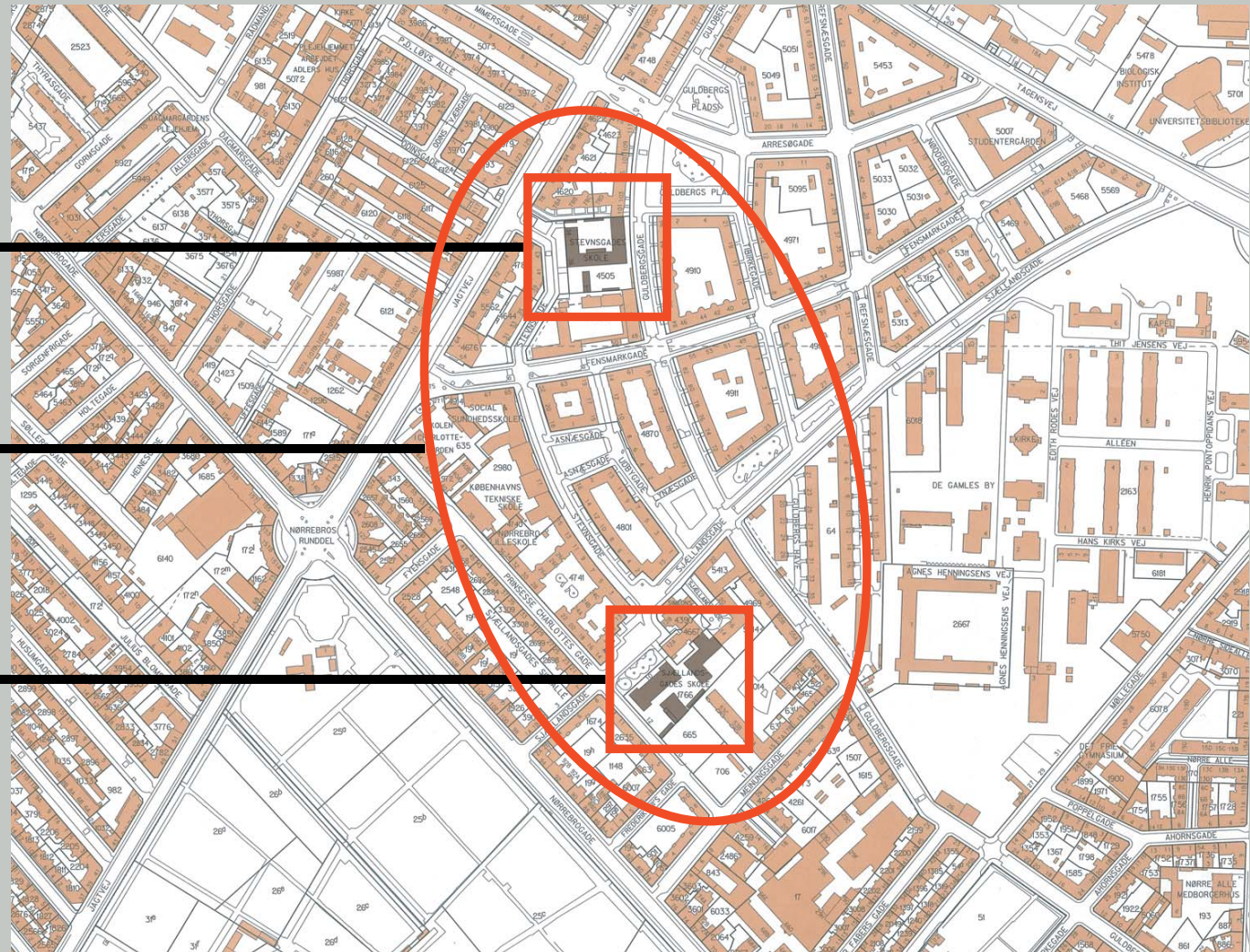

Den samlede skole

Indledning

Københavns Kommune, Børne- og Ungdomsforvaltningen har taget initiativ til, at der udarbejdes en samlet helhedsplan for de to skoler, Stevnsgade Skole og Sjællandsgades Skole beliggende på Nørrebro i København. De to skoler er i sommeren 2006 blevet lagt sammen og har fået navnet Guldberg Skole.

Opstartsmødet blev afholdt d. 9. marts 2006 og der er efterfølgende blevet afholdt en række styregruppemøder, hvor udviklingen af helhedsplanen er blevet diskuteret og forslaget er afsluttende blevet godkendt af et enigt byggeudvalg.

Planforhold

Stevnsgade Skole er beliggende på matr. nr. 4505 Udenbys Klædebo, Stevnsgade 36-38 2200 København N.
Sjællandsgades Skole er beliggende på matr. nr. 1766 Udenbys Klædebo, Sjællandsgade 10, 2200 København N.
Afstanden mellem de to skoler er på ca. 400 meter, en spadseretur der tilbagelægges på 5 minutter.

Historisk tilbageblik

Stevnsgade Skole er opført i 1913-14 og tegnet af arkitekt H. B. Wright fra Stadsarkitektens Tegnestue.
I 1924-25 blev der indrettet tandklinik i tagetagen, der indtil da havde været uudnyttet. Klinikken er blevet udvidet og moderniseret gentagne gange, senest i 2003.

Sjællandsgades Skole er opført i flere etaper. Hovedbygningen (bygn. 01) og gymnastiksalen (bygn. 02) er begge opført i 1887, og tegnet af arkitekten Hans J. Holm. Den Nye bygning (bygn. 03) er opført i 1921 og ligesom Stevnsgades Skole tegnet af H. B. Wright fra Stadsarkitektens Tegnestue. Tunnellen mellem hovedbygning og gymnastiksal blev bygget i 1939.

Bygningsstruktur

Stevnsgade Skole Bygningen:

Bygningskomplekset er trelænget, med klassefløjen placeret i midtersektionen og faglokaler og personalefaciliteter i sidefløjerne.

Hovedbygningen og sidefløjerne springer i forhold til hinanden med en halv etage. De tre fløje forbindes med hovedtrapper beliggende i hvert hjørne.

Bygningskomplekset er udført i følgende materialer: røde mursten til facaderne og røde tegl på taget.

Sjællandsgades Skole Bygningen:

Skolen består af tre selvstændige bygninger. Den gamle hovedbygning (bygn. 01), gymnastiksalen (bygn. 02) og den nye bygning (bygn. 03).

Hovedbygningen består af to tårne indeholdende hovedtrapper og klasselokaler og en midtersektion der pt. primært indeholder faglokaler. Den nye bygning består af en midtersektion med to fløje, som tilsammen danner en s-form.

Midtersektionen og sidefløjerne springer i forhold til hinanden med en halv etage.

Følgende materialer er brugt til bygningskomplekset: røde mursten til facaderne og skifer på taget af den gamle bygning og gymnastiksalen. Den nye bygning er ligeledes med røde murstensfacader, dog er der røde tegl på taget.

Lokalemålsætning

Som grundlag for arbejdet med helhedsplanen har Københavns Kommunes Planlægningsafdeling udarbejdet et plangrundlag "Den samlede skole i Sjællandsgade og Stevnsgade, Plangrundlag, 090306". I denne målsætning anvises helhedsplanen således:

Basisområder, minimum krav

Bh. Klasser	4
1. – 9. klasse	36
10. klasse	2-3
Specialklasser	1-2

Fagområder, minimum krav

Fysik	2
Natur/ teknik	1
Hjemkundskab	1
Sløjd	1
Billedkunst	1
Håndgerning	1
Sang/ musik	2
Gymnastik/ idræt	4
Specialcenter	2
Sprogcenter	2
Info-center/	
Pæd. servicecenter	2
Indskolingsværksted	1
Pæd. Værksted	2

Øvrige funktioner

Fritidshjemsgrupper	10-13
Klubpladser	150
Tandklinik	Alm. + tandreg.
Kbh's Kommunale Ungdomsskole	KKU-undervisning
Øvr. pladskræv. aktiviteter	"Jagtvejsprojektet"

Udover ovenstående skal skolen indeholde følgende funktioner:

Personalerum
Administration (ledere, skolebetjent m. v.)
Sundhedsområde
Øvrige typiske funktioner (lager, rengøringsrum m. v.)
Modernisering i begrænset omfang
Bespisningsmulighed
Udearealsforbedring i begrænset omfang

Fremtidigt organisationsdesign

Den fremtidige skole er valgt organiseret ud fra et modificeret "Plangrundlag", hvor 0. – 6. klasse er placeret i Sjællandsgades skole bygningerne, og 7. – 10. klasse er placeret i Stevngade bygningen. Da der på Nørrebro er en tendens til at børnefamilierne fraflytter bydelen når børnene når en hvis alder, arbejder man med en "Demografisk model" for klassetrinene, som er følgende:

4 spor fra 0. til 3. klasse og 3 spor fra 4. til 10. klasse. Dette vil inden for helhedsplanens ramme kunne udvides til følgende model: 4. spor fra 0. – 9. klasse og 3 spor i 10. klasse, som er svarende til plangrundlaget.

Der bygges ikke til skolerne, da der i dag er uudnyttede arealer som bør inddrages i den nye skole. Dette gælder primært loftet i den gamle bygning på Sjællandsgades Skole og kælderetagen i Stevngade Skole bygningen.

Sjællandsgades Skole bygningerne:

Det planlægges at der etableres et nyt billedkunstlokale "Penthouse" på det uudnyttede loft i den gamle bygning, med indgang fra begge trappeopgange. Lokalet kan evt. indrettes med skillevægge, så der kan undervises flere hold på samme tid.

Midtersektion i den gamle bygning kan anvendes fleksibelt og let omdannes til andre funktioner ved tilføjelse eller fjernelse af skillevægge. På side 23 vises et idékatalog over forskellige rumlige løsninger.

Der indrettes skolebod i bunden af den nye bygning. Dette er en central placering, som giver nem adgang for leverandører ude fra. Der vil evt. kunne etableres direkte adgang til/ fra det fri med mulighed for cafe-miljø i skolegården.

Stevngade Skole bygningerne:

Den nye hovedindgang, som etableres i stueetagen ud mod Stevngade, gør det muligt at synliggøre skolen mod det offentlige rum. Dette vil også være medvirkende til at skabe et mere udadvendt ungdomsmiljø, da der ligeledes i stueetagen vil være foyer/ lounge i forbindelse med 10. klasserne.

Da bygningen vil have en meget udadvendt rolle, med ungdomsskoleundervisning og diverse klubaktiviteter om aftenen, er det muligt at aflåse hjemområderne så disse forbliver private, og lade faglokaler og gymnastiksale være tilgængelige for aftenundervisning.

Der etableres kantine/ café område i kælderetagen, som i skoletiden kan fungere både som kantine, gruppearbejdsområde, pausested og evt. øverum for musik og teater. Om eftermiddagen og aftenen vil stedet blive indtaget af klubberne og ungdomsskolen.

Diagram Sjællandsgades bygningen

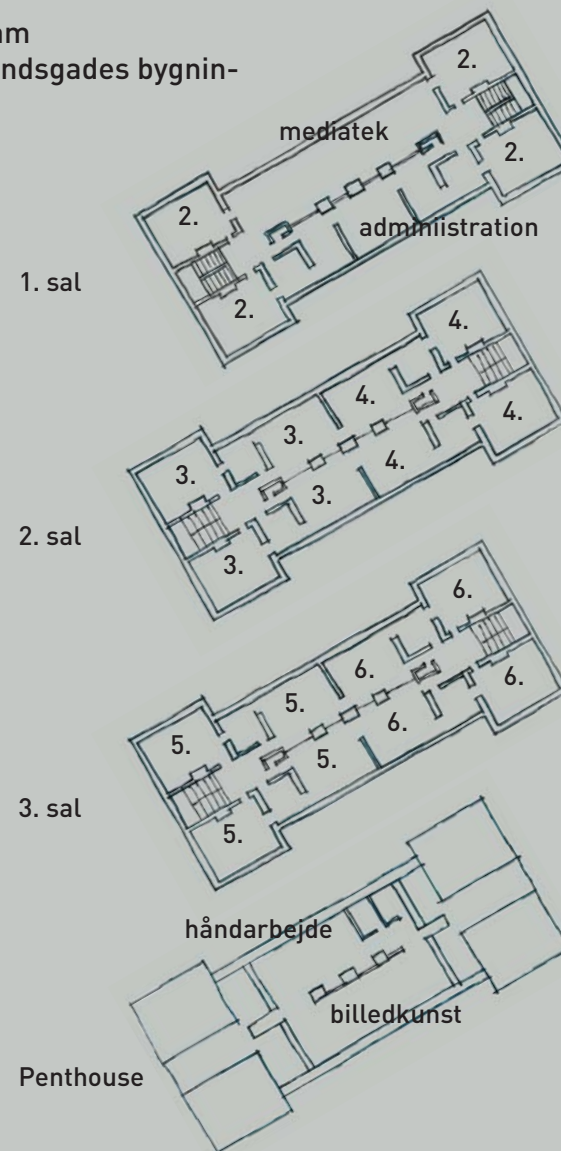

Diagram
Stevnsgade bygningen

“Demografisk” model

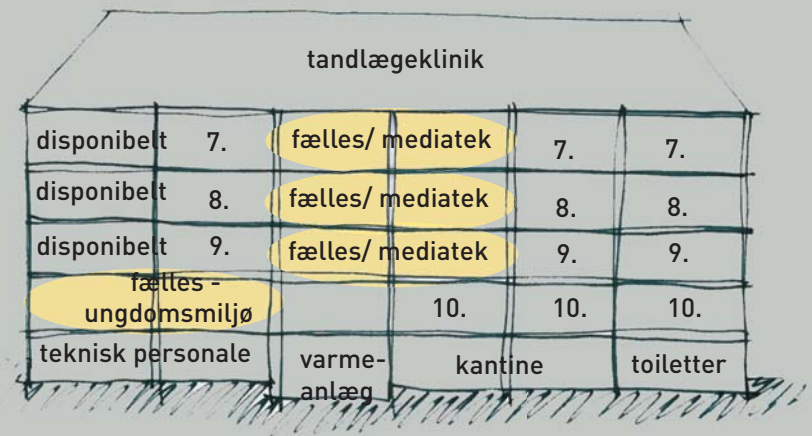
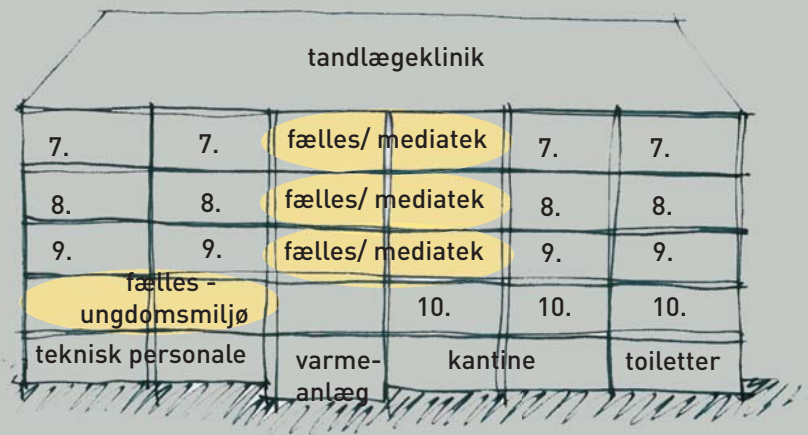

Diagram
Stevnsgade bygningen

“Plangrundlag” model



Områdefornyelse

Byfornyelsesprogrammet "Nyt byliv i byrummet omkring Sjællandsgades Skole", som er vedtaget i Borgerrepræsentationen, danner rammen for områdefornyelsen.

Projektets formål er at skabe nyt byliv i byrummet omkring skolen og er karakteriseret ved – udover en revitalisering af de fysiske omgivelser ved skolen, kirken, den bemandede legeplads og Sjællandsgades Bad – at være et kombineret kultur, idræt og integrationsprojekt med omdrejningspunkt omkring disse institutioner. I dette projekt er det også indeholdt at der oprettes sikre skoleveje til Guldberg Skole.

Udearealerne

Stevns-gade Skole:

Det foreslås at der etableres terrasse med udgang fra klubdelen i stueetagen i vestfløjen. Det foreslås ligeledes at der etableres en værkstedsgård ud fra stueetagen i østfløjen, som påtænkes brugt af både skole og klub.

Sjællandsgades Skole:

Der er ikke påtænkt renovering af skolegården, da den for nyligt renoveret, dog er området foran skolen med bunkersene, boldbanen og "Trisses legeplads" inkluderet i områdefornyelsen.

Fritidshjem

Fritidshjemmet Universet er beliggende i Sjællandsgades bygningens stueetage. Det vil i fremtiden huse 7 fritidshjemsgrupper på ca. 154 børn. 3 grupper på ca. 66 børn påtænkes huset på "Trisses Legeplads."

Klub/ Ungdomsmiljø

Der etableres to klubtilbud i stueetagen på Stevns-gade, et til de 10 – 14-årige og et til de 14 – 18-årige. Derudover ønsker ungdomsskolen at udbyde undervisning i tidsrummet 15 – 21. Dette vil foregå forskellige steder på skolen. Det vil være muligt at aflukke klassefløjene, så det kun er fagllokalerne og de 2 underste etager der er tilgængelige om aftenen.

Tandlægeklinikken

Tandlægeklinikken på 4. sal på Stevns-gade Skole bibeholdes. I forbindelse med udvidelsen og renoveringen af klinikken i 2003, blev der etableret elevator.

Værdier for Guldberg Skole

Trivsel, tryghed og kammeratskab kendetegner skolen. Skolen er synlig, attraktiv og netværksdannende for alle kvarterets børn, unge og deres forældre. Skolen lægger vægt på udvikling og forandring. Ved at:
Åbne dørene mellem skolen og det omgivende samfund. Inddrage og engagere forældre i skolens hverdag. Det betyder at der arrangeres og afprøves forskellige måder at udvikle forældresamarbejde.
Være et skridt foran med pædagogiske/teknologiske indsatsområder
Udnytte vores muligheder for vidensdeling

Benytte sig af sine internationale kontakter

Skolen har særlig fokus på demokratiske værdier som inddragelse, tolerance, ligeværd, dialog og ytringsfrihed

Ved at:

- Arbejde med medborgerskab
- Arbejde med konflikthåndtering
- Arbejde med elevdemokrati
- Arbejde med anerkendende pædagogik
- Have et årligt tilbagevendende Åbent Forum Arrange ment

Vi vægter høj faglighed indenfor alle fagområder

Ved at:

- Have høje forventninger til alle elever
- Prioriterer lærernes efteruddannelse højt
- Have fokus på mange intelligenser
- Have uddannet læse- og AKT vejledere
- Have projekt "Skolen i skoven"

- Være en ENIS-skole, og derigennem prioritere IT højt
- Prioritere aktiviteter i det omgivende samfund
Udveksle produkter med vores partnerskoler

Skolen kendetegnes ved tryghed og trivsel for alle

Ved at:

- Bruge mægling, mobbepolitik, trivselsudvalg, AKT-vejleder som konflikthåndteringsredskaber
- Have et ungdomsmiljø for 7. til 10 kl.
- Have udvidet gårdvagsordning
- Fastholde og udvikle traditioner
- Have et tæt samarbejde med fritidshjem, for at skabe helhed i det enkelte barns dagligdag

Skolens pædagogiske profil

Guldberg Skole har med sin struktur og organisering, sit pædagogiske grundlag og de ansattes kompetancer søgt at skabe en spændende fremtidsrettet skole, der kan tackle udfordringen om at være en skole, der i samme grad er attraktiv for børn og forældre med dansk og anden etnisk baggrund.

Guldberg Skole er kendetegnet ved sin mangfoldighed og et varieret skoleforløb både hvad angår indhold, form og struktur. De enkelte årgange og trin (indskoling, mellemtrin, udskoling) er karakteriseret ved tydelige og forskellige profiler, indholdsvægtninger og muligheder. Eksempelvis er 1. og 2. klasserne naturklasser i år og er en dag om ugen hele året på skolens øko-base.

- * Ovenstående 2 afsnit er uddrag fra Guldberg skoles hjemmeside.

hoveddisponering — “Demografisk model”

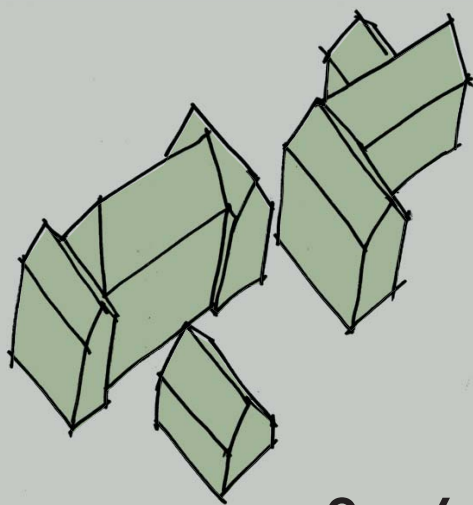

0.- 6. klasse

4 spor 0.- 3.
3 spor 4.- 6.

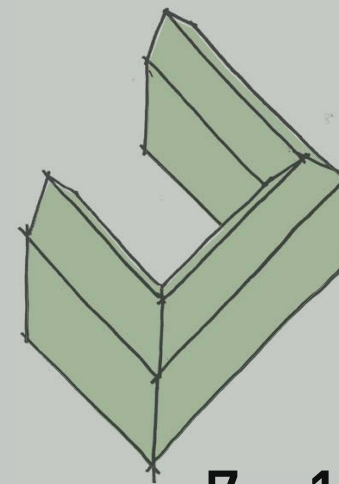

7.- 10. klasse

3 spor

hoveddisponering — “Demografisk model”

Sjællandsgades bygningerne

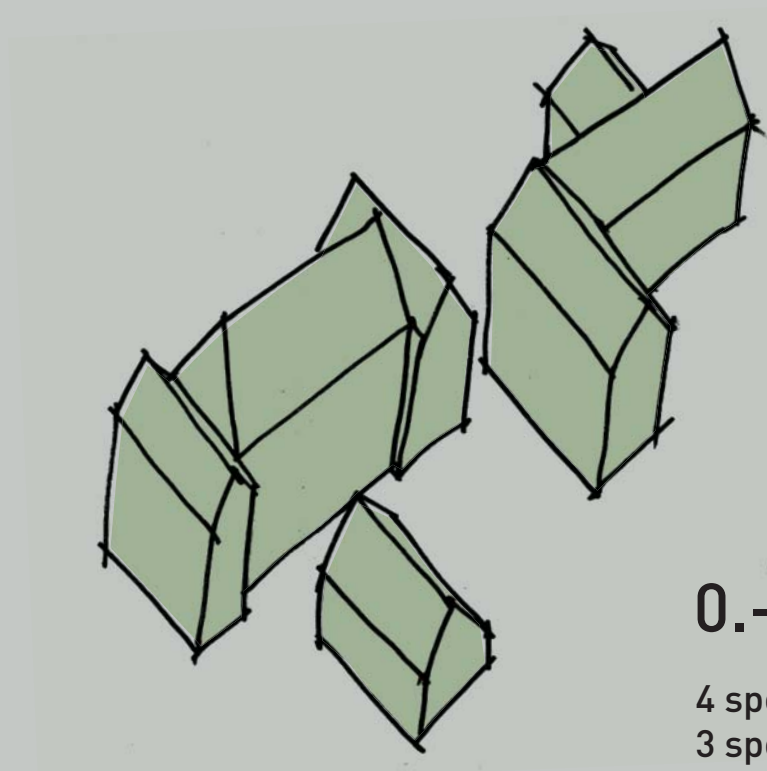

0.- 6. klasse

4 spor 0.- 3.
3 spor 4.- 6.

Helhedsplan

- kælder
- stue
- 1.sal
- 2.sal
- 3.sal
- penthouse

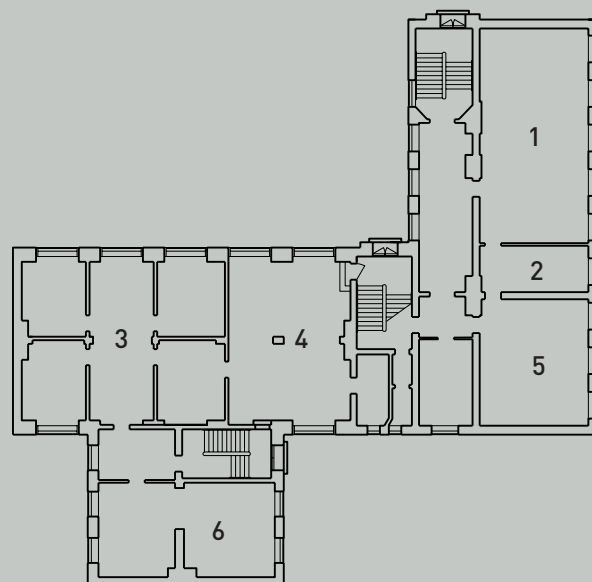

Eksisterende forhold:

1. sløjde
2. sløjde depot
3. kontor, sekretær
4. lærerværelse
5. rygerum
6. omklædning/drenge
7. omklædning/ piger
8. gårdtoiletter
9. varmecentral
10. teknisk personale
11. depot
12. depot fritidshjem

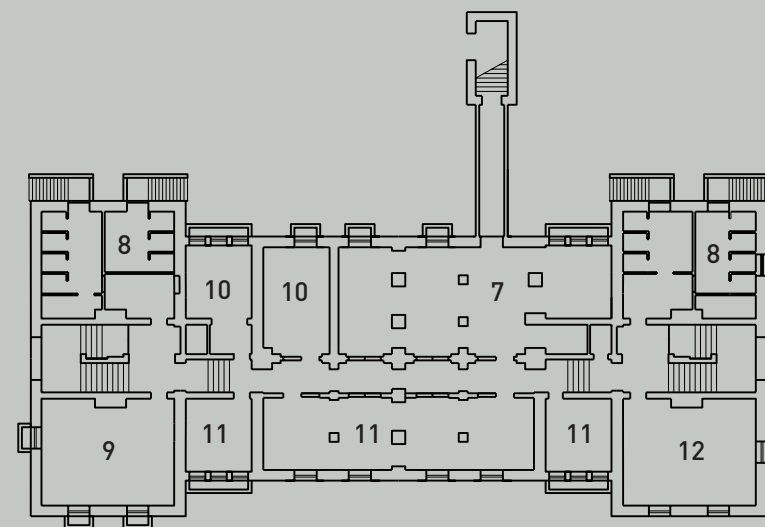

Helhedsplan

- kælder
- stue
- 1.sal
- 2.sal
- 3.sal
- penthouse

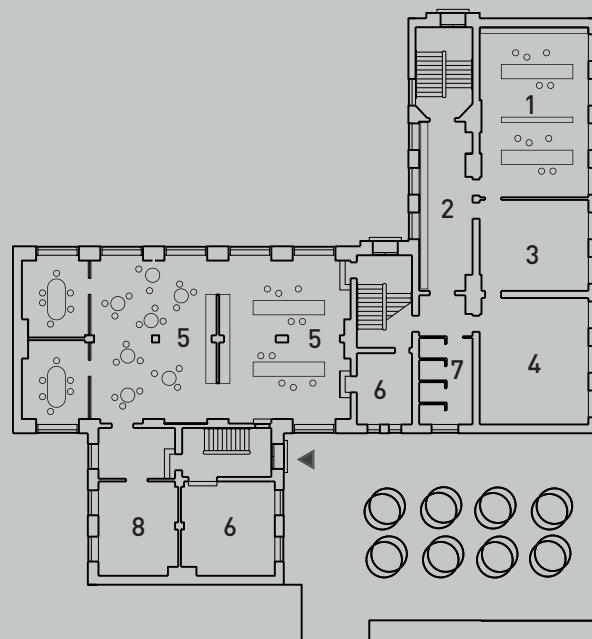

Fremtidige forhold:

1. pæd. værksted lærer/forberedelse
2. lærergarderobe
3. skolebetjent
4. sprogcenter
5. lærerværelse
6. depot/ disponibelt
7. toilet
8. sundhedsplejerske

9. gårdtoilet
10. varmecentral
11. depot
12. depot "Universet"
13. gallerigang
14. teknisk personale
15. omklædning/ piger

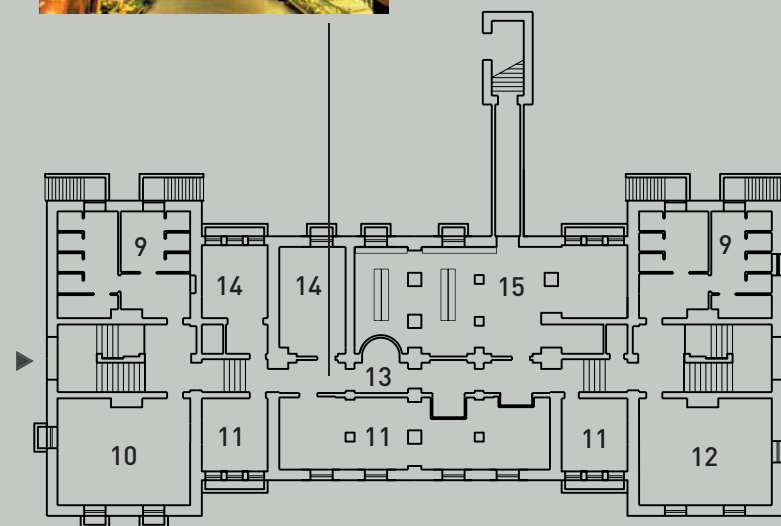

Helhedsplan

- kælder
- stue
- 1.sal
- 2.sal
- 3.sal
- penthouse



Eksisterende forhold:

1. fritidshjemmet Universet
2. gymnastiksal
3. omklædning/ lærer
4. depot
5. sundhedsplejerske
6. pedel
7. skolebod

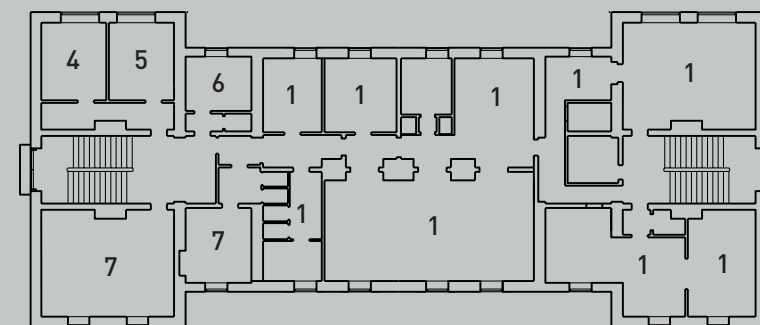
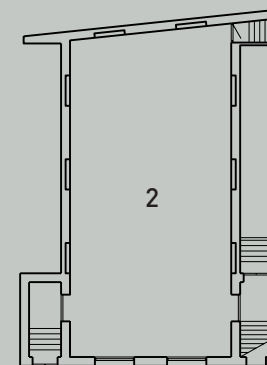
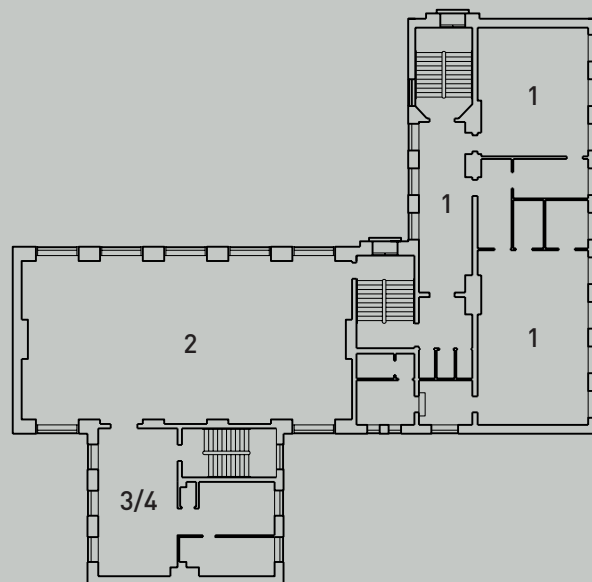

Helhedsplan

- kælder
- stue
- 1.sal
- 2.sal
- 3.sal
- penthouse

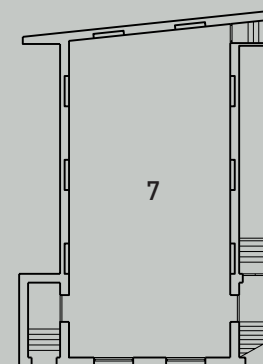
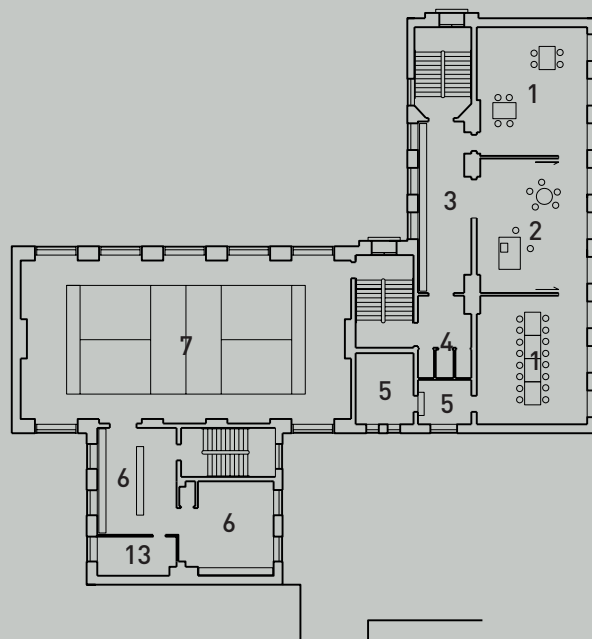

Fremtidige forhold:

1. børnehaveklasse
2. grupperum
3. ophold/ garderobe
4. toiletter
5. temarum
6. omklædning/ drenge/ lærer
7. gymnastik/ multisal
8. Fritidshjemmet Universet
9. garderobe
10. personale
11. køkken
12. café
13. depot

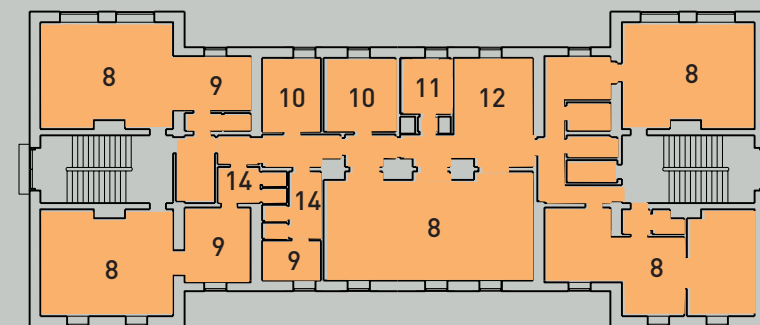

fritidstilbud: 309 m² ÷ 154 børn (7 fh-grupper)
= 2,0 m² pr. barn

se side 19 - Trisses legeplads



Trisses legeplads

3 fritidshjemsgrupper placeres på Trisses legeplads



Helhedsplan

kælder
stue

— 1.sal

2.sal

3.sal

penthouse

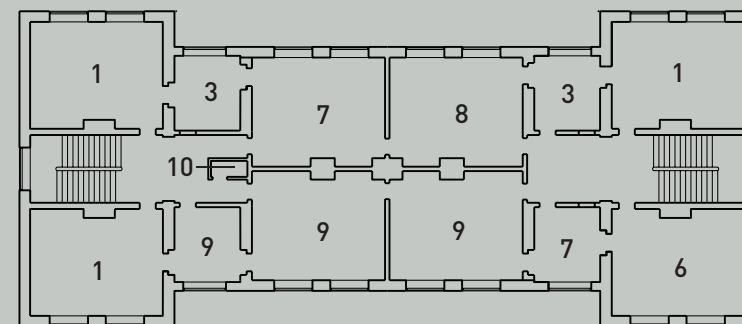
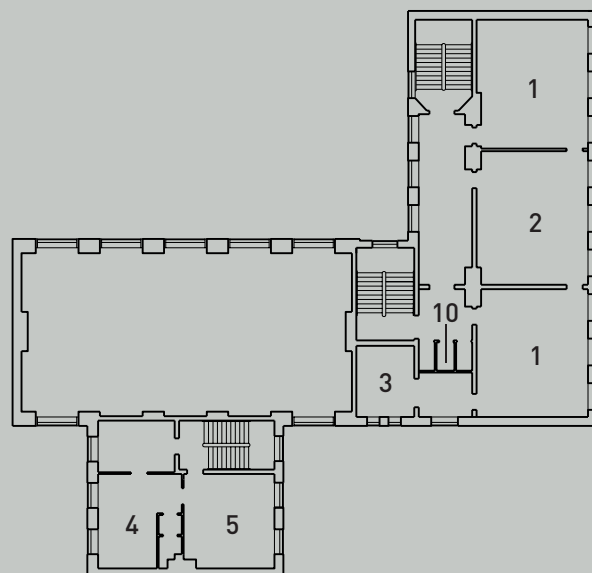
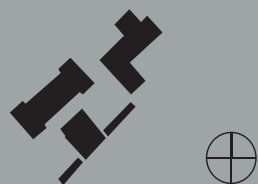

Eksisterende forhold:

1. klasse
2. køkken/ fælles
3. grupperum
4. specialcenter
5. møde
6. IT
7. kontor
8. skolevejledning
9. bibliotek

Helhedsplan

kælder
stue

— 1.sal

2.sal

3.sal

penthouse

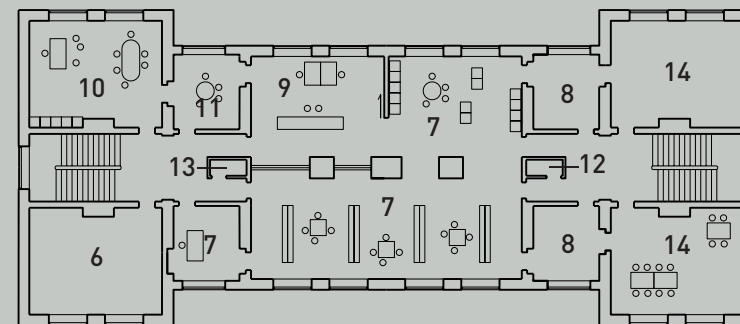
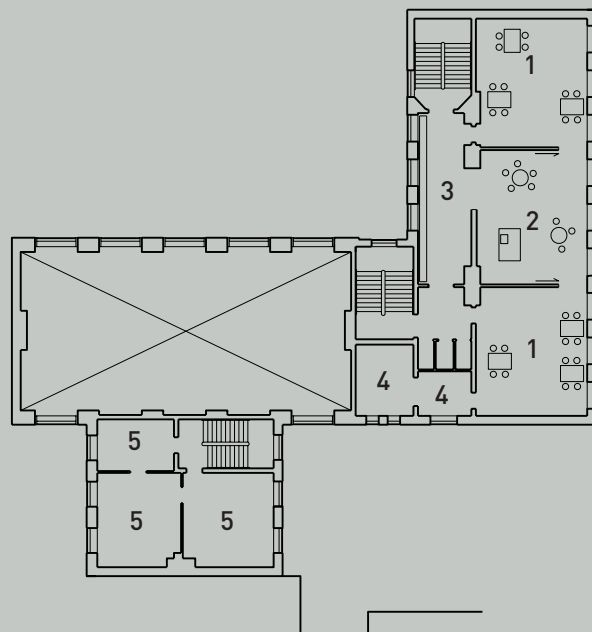

Fremtidige forhold:

1. børnehaveklasse
2. grupperum
3. ophold/ garderobe
4. temarum
5. specialcenter

6. skolebod
7. pædagogisk center
8. grupperum
9. reception/ sekretær
10. skoleleder
11. møde
12. toilet
13. toilet administration
14. 2. klasse

Helhedsplan

Rumlige modeller
for udnyttelse af
midtersektion/
den gamle bygning



1. Eksisterende forhold
4 basislokaler
4 grupperum

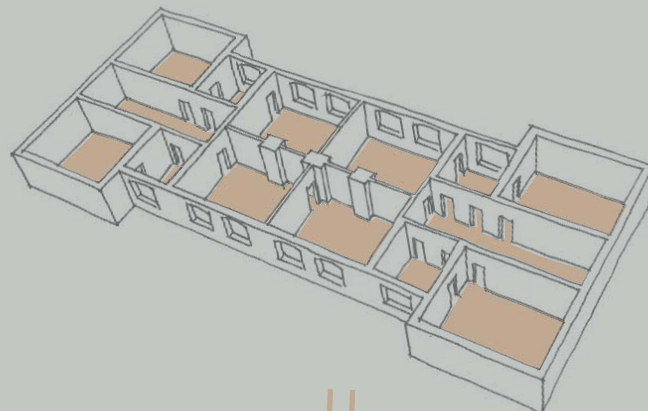

3. Alle 4 basislokaler fjernes
- grupperummene bevares

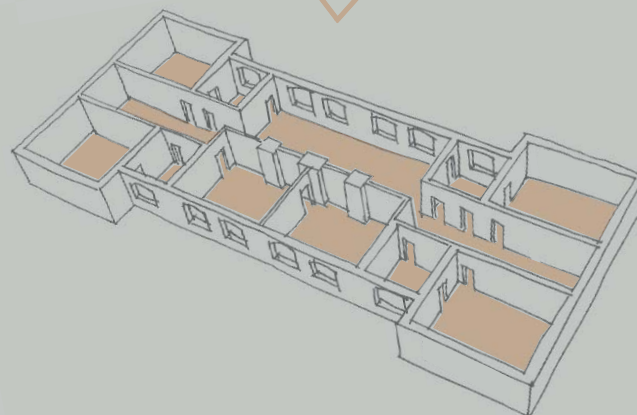
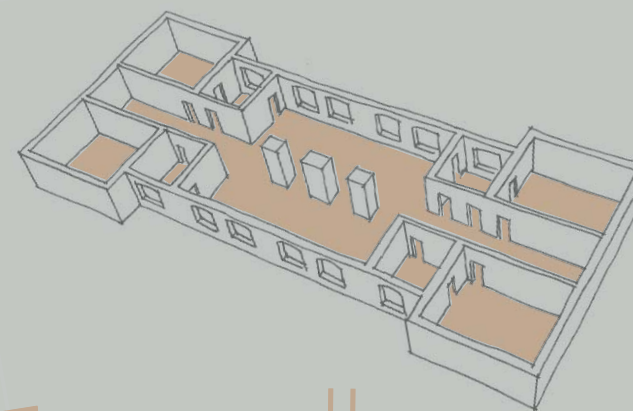

2. 2 basislokaler fjernes

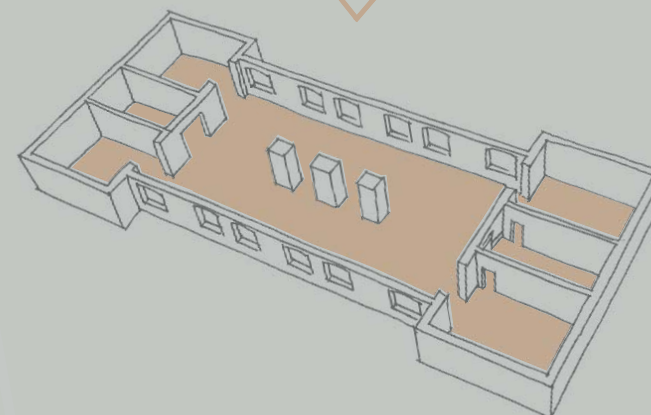

4. Helt åbent modul
fleksibel indretning

Helhedsplan

kælder
stue
1.sal
2.sal
3.sal
penthouse

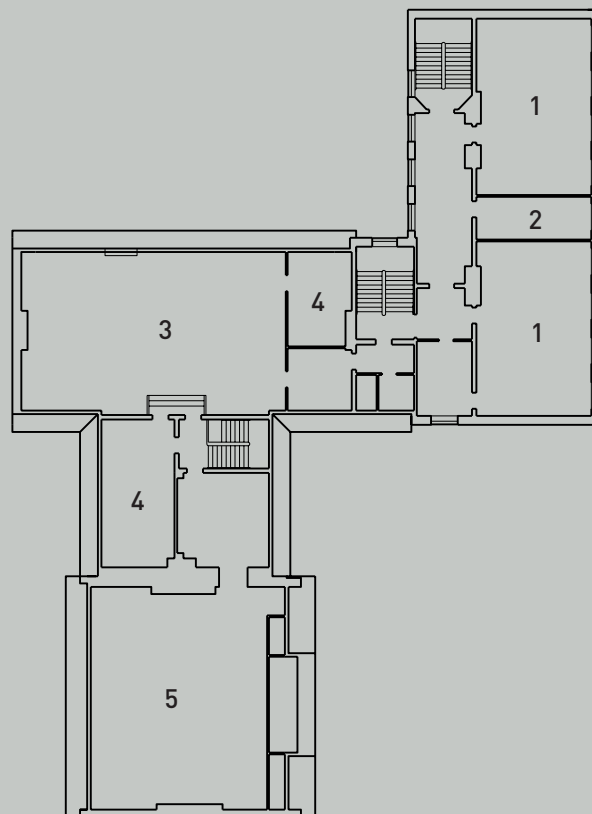
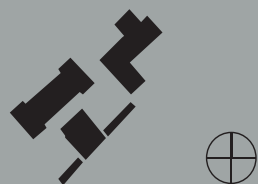

Eksisterende forhold:

1. klasse
2. køkken/ fælles
3. fysik
4. depot
5. musik
6. grupperum
7. toilet

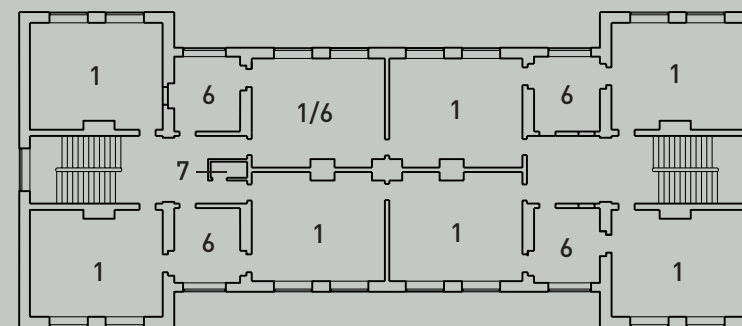

Helhedsplan

kælder
stue
1.sal
2.sal
3.sal
penthouse

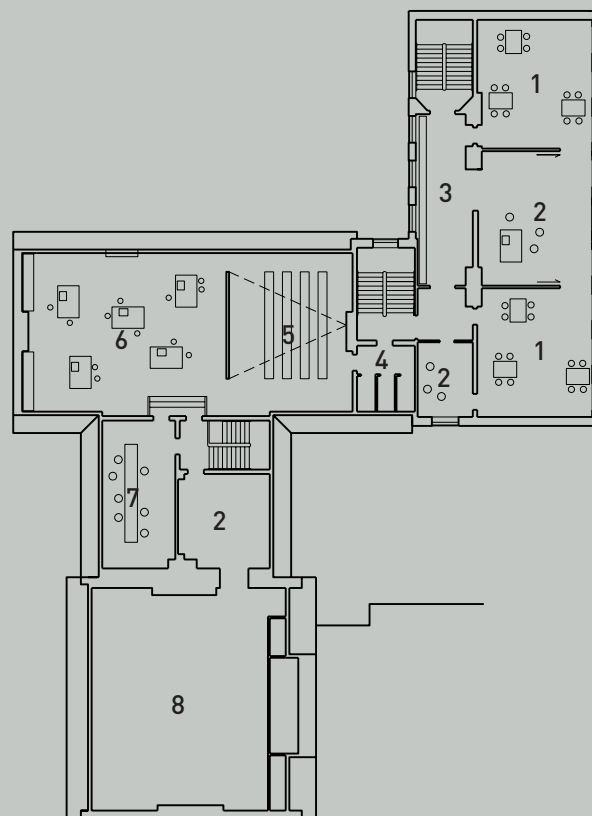

Fremtidige forhold:

1. 1. klasse
2. grupperum
3. ophold/ garderobe
4. toilet
5. auditorie
6. natur og teknik
7. grupperum/ n & t
8. musik

9. 2. klasse
10. 3. klasse
11. åbent værksted
12. grupperum
13. 4. klasse
14. toilet

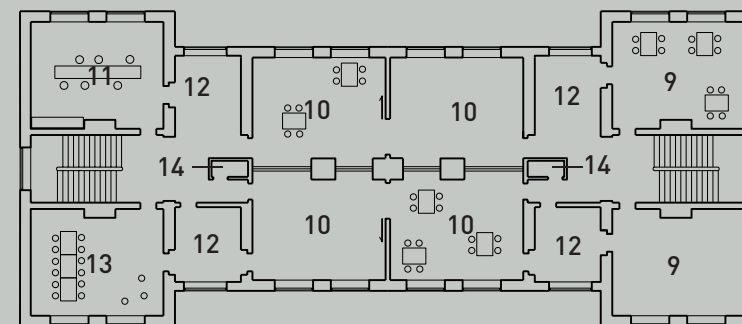

Sjællandsgades skole
2 SAL

Helhedsplan

kælder
stue
1.sal
2.sal
————— 3.sal
penthouse

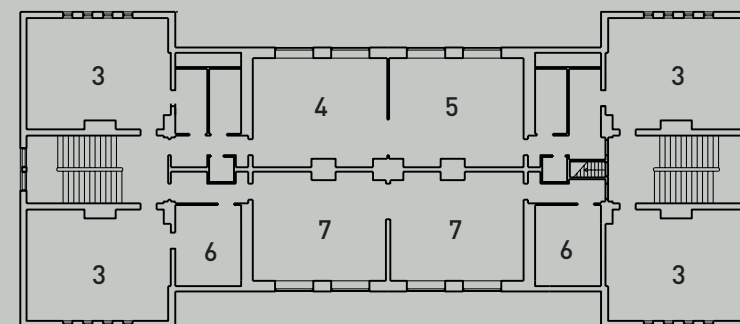
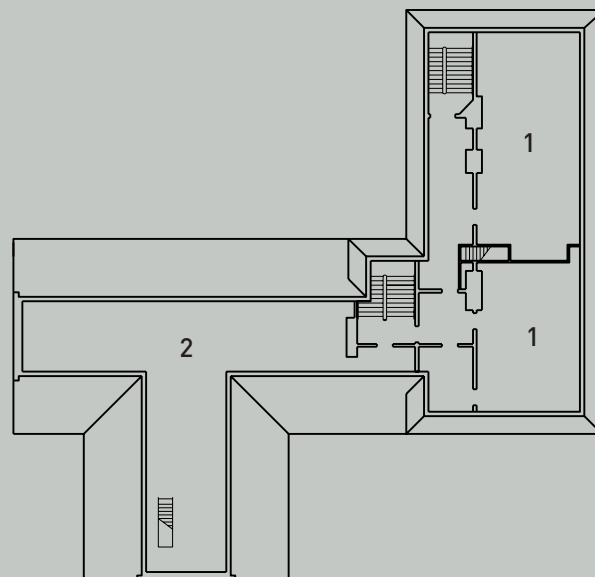
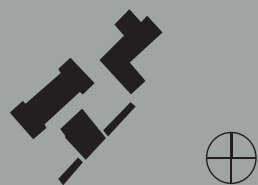

Eksisterende forhold:

1. bh. klasse
2. uudnyttet loftrum
3. klasse
4. håndarbejde
5. hjemkundskab
6. grupperum
7. billedkunst

Helhedsplan

kælder
stue
1.sal
2.sal
————— 3.sal
penthouse

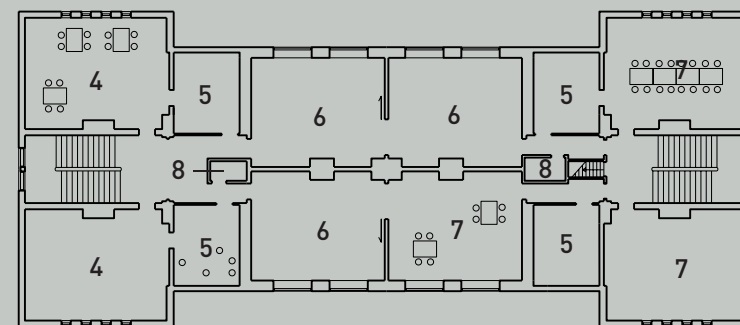
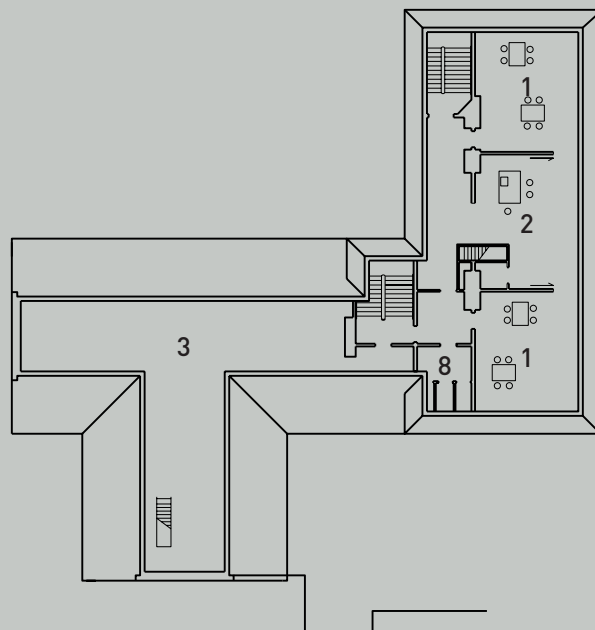

Fremtidige forhold:

1. 1. klasse
2. grupperum/ fleksibelt
3. depot

4. 4. klasse
5. grupperum
6. 5. klasse
7. 6. klasse
8. toilet

Helhedsplan

kælder
stue
1.sal
2.sal
3.sal

— penthouse

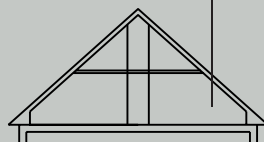
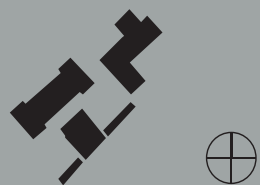

Eksisterende forhold:

1. uudnyttet loftrum

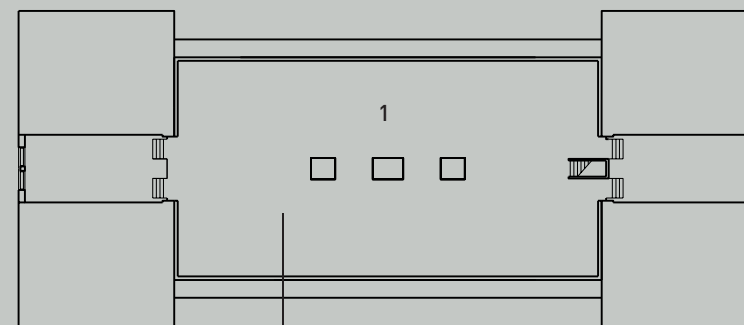

Helhedsplan

kælder
stue
1.sal
2.sal
3.sal

— penthouse



Fremtidige forhold:

1. billedkunst
2. depot
3. ovnrum

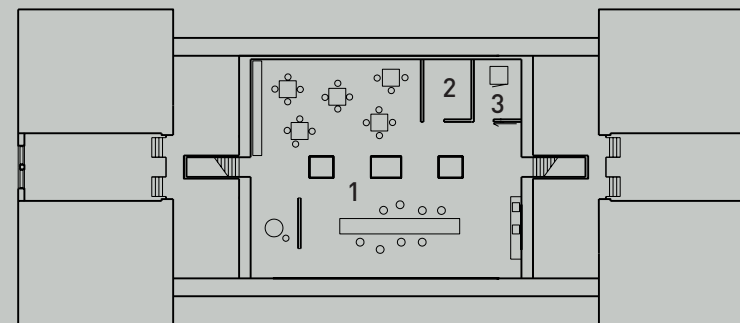
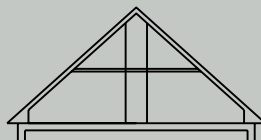

hoveddisponering

“Demografisk model”

Stevnsgade bygningen

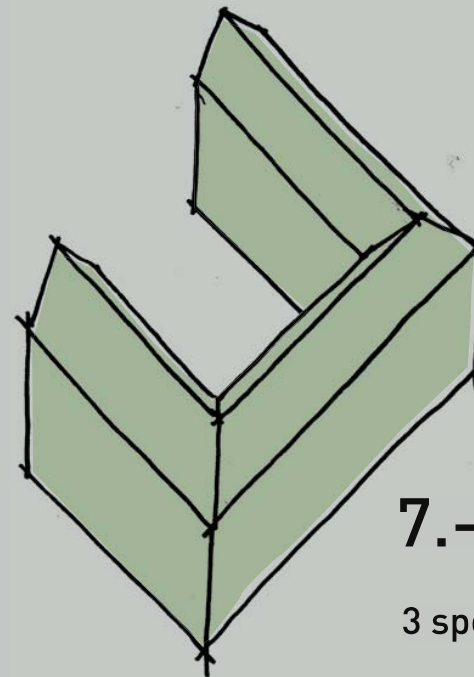

7.- 10. klasse

3 spor

Helhedsplan

— kælder/parterre

stue
1.sal
2.sal
3.sal



Eksisterende forhold:

1. læsecenter
2. depot
3. sløjde
4. kantine
5. disponibelt
6. rengøring
7. depot
8. toilet/piger
9. toilet/drenge

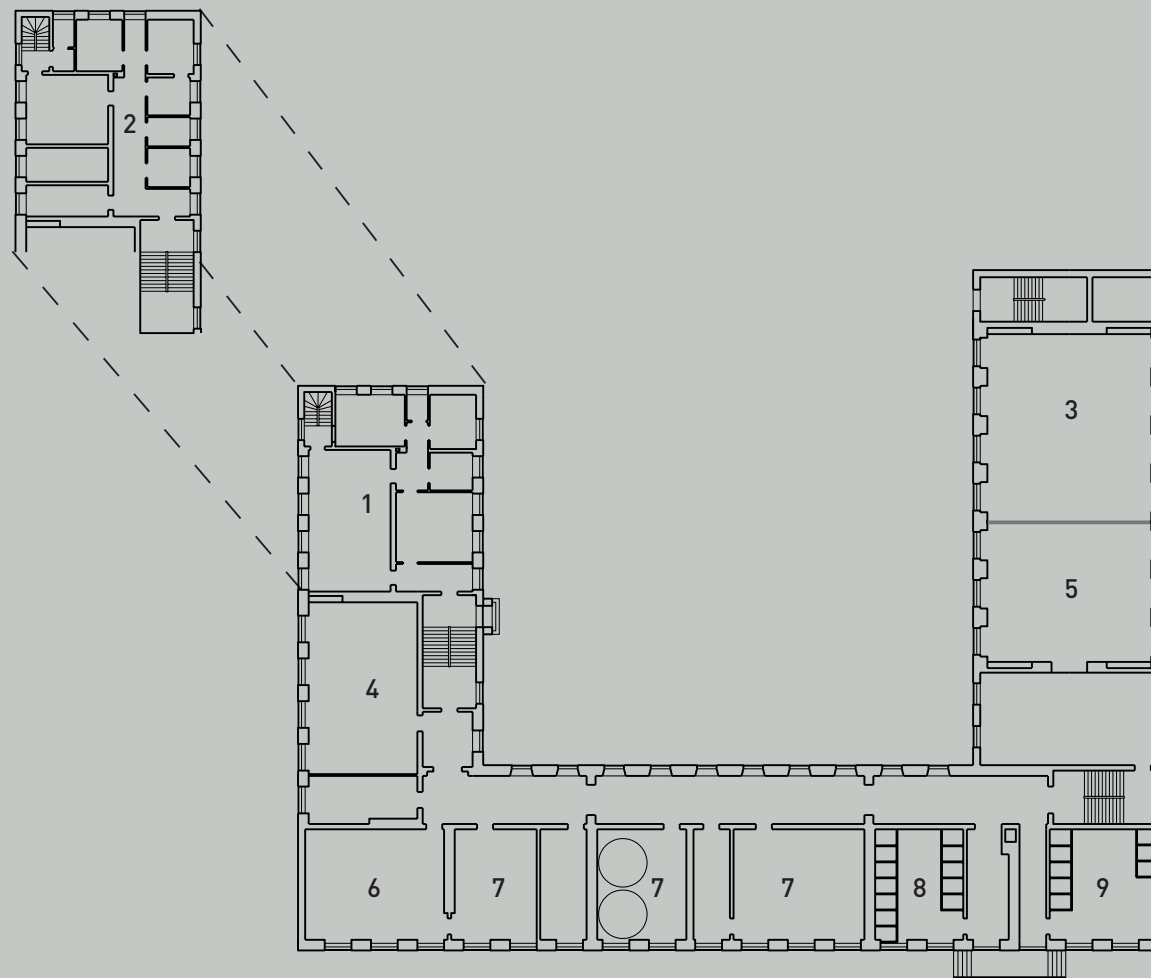

Helhedsplan

- kælder/parterre
- stue
- 1.sal
- 2.sal
- 3.sal



Fremtidige forhold:

1. klub
2. depot
3. terrasse
4. værkstedsgård
5. teknisk personale
6. skolebetjent
7. varmecentral
8. kantine/ café
9. scene
10. toilet



klub i alt: 365 m² = 2,4 m² pr. barn

Helhedsplan

kælder

— stue

1.sal

2.sal

3.sal



Eksisterende forhold:

1. kontor
2. gymnastiksal/ drenge
3. musik
4. omklædning/ drenge
5. klasse
6. grupperum
7. IT
8. skolebetjent

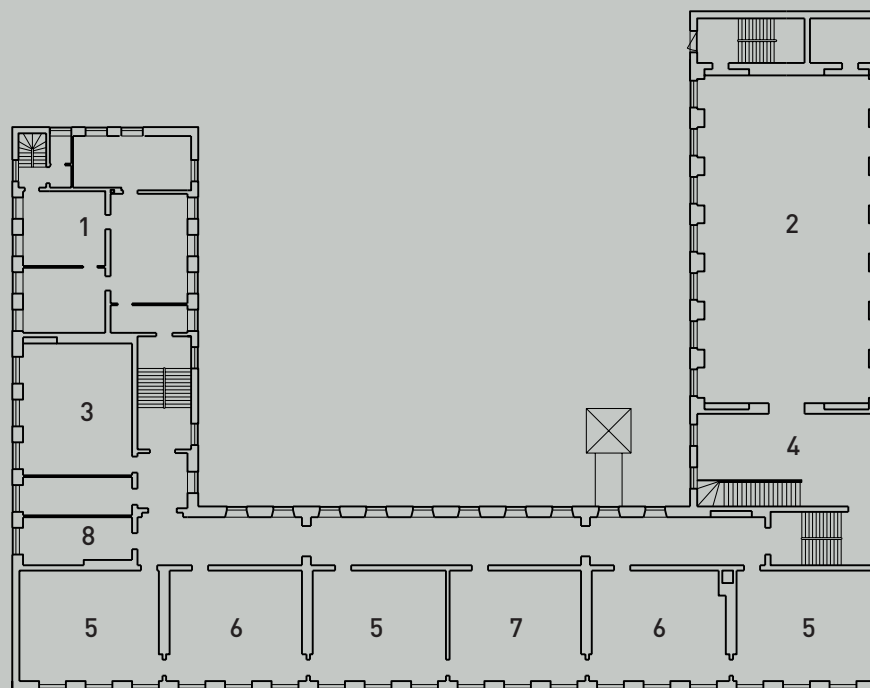

Helhedsplan

kælder

stue

1.sal

2.sal

3.sal



Fremtidige forhold:

1. Sløjde
2. kontor/ skolevejleder ungdomsskole "Jagtvejsprojekt"
3. skranke
4. hovedindgang/foyer
5. depot
6. toilet
7. 10. klasse
8. omklædning/ drenge
9. gymnastik-/multisal
10. garderobe
11. grupperum

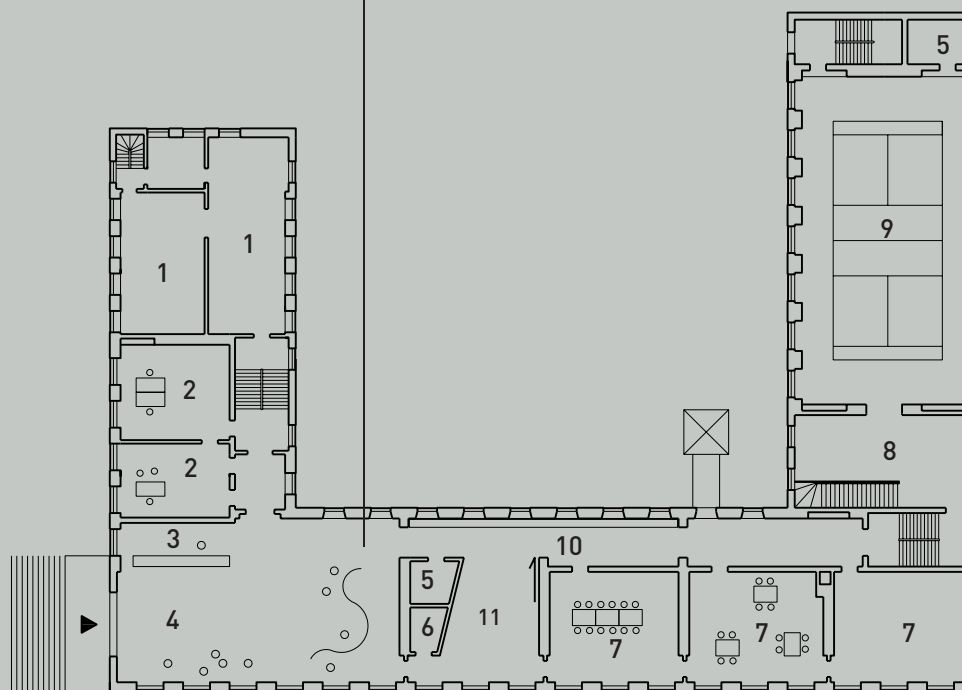

Helhedsplan
Skitse af ny
hovedindgang/
Stevns-gade
bygningen

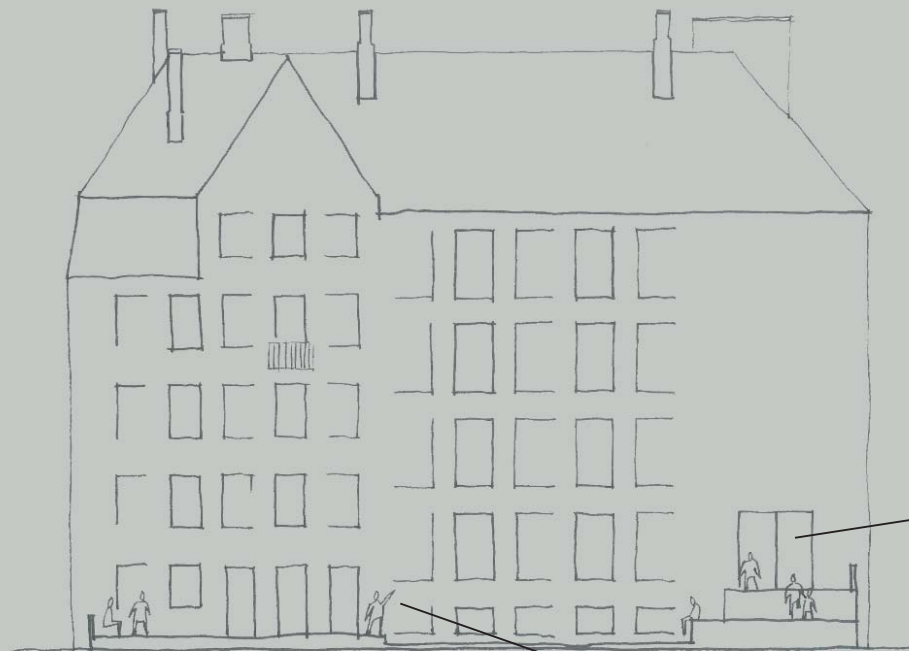

Helhedsplan

kælder
stue

1.sal

2.sal

3.sal



Eksisterende forhold:

1. pæd. værksted
2. gymnastiksal/ piger
3. formning
4. omklædning/ piger
5. klasse
6. støttecenter

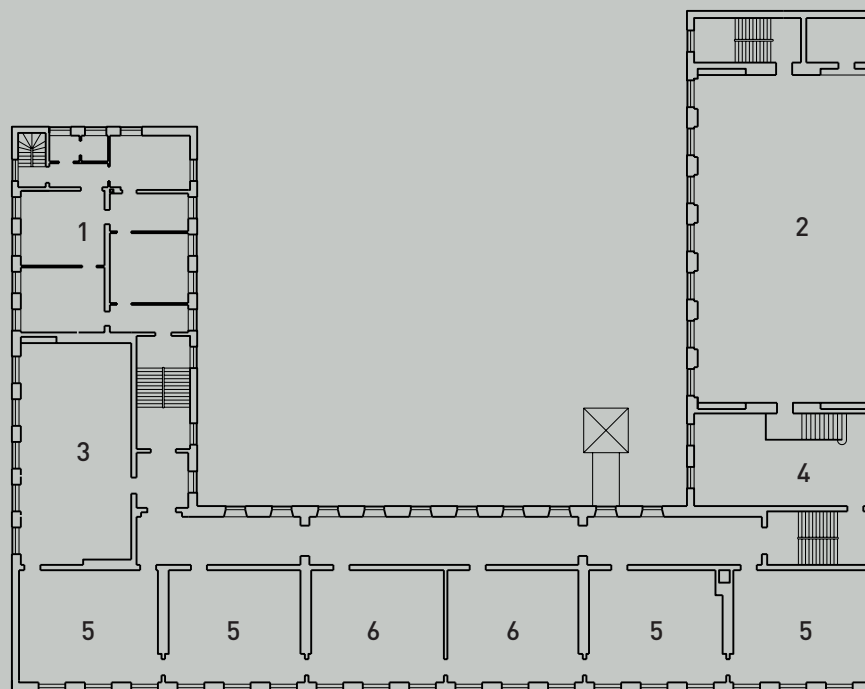

Helhedsplan

kælder
stue

————— 1.sal

————— 2.sal

————— 3.sal



Fremtidige forhold:

1. lærerværelse
2. pæd. værksted
3. kontor
4. gruppe/ disponibelt
5. 9. klasse
6. depot
7. toilet
8. mediatek
9. omklædning
10. garderobe
11. gymnastik/ multisal

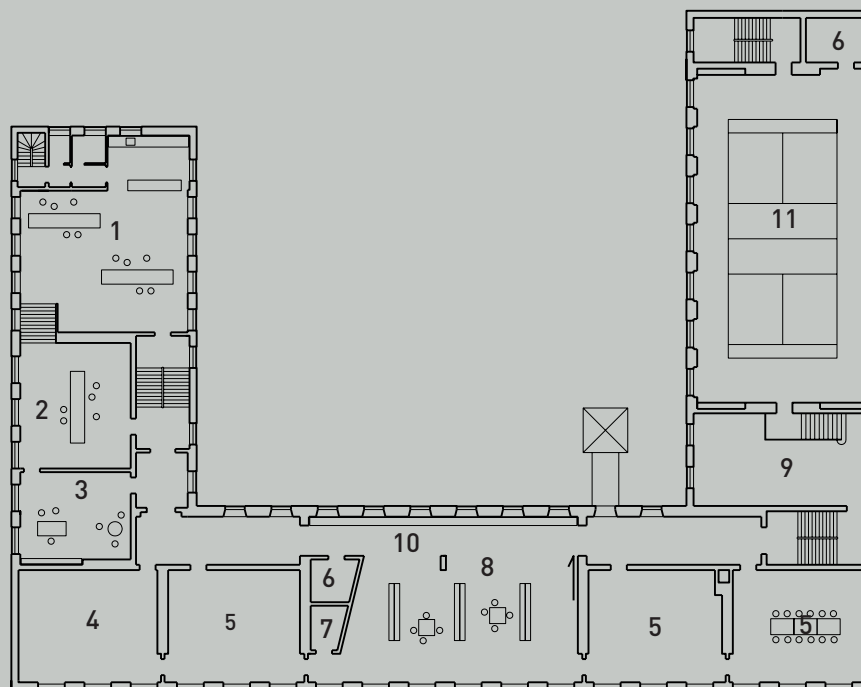

Helhedsplan

Rumlig model/
vestfløj
Stevnsghades skole



Væggen mellem de forskudte niveauer nedbrydes.
Kan eventuelt etableres på flere etager og indeholde funktioner som kontor/ lærerværelse eller klub.

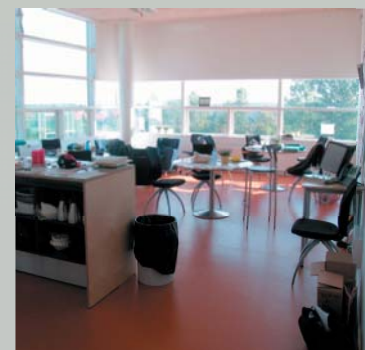
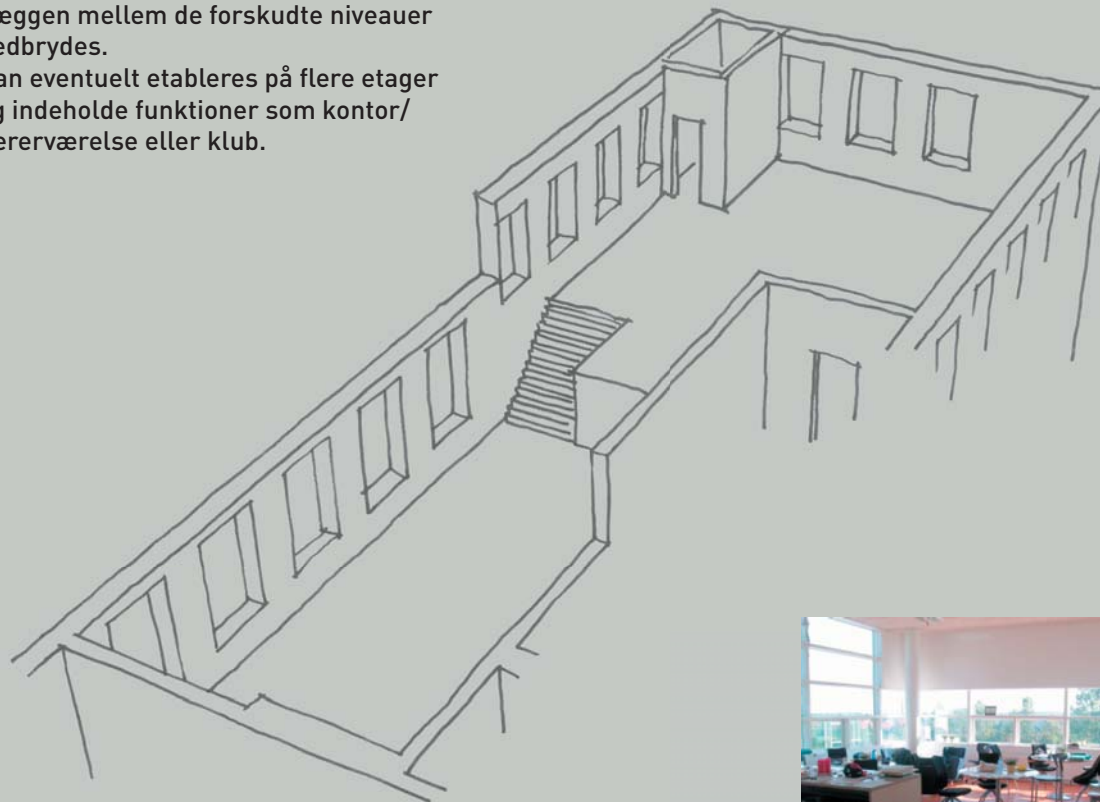

Helhedsplan

kælder
stue
1.sal
2.sal
3.sal



Eksisterende forhold:

1. kopirum
2. lærerværelse
3. fysik
4. grupperum
5. depot
6. biologi
7. bibliotek/udlån
8. bibliotek
9. elevcenter
10. IT

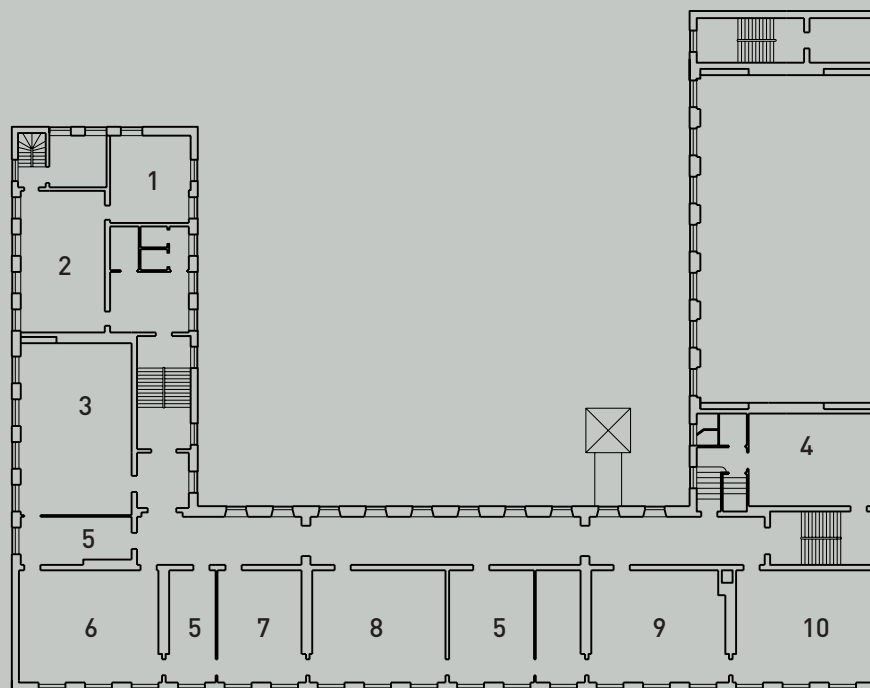

Helhedsplan

kælder

stue

1.sal

2.sal

3.sal



Fremtidige forhold:

1. specialcenter
2. fysik
3. fysikdepot
4. disponibelt
5. 8. klasse
6. depot
7. toilet
8. mediatek
9. grupperum
10. garderobe

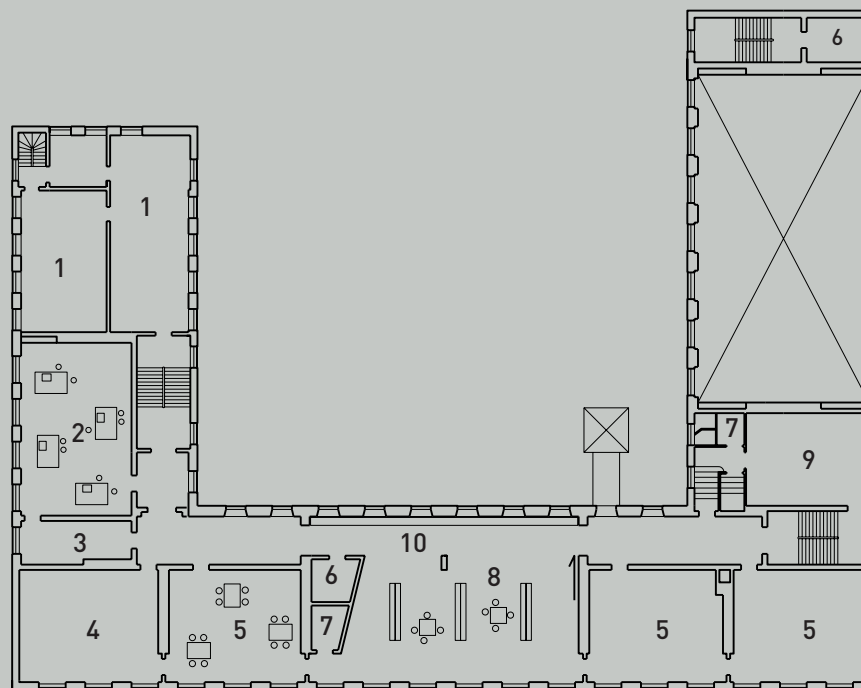

Helhedsplan

kælder

stue

1.sal

2.sal

3.sal



Eksisterende forhold:

1. skolekøkken
2. psykolog
3. sundhedsplejerske
4. venteværelse
5. depot
6. håndarbejde
7. klasse
8. tekn. tandlægeklinik

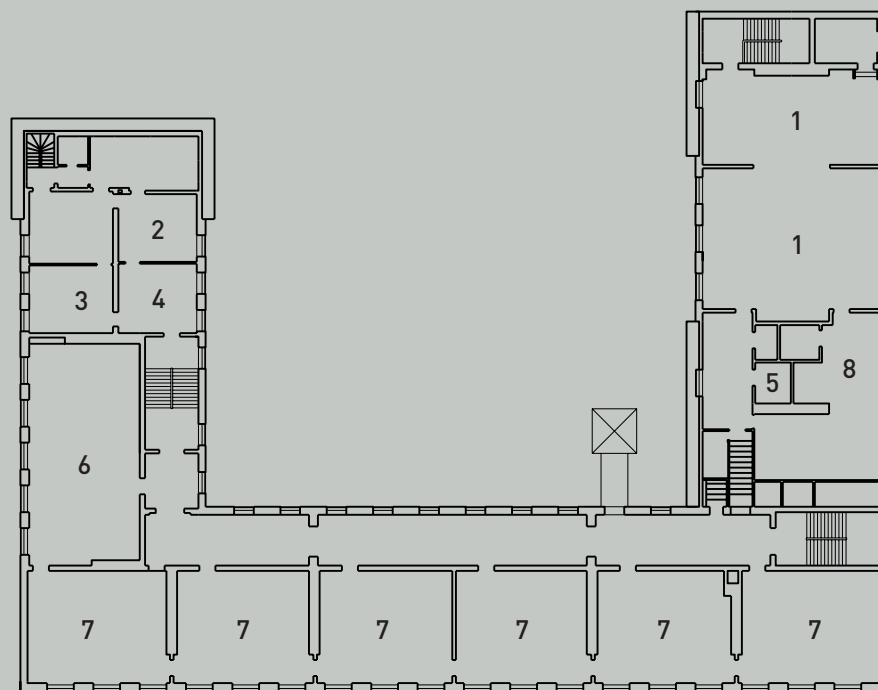

Helhedsplan

- kælder
- stue
- 1.sal
- 2.sal
- 3.sal



Fremtidige forhold:

1. venteværelse
2. psykolog
3. talepædagog
4. skolelæge
5. sundhedsplejerske
6. geografi/ biologi
7. geo/ bio-depot
8. disponibelt
9. 7. klasse
10. depot
11. toilet
12. fælles/ grupperum
13. garderobe
14. tekn. tandlægeklinik
15. skolekøkken

