

COPENHAGEN ISLANDS

– en helt ny type byrum



Et projekt af:

MARSHALL BLECHER

FOKSTROT
DESIGN, PRODUKTION OG HÅNDVÆRK

www.copenhagenslands.com

info@copenhagenslands.com

INDHOLD

1. FORMÅL
2. COPENHAGEN ISLANDS OG HAVNESTRATEGIERNE
3. PROTOTYPEN CPH-Ø1 OG FORSØGSPERIODEN
4. COPENHAGEN "PARKIPELAGO" - ET ØHAV AF MULIGHEDER
5. FLYDENDE FLEKSIBILITET
6. DE 3 NYE ØER
7. KONSTRUKTIONSPRINCIP
8. SKILTNING
9. OMTALE OG PRISER : LILLE Ø - STOR EFFEKT
10. ORGANISERING OG ANSVARFORDELING
11. ETABLERINGSBUDGET
12. DRIFTSBUDGET
13. TIDSPLAN

FORMÅL

Copenhagen Islands introducerer en helt ny type byrum i Københavns havn – en "parkipelago" af flydende øer, som sætter fokus på havnens unikke offentlige rum. Både i en lokal kontekst, hvor den hurtige urbane udvikling udfordrer de rekreative og demokratiske byrum langs havnefronten, men også i en global kontekst hvor stigende vandstande skaber nye udfordringer for kystnære urbane miljøer.

Københavns havn har ligesom mange andre danske havne, gennemgået en stor udvikling igennem de sidste årtier – fra travl industrihavn med lukkede områder for handel og transport, gennem årrækker med faldende aktivitet, til nu at bevæge sig imod et kulturelt frirum og udflugtssted for hele København med badezoner, kajakroning og sejlads. Denne demokratisering finder vi det vigtigt at værne om. Især i en tid hvor udviklingen af havnen sker hurtigere end nogensinde før og det offentlige rum langs havnefronten ofte underprioriteres til fordel for halvprivate kajanlæg.

Copenhagen Islands vil fungere som en udvidelse af det offentlige rum og være katalysator for liv og øget aktivitet i havnen. De eventyrlige destinationer giver byens borgere og turister nye muligheder for at komme i nærkontakt med naturen og den levende havn. Skoleekskursioner til flydende ø-køkkenhaver og muslingefarme vil give børnene et indblik i bæredygtig fødevarerproduktion. Det stigende antal kajakroere og sejlere kan udforske havnen i deres eget tempo og tage en pause under en flydende trækrone, og hvad enten der er tale om romantiske ture for to, eller større events for tusindvis af tilskuere på kajkanten, vil Copenhagen Islands være oplevelsesrige mødesteder, der med en ny og unik ramme styrker sammenhængskraften og bevidstheden om havnen og naturen.



COPENHAGEN ISLANDS OG HAVNESTRATEGIERNE

Copenhagen Islands visioner stemmer godt overens med både Københavns Kommunes og By & Havns nye havnestrategier idet de:

- Skaber liv og aktivitet i havnen
- Spredter byliv til mindre udnyttede dele af havnen
- Er fleksible, så de kan indgå i arrangementer hele året rundt
- Inddrager en bred kreds af aktører f.eks. GoBoats og kajakforeninger
- Henvender sig, som seværdighed, til nye målgrupper
- Har en bæredygtig og inkluderende profil samt bidrager positivt til havnens biodiversitet både over og under vandet.
- Er gratis at benytte på lige fod med byens parker
- Kan rumme samskabende og brugerinddragende elementer som f.eks. muslingefarme og køkkenhaver
- Skaber bedre adgang til vandet og nye opholdssteder og destinationer
- Har stort formidlings potentiale som platform for debat, læring og dannelse omkring natur og klima.



PROTOTYPEN CPH-Ø1

Med støtte fra Statens Kunstfond og Havnekulturpuljen søsatte vi prototypen CPH-Ø1. CPH-Ø1 er en lille 20m² flydende platform med et lindetræ i midten. Det er en simpel og ikonisk metafor for en ubeboet ø. Med træet, som symbol på livskraft, visdom og jordbundethed, medfører det simple greb at placere det på vandet, en øjeblikkelig forbavselse og undren.

Prototypen CPH-Ø1 er konstrueret i lærketræ, som ofte bruges til bådbygning grundet det høje indhold af harpiks, der gør det meget holdbart i saltvand. Øen er bygget op omkring flere mindre flydeponter som stabiliserer øen i vandet. Træet står i en lukket plantekasse som sikrer træet mod saltvandssprøjt.

Fremtidige øer vil blive bygget op omkring en beton flydeplatform, beklædt med lærketræsbrædder, som vil forlænge levetiden og optimere stabiliteten.

FORSØGSPERIODEN

I Juni 2018 udlagde vi, i samarbejde med By & Havn, CPH-Ø1 i Kronløbsbassinet i Nordhavn, for at se hvordan projektet fungerer i praksis. På baggrund af interviews og jævnlige besøg på sitet, kunne vi på kort tid se hvordan øen blev til et samlingspunkt for beboere og besøgende og formåede at skabe liv og aktivitet i et ellers øde og uudnyttet havnebassin.

Vi bemærkede også at øens tilstedeværelse var til stor glæde for øvrige beboere og forbipasserende, som en levende skulptur på vandet. Det viser øens potentiale, ikke kun som udflugtsmål på vandet, men også som en seværdighed for området, som højner livskvaliteten for nabobebyggelserne.

Konklusionen blev derfor, som også skrives i By & Havn's erfaringsnotat, at øens tilstedeværelse i forsøgsperioden bragte liv og æstetisk kvalitet til Nordhavnsbassinet.

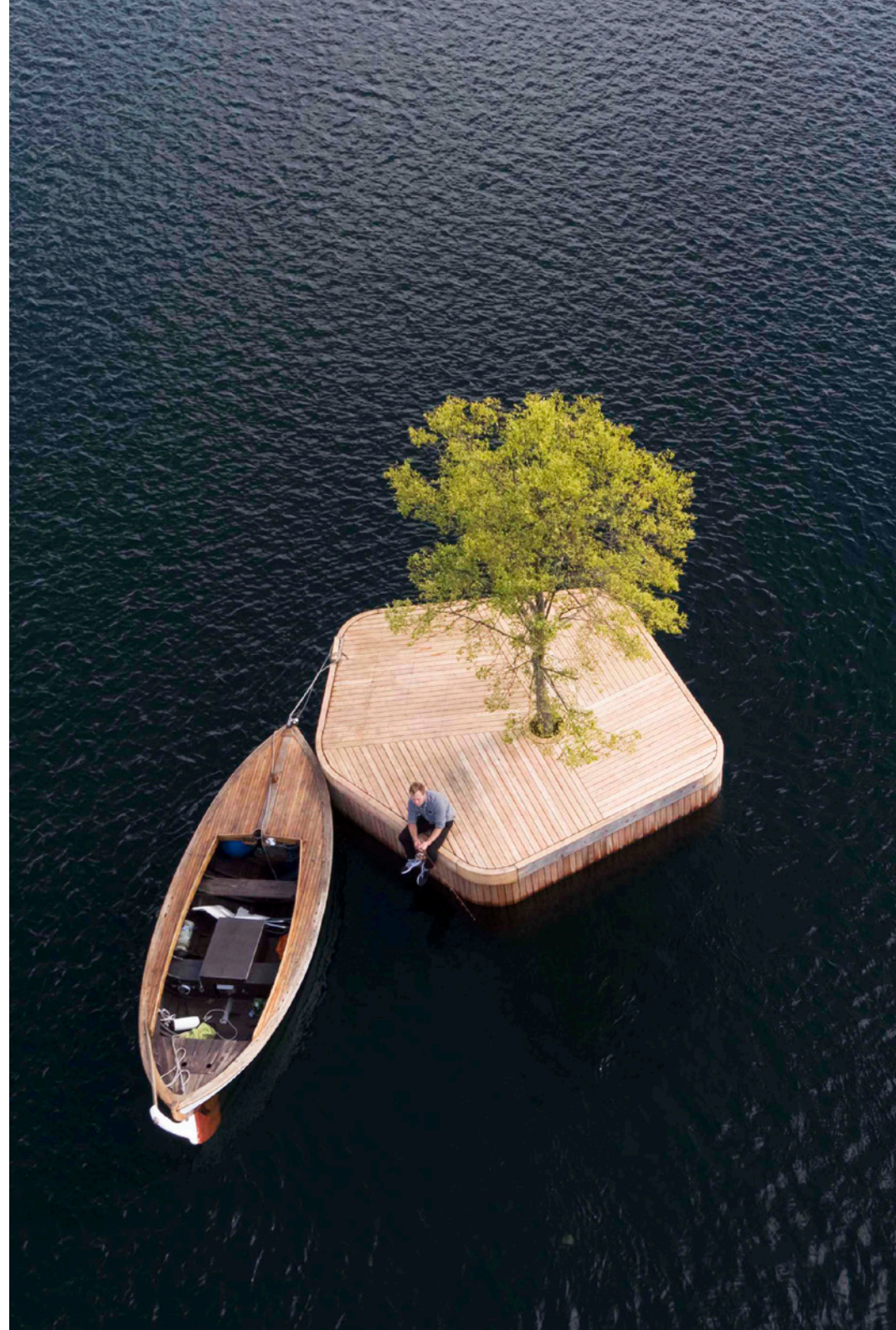

COPENHAGEN "PARKIPELAGO" - ET Ø-HAV AF MULIGHEDER

CPH-Ø1 kan blive efterfulgt af CPH-Ø2, Ø3, Ø4 og på sigt mange flere som tilsidst danner en "Parkipelago" - en park øgruppe af flydende øer. De forskelligartede øer kunne f.eks. indeholde funktioner som flydende sauna, muslingefarme, køkkenhaver, vandlejeplads og havnescene - til fri afbenyttelse og udforskning af byens borgere og turister.

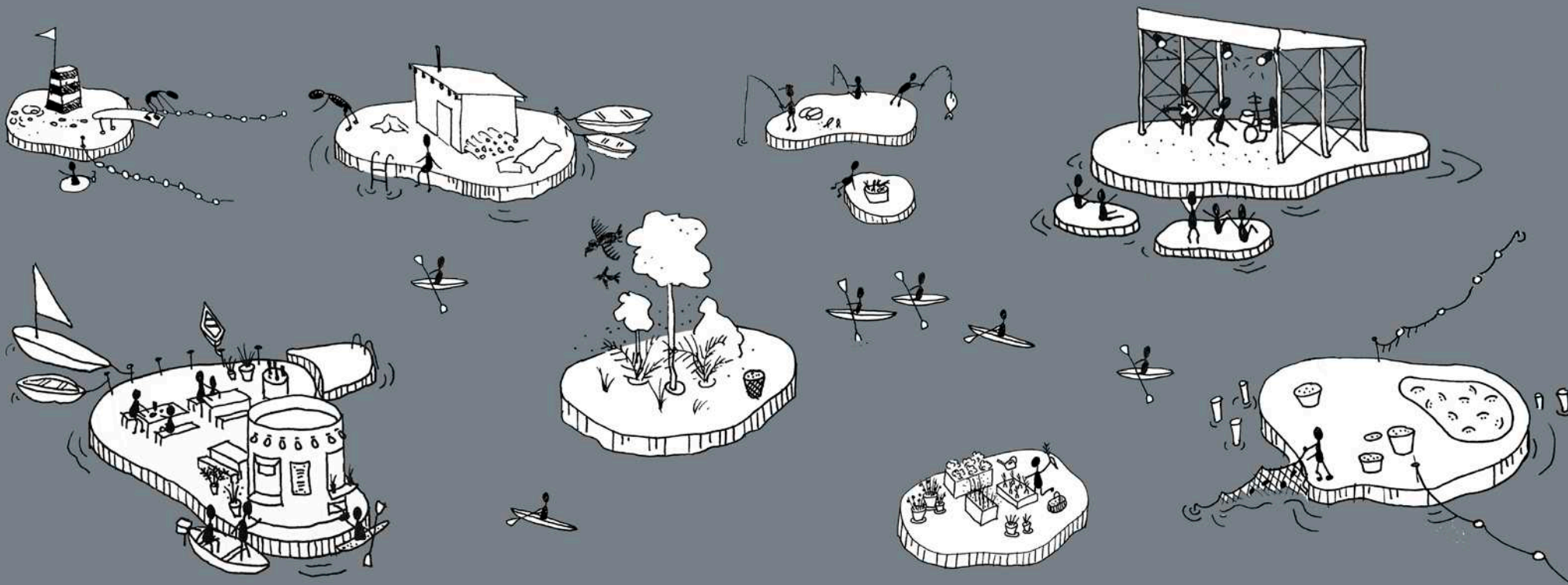

BADE PLATFORM



FLYDENDE SAUNA



FLYDENDE PARK



FISKE PLATFORM



FLYDENDE HAVE



FLYDENDE SCENE



FLYDENDE MUSLINGEFARM



FLYDENDE FLEKSIBILITET



SOMMER

Om sommeren kan øerne spredes rundt til øde og uudnyttede dele af havnen hvor de vil fungere som eventyrlige udflugtsmål for det stigende antal kajakroere, sejlere og lystfiskere og katalysere liv til området.

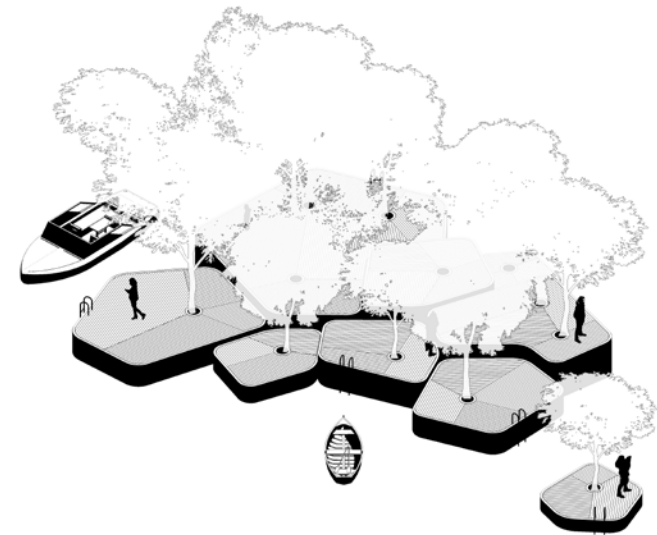

VINTER

Om vinteren, eller i forbindelse med større arrangementer, kan øerne kobles sammen til et superkontinent, som vil danne en flydende eventplatform med nedgang fra kajkanten.

DE 3 NYE ØER

På baggrund af de positive erfaringer fra prototypen og prøveperioden ønsker vi at udvide projektet med 3 nye øer til sommeren 2020.

Øerne vil ligesom CPH-Ø1 være simple park øer, som kan blive lagt ud som en samlet øgruppe eller enkeltvis, afhængigt af formålet som midlertidige installationer.

Vi er pt. i dialog med By og Havn som er positive overfor projektet og flere egnede placeringer af øerne er blevet drøftet med havnefoged Morten Johansen.

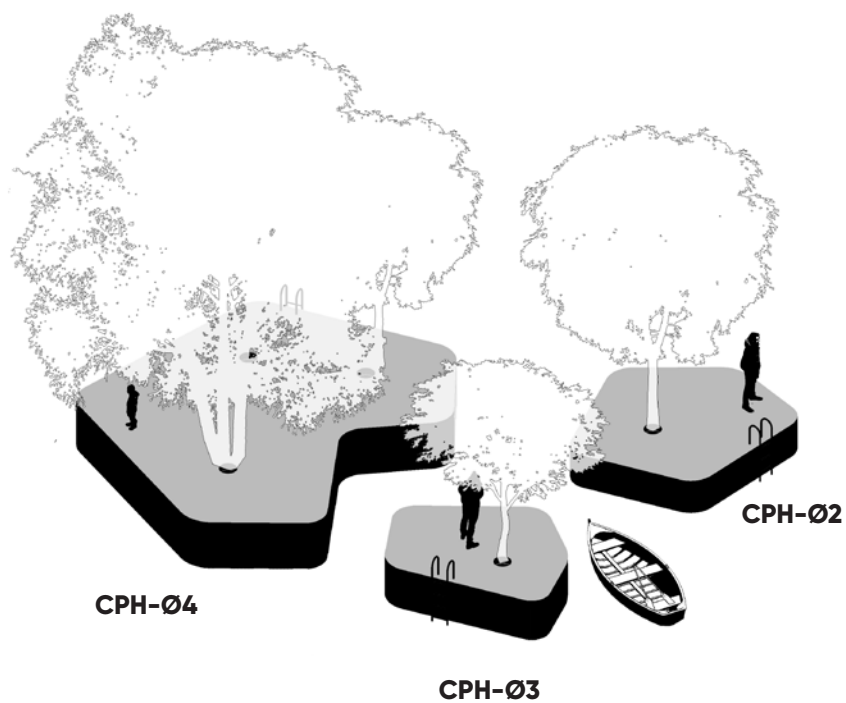

De drøftede placeringer er bl.a.

Teglværkshavnen
Kronløbsbassin
Nordhavn bassin
Engholmene
Krudtløbsbassin

KONSTRUKTIONSPRINCIP

Øerne vil blive bygget op omkring et beton-flydeelement som forbedrer stabiliteten og forlænger øernes levetid.

Beton elementet vil blive støbt med en fordybning i midten til træet, hvor vandingssystem og dræn også kan implementeres.

Ovenpå beton-flydeelementet monteres en stålkonstruktion som underlag for den endelige bræddebeklædning.

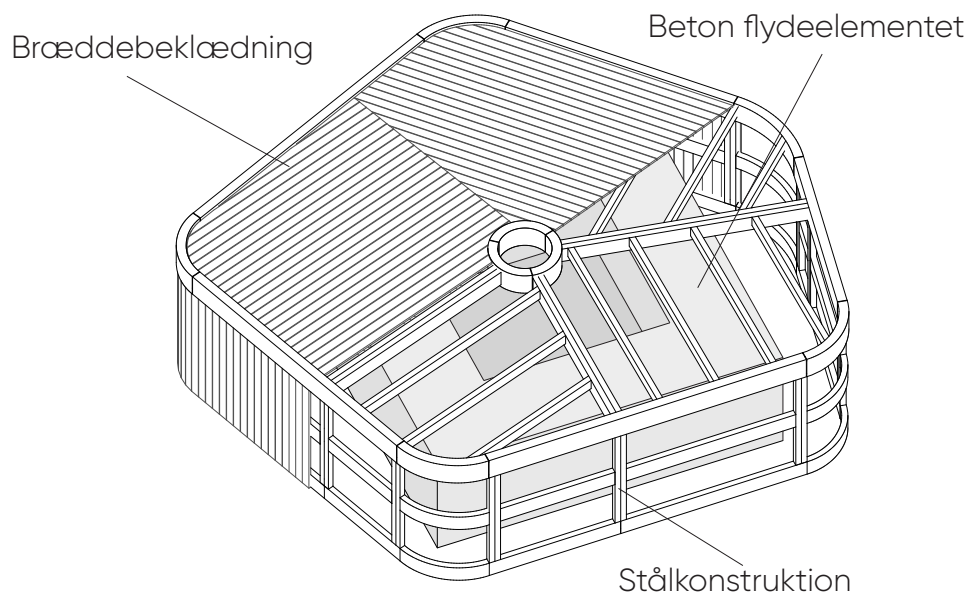

CPH-Ø3
14.8 m²

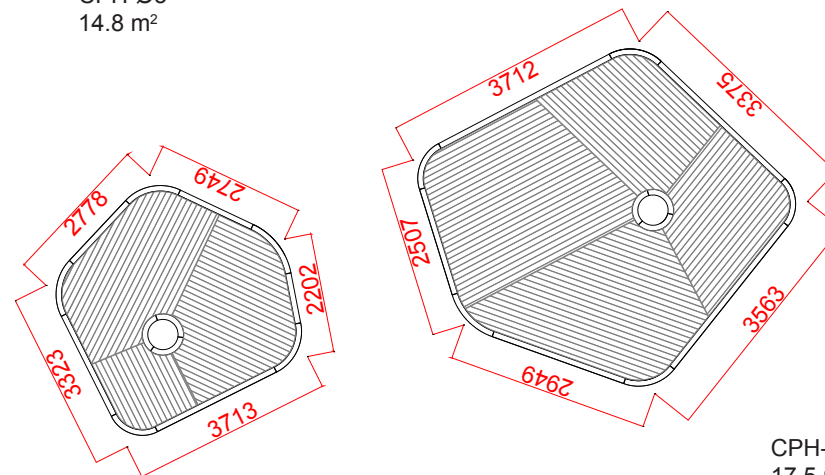

CPH-Ø2
17.5 m²

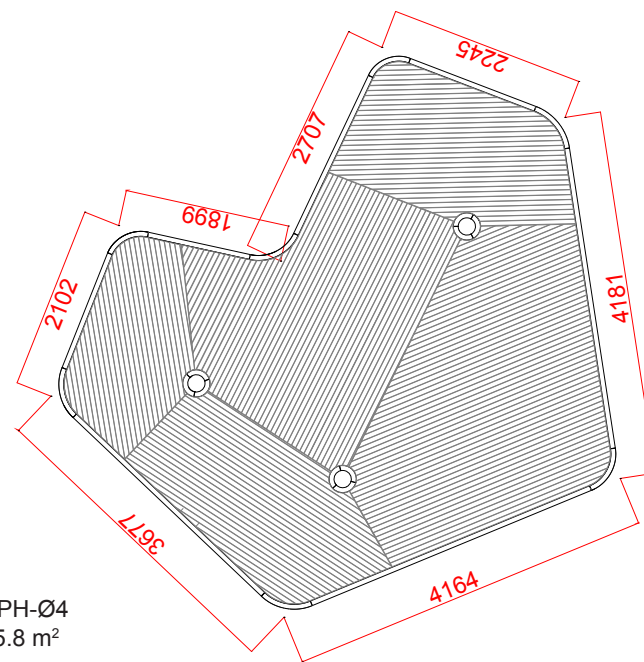

CPH-Ø4
25.8 m²

SKILTNING

Udkast til tekst til skiltning på øerne og på kajkanten.

På øerne

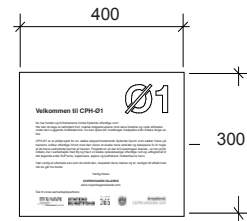
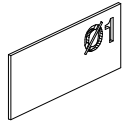

På kajkanten.

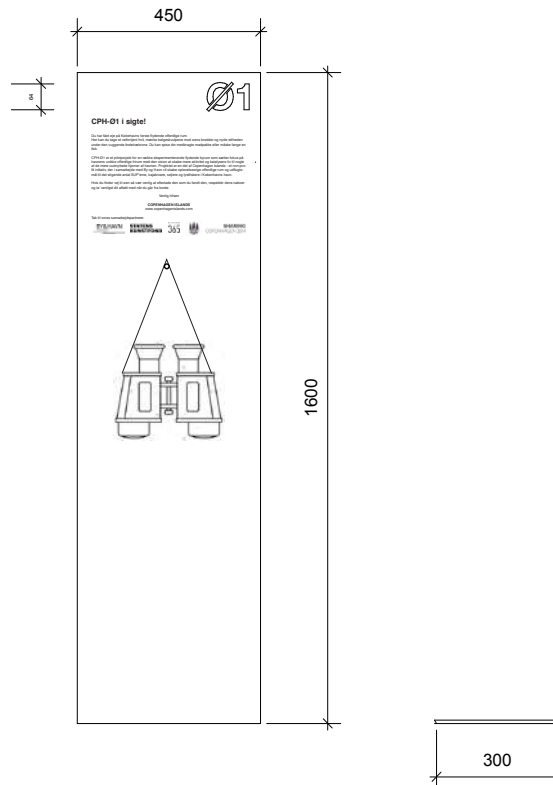
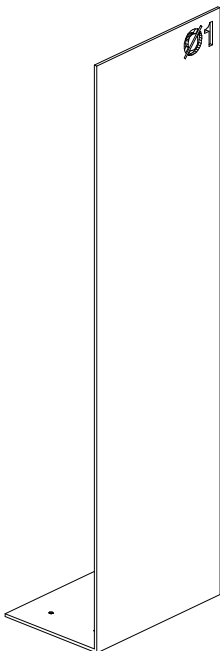

Velkommen til CPH-Ø1

Du har fundet vej til Købehavns første flydende offentlige rum!
Her kan du tage et velfortjent hvil, mærke bølgeskulpene mod øens bredder og nyde stilheden under den vuggende lindetrækroner. Du kan spise din medbragte madpakke eller måske fange en fisk.

CPH-Ø1 er et pilotprojekt for en række eksperimenterende flydende byrum som sætter fokus på havnens unikke offentlige frirum med den vision at skabe mere aktivitet og katalysere liv til nogle af de mere uudnyttede hjørner af havnen. Projektet er en del af Copenhagen Islands - et non-profit initiativ, der i samarbejde med By og Havn vil skabe oplevelsesrige offentlige rum og udflygtsmål til det stigende antal SUP'erne, kajakroere, sejlere og lystfiskere i Københavns havn.

Vær venlig at efterlade øen som du fandt den, respekter dens naboer og ta' venligst dit affald med når du går fra borde.

Venlig hilsen

COPENHAGEN ISLANDS
www.copenhagenislands.com

Tak til vores samarbejdspartnere:



OMTALE OG PRISER : LILLE Ø - STOR EFFEKT

Vores erfaringer fra søsætningen af vores prototype CPH-Ø1 viser os, at Copenhagen Islands har stort viralt potentiale og slagkraft. CPH-Ø1 har fået massiv omtale i en lang række af verdens største arkitektur- og designmagasiner, samt aviser og webmedier. En artikel bragt i Dezeen Architecture and Design Magazine førte tusindevis af reposts med sig og projektet er derefter blevet et meme for bæredygtighed og livskvalitet. Projektet bidrager derved til en international diskussion omkring potentialet for flydende arkitektur og klimatilpasning. Ydermere er det et bevis på, at projektet har en stor brandingværdi og vil bidrage positivt til profilering af Danmarks position som miljøforkæmper i en international kontekst, med Københavns Havn som frontløber.

"Copenhagen seems to be getting so many things right these days" - Dezeen Architecture and Design Magazine

Derudover har Copenhagen Islands vundet flere internationale design priser bl.a bedste sociale urbane rum ved Tapei International Design Award, og Design Of The Year på Design Museum London samt nomineret til Byens Bedste Initiativ 2019 af Berlingske Tidende.

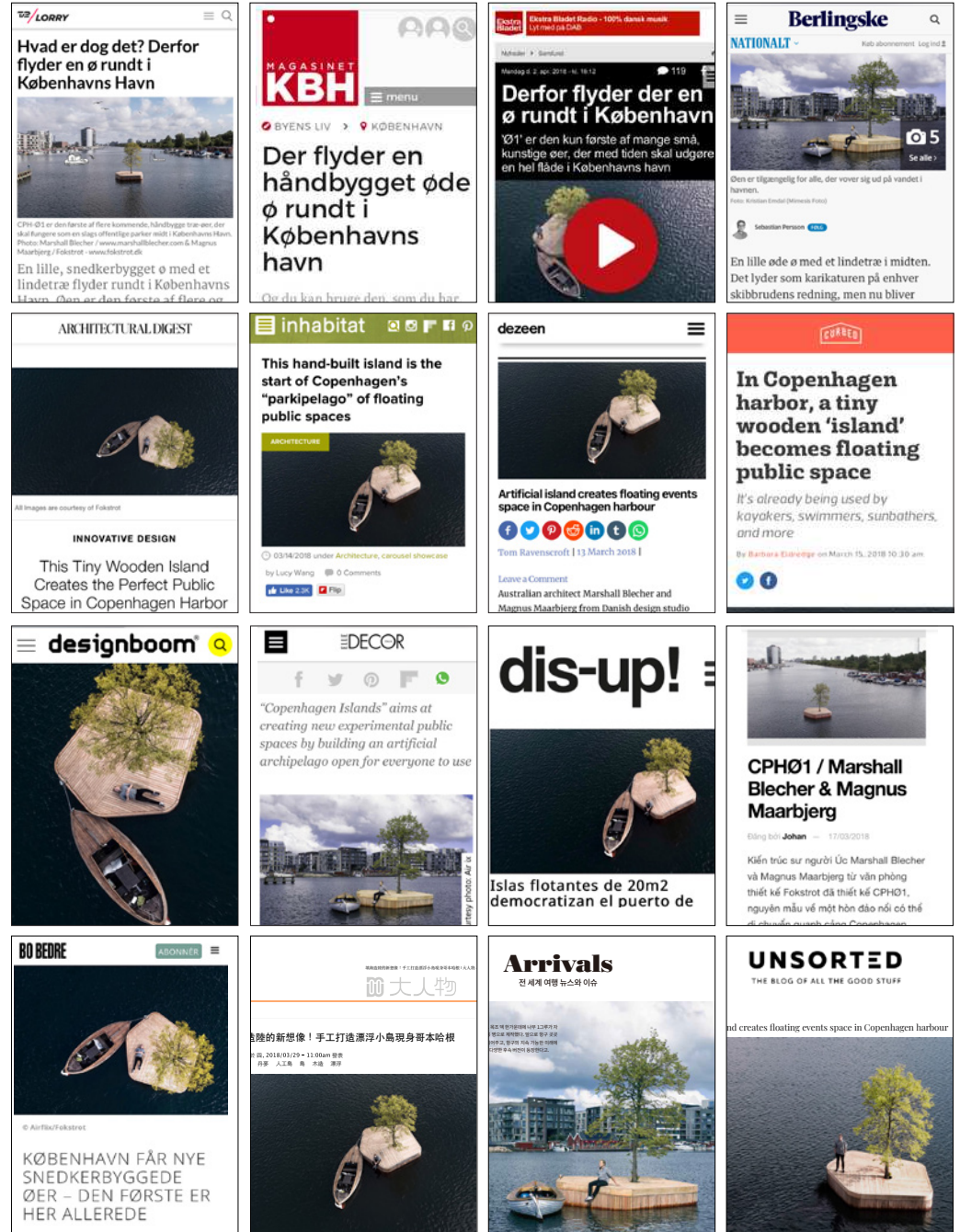

ORGANISERING OG ANSVARFORDELING

Copenhagen Islands er et projekt, udviklet af den australske arkitekt Marshall Blecher og den danske arkitekt Magnus Maarbjerg fra designvirksomheden Fokstrot, beliggende ved Slusen i Københavns Sydhavn.

Copenhagen Island har indgået en samarbejdsaftale med Det Gode Havneliv, som er en almennyttig forening, der har til formål at fremme gode kulturoplevelser og fællesskaber på tværs af havnen. Bag Det Gode Havneliv står bl.a. GoBoat og NPV, samt andre professionelle aktører fra, i og omkring havneområdet.

Det Gode Havneliv har indvilget i at overtage driftsansvaret af Copenhagen Islands og vil i fremtiden facilitere og administrere CPH Islands. Dette indebærer bl.a. administration ifht. events, af-faldsindsamling, vedligeholdelse, tilladelser og evt. reparationer.

Der vil i samarbejde med By & Havn blive udarbejdet en detaljeret risikoanalyse, som forholder sig til bl.a. ansvars- og rollefordeling, forankring, stabilitet, sikkerhed, badning, drift og vedligeholdelse, kommunikation og håndtering af naboer.

Der lægges desuden op til at By & Havn påtager sig ansvaret for udlægning af ankerblokke, samt flytning af øerne.

Derudover arbejdes der målrettet på at skabe forbindelse til eksterne samarbejdspartnere og lokale foreninger og institutioner med henblik på inddrage en bred kreds af aktører på tværs af havnen. Oplagte samarbejdspartnere kunne f.eks. være Noma, BLOX, Skuespilhuset, Kanalrundfarterne, Maritime Nyttehaver og Goboats, som vi allerede er i kontakt med.



ETABLERINGSBUDGET

Vi søger Kultur- og Fritidsforvaltning 200.000 kr i støtte til at søsætte 3 nye øer i sommeren 2020.

I 2018 fik vi et positivt tilsagn fra Kultur- og Fritidsforvaltning på ligeledes 200.000 kr til opstart af projektet. Vi fraskrev os imidlertid midlerne da vi ikke kunne nå at opfylde forudsætningerne for tilskuddet i 2018. Vi genansøger nu dette beløb i håb om at Kultur- og Fritidsforvaltningen stadig har interesse i at hjælpe projektet på vej.

En støtte fra Kultur- og Fritidsforvaltningen er vigtig for projektets gennemførelse og vil derudover også fungere som løftestang for fonde, som skal finansiere det resterende beløb. Vi er bl.a i dialog med By og Havn og Realdania som stiller sig positive overfor en evt. støtte til projektet hvis Københavns Kommune er med som partner i projektet.

By & Havn er som udgangspunkt ansøgt et tilsvarende beløb på 200.000 kr til delfinansiering af produktionen, men en anden form for bidragsydelse kunne også drøftes, herunder hjælp til bugsering, forankring og vandleje som alle er væsentlige poster i det årlige driftsbudget.

Realdania ansøges et beløb på 400.000 kr men venter ligeledes på en tilkøbsbevilling fra Kultur- og Fritidsforvaltningen.

Til at dække det restende beløb, søges støtte hos A.P. Møller Fonden, Statens Kunstfond, Dreyers Fond, Nationalbankens Jubilæumsfond, Lokale Og Anlægsfonden, Nordea Fonden, Ny Carlsbergfondet samt kommercielle støttepartnere herunder NCC og NPV.

Projektet og budgettet er skalerbart ift. antal af øer, størrelse og udformning. I tilfælde af at fuld finansiering ikke skulle opnås vil projektet blive realiseret i forhold til fremskaffede midler og de ressourcer vi har til rådighed, herunder egen investering.

Da Kultur- og Fritidsforvaltningen allerede er bekendt med projektet foreslår vi et dialogsmøde omkring projekts fremtid og en evt. støtte fra jeres side.

KONSTRUKTION OG ETABLERING	CPH-Ø2	CPH-Ø3	CPH-Ø4	TOTAL
Omkostninger	17.5m ²	14.8 m ²	25.8m ²	inkl moms
Flydepontoner				
Betonflyde elementer (Pontec)	kr.60,000.00	kr.48,000.00	kr.90,000.00	
Stålkonstruktion (Stelbo)	kr.87,500.00	kr.70,000.00	kr.131,250.00	
Transport	kr.5,000.00	kr.5,000.00	kr.5,000.00	
Sub total	kr.152,500.00	kr.123,000.00	kr.226,250.00	kr.501,750.00
Træbeklædning				
Beklædning samt afslutninger rundt hjørner og midtercirkler	kr.80,000.00	kr.64,000.00	kr.120,000.00	
Lærketræ til beklædning (Aros Savværk)	kr.24,000.00	kr.19,200.00	kr.36,000.00	
Fæstning og skruer	kr.3,000.00	kr.2,400.00	kr.4,500.00	
Sub total	kr.107,000.00	kr.85,600.00	kr.160,500.00	kr.353,100.00
EL-arbejde				
Sol panel x 4				
Hovall 5 Watt 5 Volt Portable PET Laminated Round Solar Panel el. lign	kr.1,646.00	kr.1,646.00	kr.1,646.00	
Batteri x 2				
Mastervolt MLS 12/130 el. lign	kr.2,600.00	kr.2,600.00	kr.2,600.00	
12V lænsepumpe x 2				
SEAFLO 1500GPH Bilge pump SFBP1-G1500-01 12V el. lign	kr.845.00	kr.845.00	kr.845.00	
5x vandtætte ankerlys				
Kichler In-Ground Well Light with White Glass in Bronze Finish el. lign	kr.6,320.00	kr.6,320.00	kr.6,320.00	
Montering	kr.6,000.00	kr.6,000.00	kr.6,000.00	
Sub total	kr.17,411.00	kr.17,411.00	kr.17,411.00	kr.52,233.00
Gartner				
Grus/leca 3 m3 / ø	kr.2,835.00	kr.2,835.00	kr.2,835.00	
Plantemåtte/membran	kr.1,500.00	kr.1,200.00	kr.2,250.00	
Jord 3 m3 / ø	kr.6,000.00	kr.6,000.00	kr.6,000.00	
Træ: Lind ca 7m (Sitas)	kr.30,000.00	-	-	
Træ: Kastanje ca 6m (Sitas)	-	kr.27,000.00	-	
Træ: Kastanje ca 7m (Sitas)	-	-	kr.17,000.00	
Træ: Ahorn ca 12m (Sitas)	-	-	kr.45,000.00	
Transport	kr.5,000.00	kr.5,000.00	kr.5,000.00	
Udplantning og sikring af rodnet inkl kranløft	kr.11,000.00	kr.11,000.00	kr.11,000.00	
Sub total	kr.56,335.00	kr.53,035.00	kr.89,085.00	kr.198,455.00
Søsætning				
Pladsleje og kranløft (Slusens bådebyggeri)	kr.2,500.00	kr.2,500.00	kr.2,500.00	
Transport og bugsering (Slusens bådebyggeri)	kr.12,000.00	kr.12,000.00	kr.12,000.00	
Ankerkæder og fastgøring	kr.6,000.00	kr.6,000.00	kr.6,000.00	
Sub total	kr.20,500.00	kr.20,500.00	kr.20,500.00	kr.61,500.00
Information og skiltning				
Produktion	kr.3,000.00	kr.3,000.00	kr.3,000.00	
Montering	kr.2,500.00	kr.2,500.00	kr.2,500.00	
Sub total	kr.5,500.00	kr.5,500.00	kr.5,500.00	kr.16,500.00
Arkitekt honorar				
Endeligt design og optegning af 3 øer	kr.14,000.00	-	-	
Konstruktions- og detaljetegninger af 3 øer	kr.16,200.00	kr.16,200.00	kr.16,200.00	
Myndighedsgodkendelse og tilladelser til 3 øer	kr.11,400.00	kr.11,400.00	kr.11,400.00	
Sub total	kr.41,600.00	kr.27,600.00	kr.27,600.00	kr.96,800.00
Ingeniør honorar				
Stabilitetsberegning af 3 øer	25,000kr	4,000kr	4,000kr	
Sub total	kr.25,000.00	kr.4,000.00	kr.4,000.00	kr.33,000.00
TOTAL: Konstruktion og etablering	kr.425,846.00	kr.336,646.00	kr.550,846.00	kr.1,313,338.00

DRIFTSBUDGET

ÅRLIG DRIFT OG VEDLIGEHOLD	Pris	Stk	TOTAL
Faste omkostninger inkl 3 udlejninger			inkl moms

Faste omkostninger			
Bugsering, forankring og vandleje			
Flytning af 3 øer fra sommer til vinter placering	- kr.10,000.00	3	- kr.30,000.00
Flytning af ankerblokke	- kr.7,500.00	3	- kr.22,500.00
Leje af ankerblokke pr. mdr i 12 mdr	- kr.500.00	12	- kr.6,000.00
Vandleje 3 øer (75kvm) i 12 mdr	- kr.140.00	697	- kr.97,580.00
Sub total			- kr.156,080.00
Affaldindsamling og bortskaffelse			
Maj-sept: 1 gang / uge x 3 mdr	- kr.3,000.00	12	- kr.36,000.00
Bortskaffelse af affald	- kr.275.00	12	- kr.3,300.00
Jan-april, sept-dec: 1 gang / mdr x 7 mdr	- kr.3,000.00	9	- kr.27,000.00
Bortskaffelse af affald	- kr.275.00	9	- kr.2,475.00
Sub total			- kr.68,775.00
Vedligehold og div reparationer			
Forårsklargøring, højtryksspul etc	- kr.3,000.00	3	- kr.9,000.00
Pleje af træer og beplantning	- kr.3,000.00	3	- kr.9,000.00
Uforudsete reparationer	- kr.10,000.00	3	- kr.30,000.00
Sub total			- kr.48,000.00
Administration			
PR og SoMe	- kr.400.00	100	- kr.40,000.00
Events og booking	- kr.400.00	100	- kr.40,000.00
Sub total			- kr.80,000.00
TOTAL			- kr.284,080.00

Omkostninger iforb. m. 3 årlige udlejninger			
Bugsering og forankring			
Flytning af 3 øer til og fra eventlocation	- kr.10,000.00	6	- kr.60,000.00
Flytning af ankerblokke	- kr.4,000.00	6	- kr.24,000.00
Sub total			- kr.84,000.00
Affaldindsamling og bortskaffelse			
Affaldindsamling på 3 øer	- kr.3,000.00	4	- kr.12,000.00
Bortskaffelse af affald	- kr.275.00	4	- kr.1,100.00
Sub total			- kr.13,100.00
TOTAL			- kr.97,100.00

Når øerne er søsat, er målet at de skal være økonomisk bæredygtige og finansere sin egen drift og vedligeholdelse igennem udlejning til div. events og arrangementer.

Udlejningsprisen er som udgangspunkt tænkt til 30.000 kr/ø.

Et evt. overskud fra udlejningen vil gå til Det Gode Havneliv og skal bruges til at financiere andre almennyttige kulturprojekter i og omkring havnen.

Prototypen CPH-Ø1 er allerede blevet lejet ud til forskellige arrangementer bl.a. Kultur Ø(sterbro) og Copenhagen Photo Festival. Derudover er vi blevet kontaktet af flere, både kommercielle og kulturelle arrangører, bl.a. WorldPride Copenhagen 2021, som ønsker at leje øen til fremtidige events. Andre potentielle events kunne bl.a. være Jazz festival, Kulturhavn og CPH Light Festival.

Det Gode Havneliv vil stå for det administrative arbejde iforb. m. udlejningen og events samt ansøgning af påkrævede tilladelser fra relevante myndigheder og bolværksejere.

Indtægter og bidragsydelse			
1. Udlejning af 3 øer	kr.30,000.00	3	kr.90,000.00
2. Udlejning af 3 øer	kr.30,000.00	3	kr.90,000.00
3. Udlejning af 3 øer	kr.30,000.00	3	kr.90,000.00
Sub total			kr.270,000.00
Affaldindsamling og bortskaffelse			
Varetages og faciliteres af Det gode havneliv			kr.68,775.00
Sub total			kr.68,775.00
Administration			
Varetages og faciliteres af Det gode havneliv			kr.80,000.00
Sub total			kr.80,000.00
Overskud pr. år			kr.37,595.00



COPENHAGEN ISLANDS

Marshall Blecher & Magnus Maarbjerg
+45 27609181 // +45 61694449
info@copenhagenislands.com
www.copenhagenislands.com