

ANDERUP EL A/S

2

FREMTIDENS SKOLEIDRÆTSHALLER

Oplæg til to modeller for fremtidens skoleidrætshaller i København_version 2.0

DGI Storkøbenhavn, maj 2020

Idrætsfaciliteter i børnehøjde

Børn og unge har brug for idrætsfaciliteter og fysiske rammer, som inviterer til leg, bevægelse, fællesskab og idræt. Det gælder også i København hvor der siden 2012 er fundet plads til yderligere 12.000 børn og unge i idrætsforeningerne. Men befolkningstallet stiger og der mangler faciliteter til børns idræt og bevægelse. Rigtig mange forældre oplever problemer med at finde plads til deres børn i en idrætsforening, og ventelister udgør et stigende problem.

Alle der arbejder med by- og idrætsudvikling i har derfor en særlig opgave ift. at sikre, at de Københavnske børn kan gå til idræt i deres nærområde og at faciliteterne understøtter idræt leg og bevægelse for børn. I en tid hvor der er stort pres på faciliteter, skal vi tænke os godt om, når vi etablerer nye idrætsfaciliteter og udvikler de eksisterende.

Børn og unge først – særligt fokus på piger

Vi skal sætte børn og unge forrest, når vi tilrettelægger fremtidens idrætsbyggerier. Etableringen af nye skoleidrætshaller i forbindelse med skolebyggeri har været et helt afgørende princip for det Københavnske idrætsliv, hvor skoleidrætshallerne fungerer som et mødested og aktivitetscentrum for børn, unge og voksne i de nye bydele.

Foreningsidrættens samlede medlemstal som andel af befolkning i Kbh. (0 til 18 år)	2012	2018
Samlet - 0-18 år Kbh. Kommune	40,3%	46,4%
Piger - 0-18 år Kbh. Kommune	34,6%	39,4%
Drenge - 0 - 18 år Kbh. Kommune	45,8%	53,1%

Men byggeriet af skoleidrætshaller har også i en årrække været præget af et særligt mindset, hvor hensynet til specifikke boldspil og krav til banestørrelser, opstregninger, afstande m.m. har defineret de fysiske rammer, som skal understøtte børnenes bevægelsesglæde og idrættens fællesskaber.

Voksne/mande-idrætslogikker har ligget til grund for de fleste skoleidrætshaller, og de traditionelle boldhaller til konkurrenceidræt er den gængse ramme om både planlægningsprocesser og konkrete anlæg. Hvis vi vender perspektivet om og sætter børnenes og pigernes behov i centrum, er der brug for et andet mindset, hvor hensynet til børneidrættens alsidige aktivitetsformer, motorisk udvikling og bevægelsesglæde bør fylde mere end det gør i dag.

To modeller for fremtidens skoleidrætshaller

I DGI Storkøbenhavn foreslår vi, at fremtidens skoleidrætshaller indrettes ud fra to overordnede profiler, som definerer indretningen af de 1.056 idrætskvadratmetre i skoleidrætshallerne:

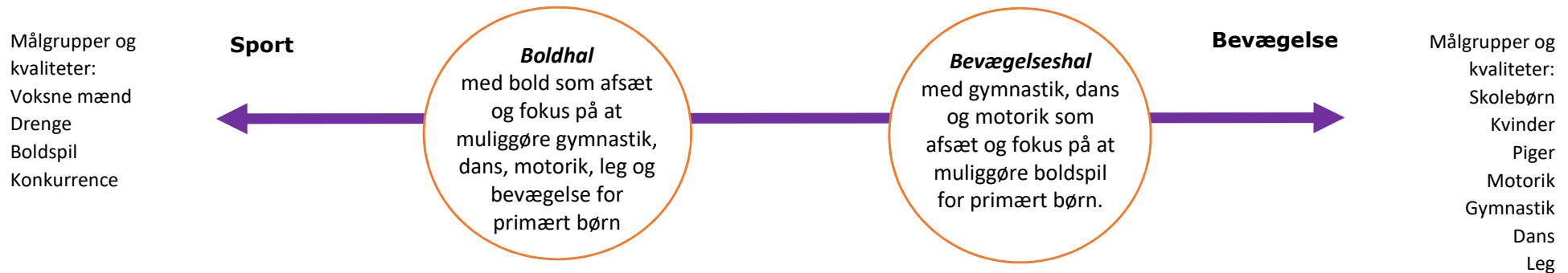

1. Boldhal som understøtter bevægelse

Med børnenes perspektiv som udgangspunkt, skal *Boldhallen som understøtter bevægelse* i langt højere grad end i dag tilrettelægges, så den understøtter alsidig aktivitet for børn og særligt piger.

Opholdszoner, motoriklandskaber, springmætter og rum og rekvisitter skal integreres i randzonerne omkring den traditionelle aktivitetsflade og boldhallen skal let kunne transformeres til andre typer af aktiviteter.

2. Bevægelseshal som understøtter bold

Bevægelseshallen som understøtter bold er et nyt mindset ifht. de haller som bygges i dag. Bevægelseshallen står fast med motoriklandskaber, madrasser og klatre-/tumlerekvisitter, mens håndboldmål, floorballbander m.m. står i randzonerne, så bevægelseshallen let kan transformeres til brug for boldaktiviteter. Den samlede aktivitetsflade på 1.056m² bibeholdes, men der brydes med det gængse 20x40m aktivitetsareal, og der præsenteres 4 arealer med varierende størrelse og loftshøjde, der kan kombineres og sammensættes på adskillige måder. Dog stadig med mulighed for at lave et samlet gulvareal på 20x30m til brug for diverse holdidrætter for børn og motionsidræt for voksne.

Det lokale samlingspunkt

Med det pres der er på faciliteterne i København, skal alle kvadratmeter anvendes optimalt. Det gælder også skoleidrætshaller, som skal kunne anvendes multifunktionelt, så de understøtter både idrætsundervisningens formål i folkeskolen og alsidige tilbud i foreningsidrætten i Københavns forskellige bydele. En skoleidrætshal skal kunne bruges til forskellige aktiviteter, men børnenes behov skal være udgangspunktet.

Det er vigtigt, at inddrage lokale forhold i programmeringen af fremtidens idrætshaller. Fx skal udformningen af andre idrætshaller i lokalområdet og særlige målgruppebetragtninger spille ind, når fremtidens idrætshaller udvikles.



Skoleidrætshal. Skolen på Islands Brygge



Århus Spring- og Motorikcenter

Foreningslokaler

Skolen og idrætshallen skal være det naturlige samlingssted i lokalområdet for både elever, forældre og fritidsbrugere. For at folkeskoler og idrætshaller kan anvendes til foreningsaktivitet skal foreningernes tilknytning og forhold på skolerne styrkes med foreningslokaler på skolerne og bedre adgangsforhold.

Både børn og unge

Det er vigtigt, at idrætshallerne på skolerne indrettes med udgangspunkt i børn OG unges behov. Idrætshallerne skal være et attraktivt mødested for alle børn og unge i lokalområdet og faciliteterne i og omkring hallen skal give gode muligheder for at rumme foreningernes teenagere og skabe sammenhæng i foreningernes aktiviteter.

Model 1: Boldhal som understøtter en bredere bevægelsesprofil

Boldhallen har som udgangspunkt et frit og ryddet gulv hvor der kan spilles de fleste boldspil med meget simpel indretning – eks. Kurve til basketball trækkes ud eller der sættes et net op til volleyball. Udgangspunktet er derfor at hvis man skal lave anden aktivitet skal man indrette med rekvisitter fra redskabsrum. En sådan hal er umiddelbar og let tilgængelig for de fleste boldspil, og der kan opstå spontan boldaktivitet. Opholdszoner, motoriklandskaber, springmåtter og rum og rekvisitter skal integreres i randzonerne omkring den traditionelle aktivitetsflade.

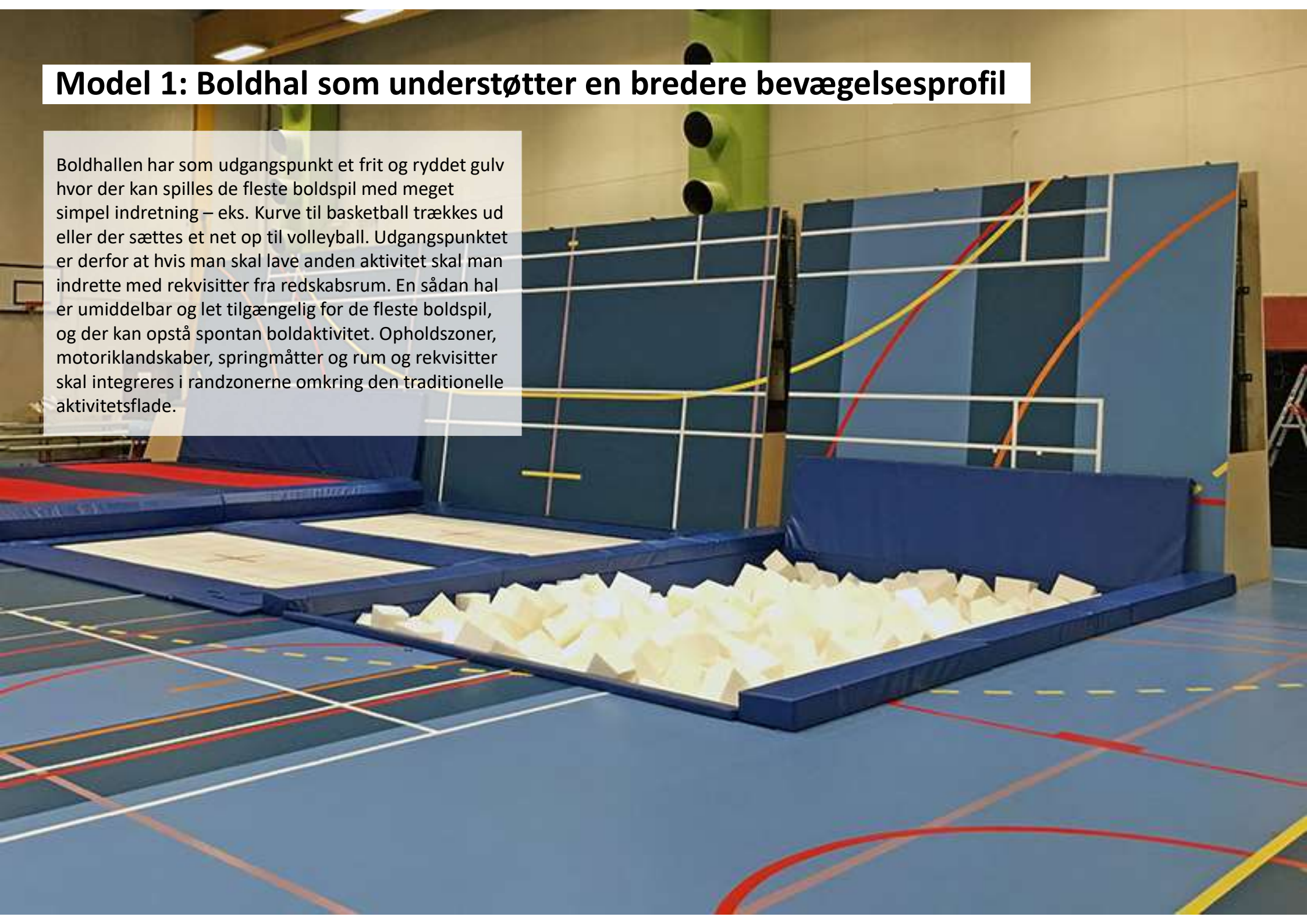

Model 1: Boldhal som understøtter en bredere bevægelsesprofil

Rumprogram (1.056 m² + foreningslokaler, støttefunktioner m.m.)

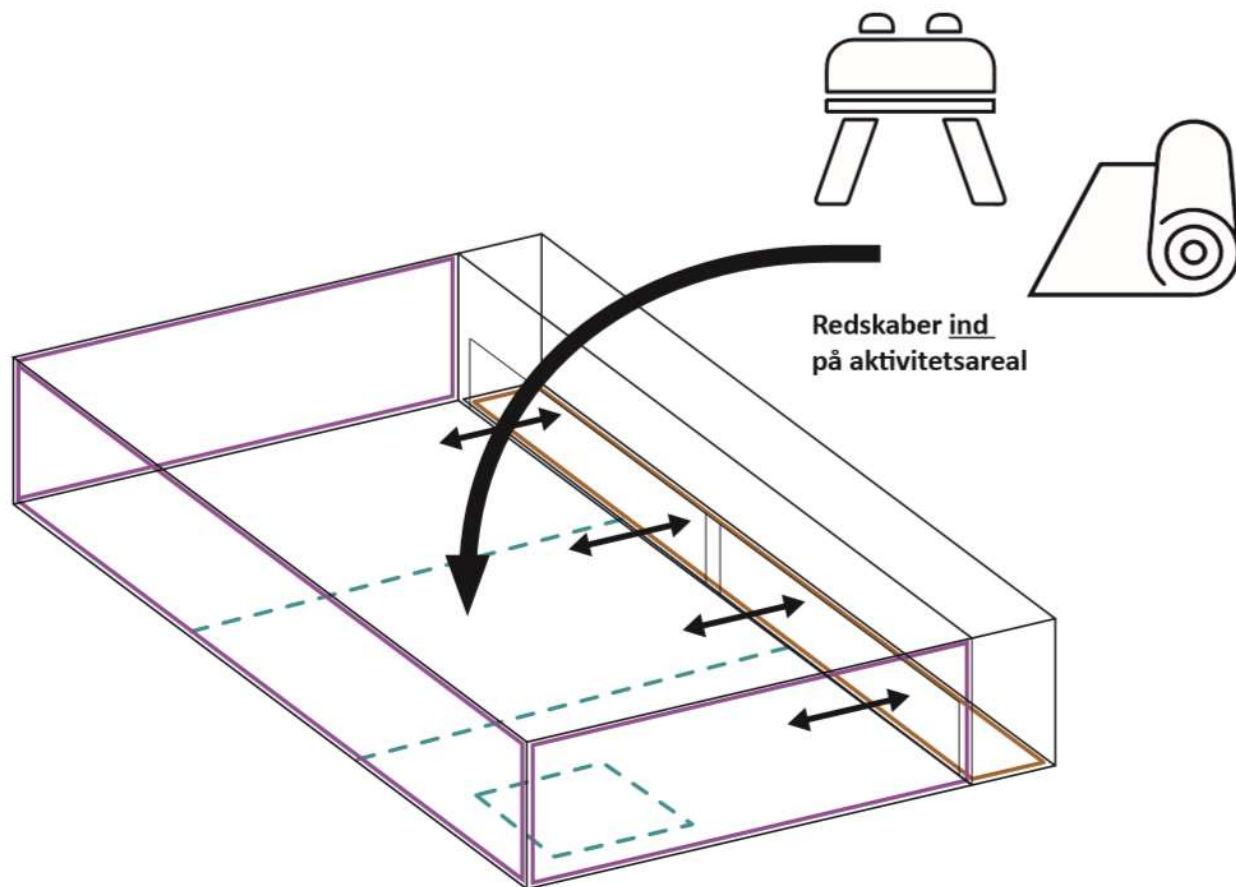

FUNKTIONER

Aktivitetsareal der kan opdeles i 3 mindre aktivitetsrum, der hver er organiseret og designet forskelligt.
2/3 Boldspil + 1/3 Bevægelse

Optimalt med springgrav.

INDRETNING

Vægflader skal udformes og udnyttes til aktivitet, bevægelse.

Vægflader skal inddrages og udnyttes til og/eller opbevaring.

"Fra loft til væg" systemer.

Mulighed for redskaber i loft via hejsesystem.

DEPOT

Adgang til depot og redskabsrum via ledhejseporte i rummet fulde længde.

Model 1: Boldhal som understøtter en bredere bevægelsesprofil

Rumprogram (1.056 m² + foreningslokaler, støttefunktioner m.m.)

Depotrum i længderetningen for at gøre det lettere at transformere hallen til forskellige aktiviteter.

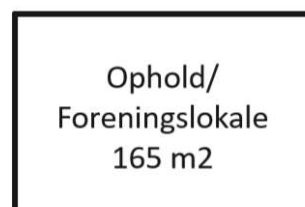
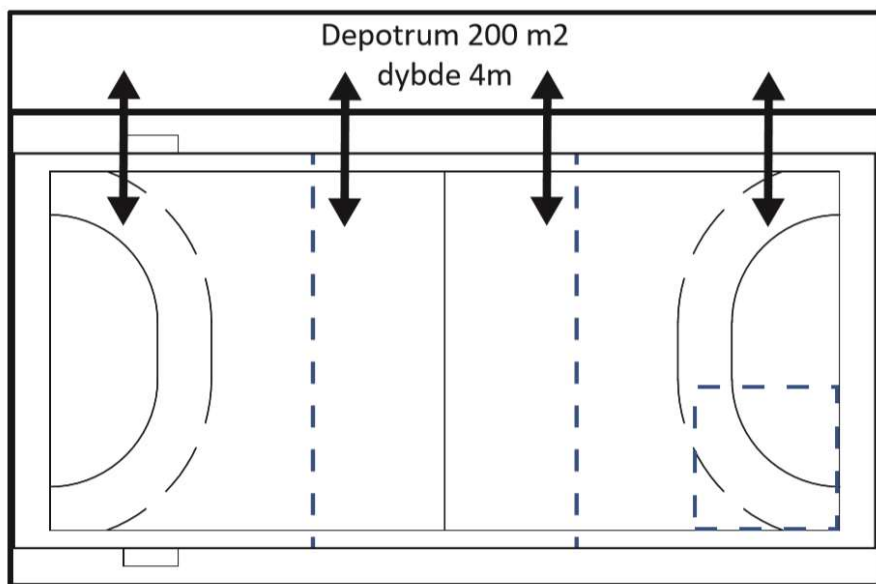

Standard Idrætshal
20 x 40 m = 800 m²
24 x 44 m = 1056 m²

Loftshøjde 8 m

Idrætsforeningernes brug vil kunne styrkes ved at optimere adgangsforholdene og ved at foreningerne har adgang til lokaler eller områder, hvor der er mulighed for socialt samvær og ophold. Fx adgang til opbevaring, ophold, minikøkken m.m. som kan etableres som fleksible funktioner der evt. kan anvendes af skolen i dagtimerne, og/eller funktioner der kan åbnes op via folde-, skydedøre.

Model 1: Boldhal som understøtter en bredere bevægelsesprofil - referencer



Bevægelses- og motoriklandskaber integreret i randzonerne.



Bevægelses- og motoriklandskaber integreret i randzonerne.



Rekvisitter integreret i loftet.
Opholdszoner omkring aktivitetsflader.



Rekvisitter integreret som fleksible elementer i randzone.

Model 2: Bevægelseshal som understøtter boldspil

Bevægelseshallen har som udgangspunkt en indretning der inspirerer til kropslig aktivitet på rekvisitter og/eller på forskellige underlag. Udgangspunktet er derfor en let tilgængelighed i forhold til eks. Gymnastik – parkour – kampsport eller dans og som kan foregå spontant uden at der skal indrettes særligt. Tilgangen bryder med den traditionelle måde at forvalte et idrætsrum på ved at man her skal fjerne rekvisitter for at spille traditionelle boldspil. Bevægelseshallen står fast med motoriklandskaber, madrasser og klatre-/tumlerekvisitter, mens håndboldmål, floorballbänder m.m. står i randzonerne.

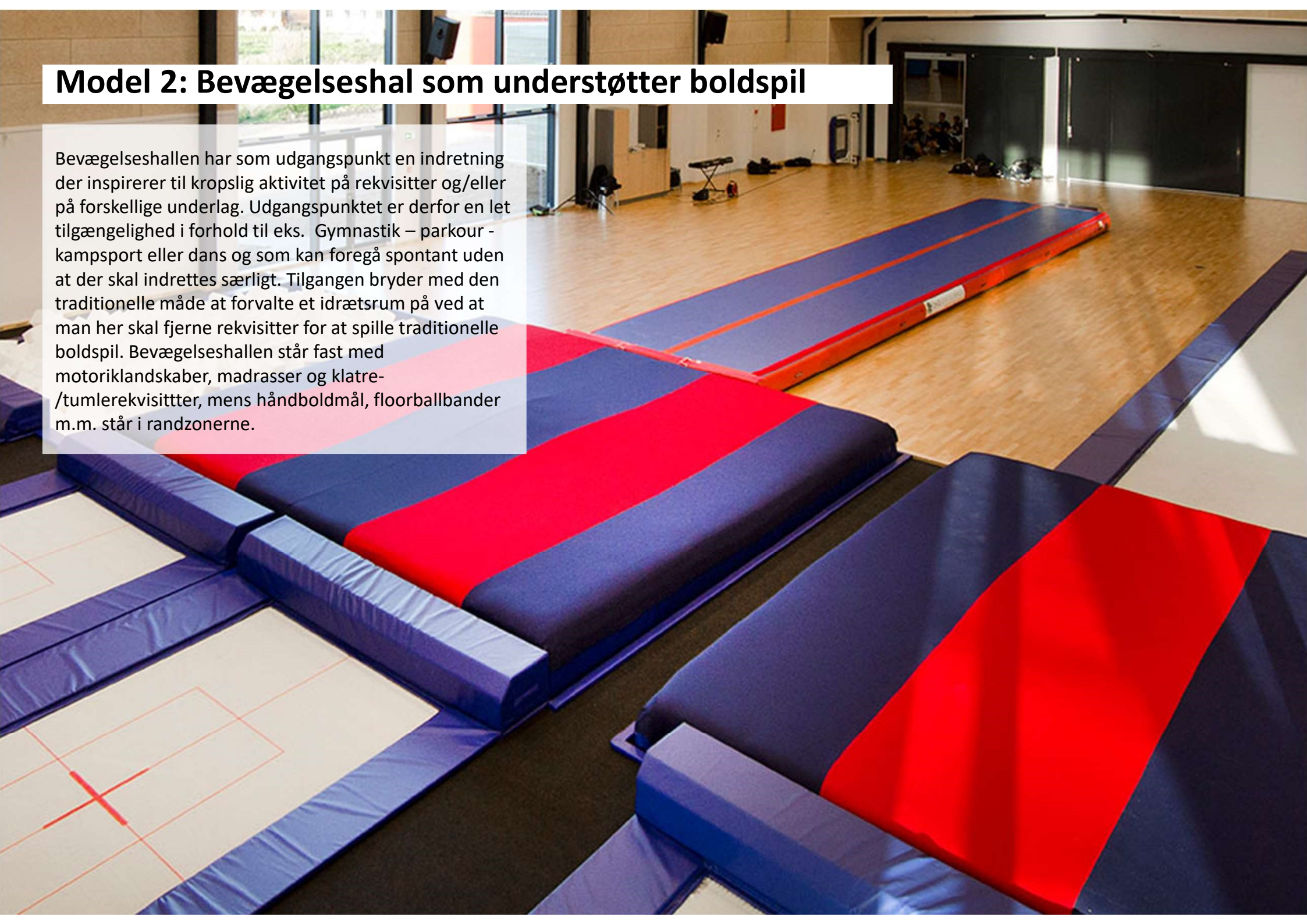

Model 2: Bevægelseshal som understøtter boldspil Rumprogram

(1.056 m² + foreningslokaler, støttefunktioner m.m.)

Bevægelseshallen giver mulighed for en mere fleksibel og alsidig indretning af de 1.056 idrætsskvadratmetre. Det er fortsat muligt at lave en idrætshal på 20x30 meter til brug for boldspil, tilløb til springgymnastik m.m.

Idrætsforeningernes brug vil kunne styrkes ved at optimere adgangsforholdene og ved at foreningerne har adgang til lokaler eller områder, hvor der er mulighed for socialt samvær og ophold. Fx adgang til opbevaring, ophold, minikøkken m.m. som kan etableres som fleksible funktioner der evt. kan anvendes af skolen i dagtimerne, og/eller funktioner der kan åbnes op via folde-, skydedøre.

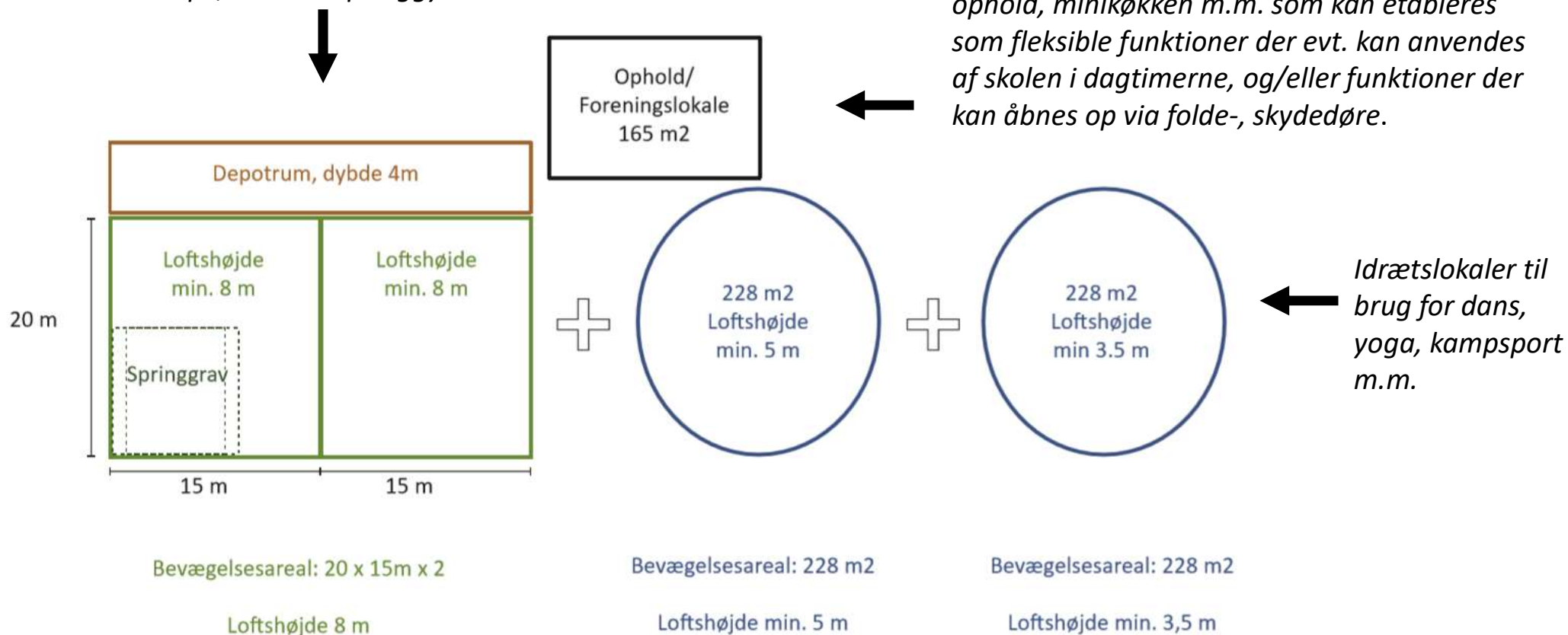

Model 2: Bevægelseshal som understøtter boldspil Eksempel på EN mulig organisering

(1.056 m² + foreningslokaler, støttefunktioner m.m.)

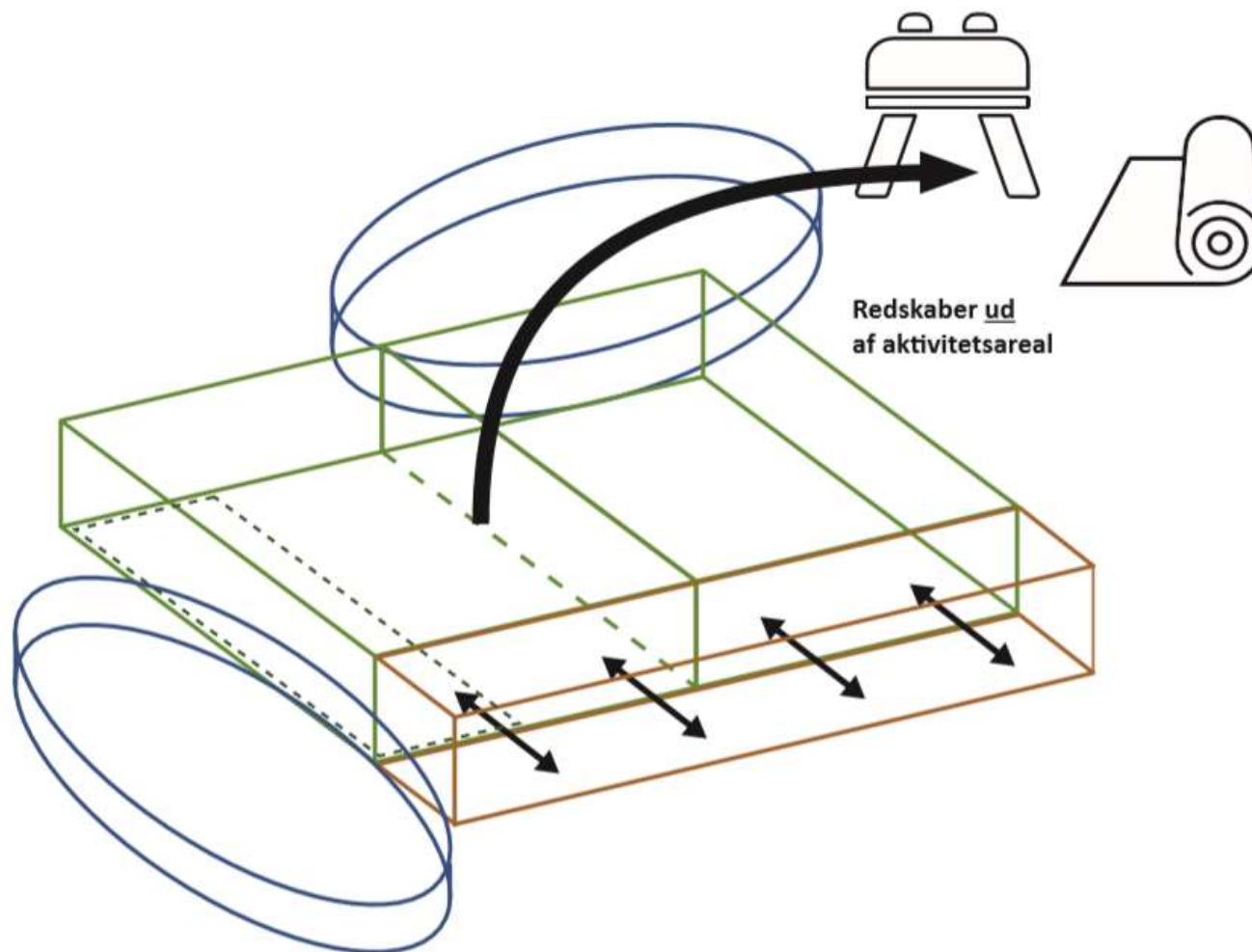

FUNKTIONER

Bevægelsesareal; 20 x15 (x2)

Gymnastik, Spring, Bold.

Tilløb til springgrav skal være mulig fra mindst 2 sider.

I loftet monteres hæve-sænke systemer. "Fra loft til væg".

Vægflader skal udformes og udnyttes til aktivitet, bevægelse.

Vægflader skal inddrages og udnyttes til og/eller opbevaring.

2 x Bevægelsesareal på 228 m²

Kropbasis, gymnastik, dans, akrobatik, kampsport, parkour, klatring.

I loftet monteres hæve-sænke systemer. "Fra loft til væg".

Vægflader skal udformes og udnyttes til aktivitet, bevægelse.

Vægflader skal inddrages og

udnyttes til og/eller opbevaring.

DEPOT

Adgang til depot og redskabsrum via ledhejseporte i rummet fulde længde.

Model 2: Bevægelseshal som understøtter boldspil - referencer



Gulvflader og vægflader anvendes til aktivitet og bevægelse.



Motoriklandskaber med madrasser fast del af hallen, som må fjernes ved boldspil



Klatre-/tumlerekvisitter integreret del af hallen.



I dette materiale har DGI Storkøbenhavns frivillige idrætsledere, idrætskonsulenter, projektledere og arkitekter konkretiseret et bud på fremtidens skoleidrætshaller set i børnehøjde og vi håber at Fremtidens Skoleidrætshaller kan bidrage til debatten om, hvordan by- og facilitetsudviklingen i København kan invitere flere børn, unge og særligt piger med i idrættens fællesskaber på tværs af bydele og forudsætninger.

Vi arbejder for en socialt bæredygtig by- og idrætsudvikling hvor der er plads til alle i forening.

DGI Storkøbenhavn – Udvikling i forening