

# RETNINGSLINJER FOR ETABLERING AF CYKELPARKERING



# FORORD

Denne folder er en sammenfatning af de gældende retningslinjer for opsætning af cykelstativer i Københavns Kommune. Folderen er et opslagsværk, hvor overvejelser, der bør gøres inden opsætning af cykelstativer, gennemgås. Den henvender sig til alle, der har interesse i opsætning af cykelstativer, og den kan med fordel anvendes af privatpersoner, boligforeninger, grundejerforeninger samt ansatte ved kommunale projekter.

Formålet med retningslinjerne er at give en hjælpende hånd ved den konkrete vurdering af, hvor og hvordan det er mest hensigtsmæssigt at etablere ny cykelparkering.

Opsætningen af cykelstativer skal altid foretages på baggrund af en konkret vurdering, og retningslinjerne i folderen er derfor kun vejledende.

Folderen er udarbejdet af Cykelparkeringsprogrammet, Teknik- og Miljøforvaltningen, Københavns Kommune.

## INDHOLD

Forord	2
Offentligt eller privat	4
Belægning og placering	6
Cykelstativer i udligningszonen	8
Cykelstativer på fortov	10
Cykelstativer i inventarzonen	12
Cykelstativer på vejareal	14
Øvrigt gadeinventar	16
Respektafstand til træer	17
10-meter reglen	18
Udeservering	19
Produktformat	20
Referencer	22

# OFFENTLIGT ELLER PRIVAT

I Københavns Kommune opdeler vi cykelparkering i to forskellige typer: Offentlig tilgængelig cykelparkering og privat cykelparkering.

**Offentlig tilgængelig cykelparkering** er stativer, der er opsat af kommunen eller af private på enten offentlige arealer (gul markering) eller private arealer (rød markering). Cykelparkering kan placeres mange steder i byrummet, eksempelvis på gader, på pladser, foran opgange eller ved boliger. Cykelparkering, der er opsat på offentligt areal og finansieret af private fx en boligforening, er ikke privat cykelparkering, men kan benyttes af alle.

Ved opsætning af cykelparkering på privat fællesvej (rød markering) skal der søges tilladelse hos kommunen, [vejaendring@tmf.kk.dk](mailto:vejaendring@tmf.kk.dk).

**Privat cykelparkering** er stativer, der er opsat af private, eksempelvis boligforeninger eller erhvervsdrivende. Stativerne er som regel ikke offentligt tilgængelige. I praksis er det oftest inde i gårde eller i cykelkældre, at der forefindes privat cykel parkering. Ved opsætning af privat cykelparkering på privat areal skal der ikke søges tilladelse hos kommunen, det er alene opsætning på privat fællesvej, der kræver tilladelse.

Cykelparkering, der er opsat og finansieret af Københavns Kommune, skal som udgangspunkt være offentligt tilgængelig. Dette gælder dog ikke for cykelstativer opsat af Københavns Gårdhaver inde i en privat gård.

Ved opstilling af cykelparkering på offentligt areal skal cykelstativerne leve op til Københavns Kommunes krav og retningslinjer for design (Retningslinjer for brug af inventar i byens rum).

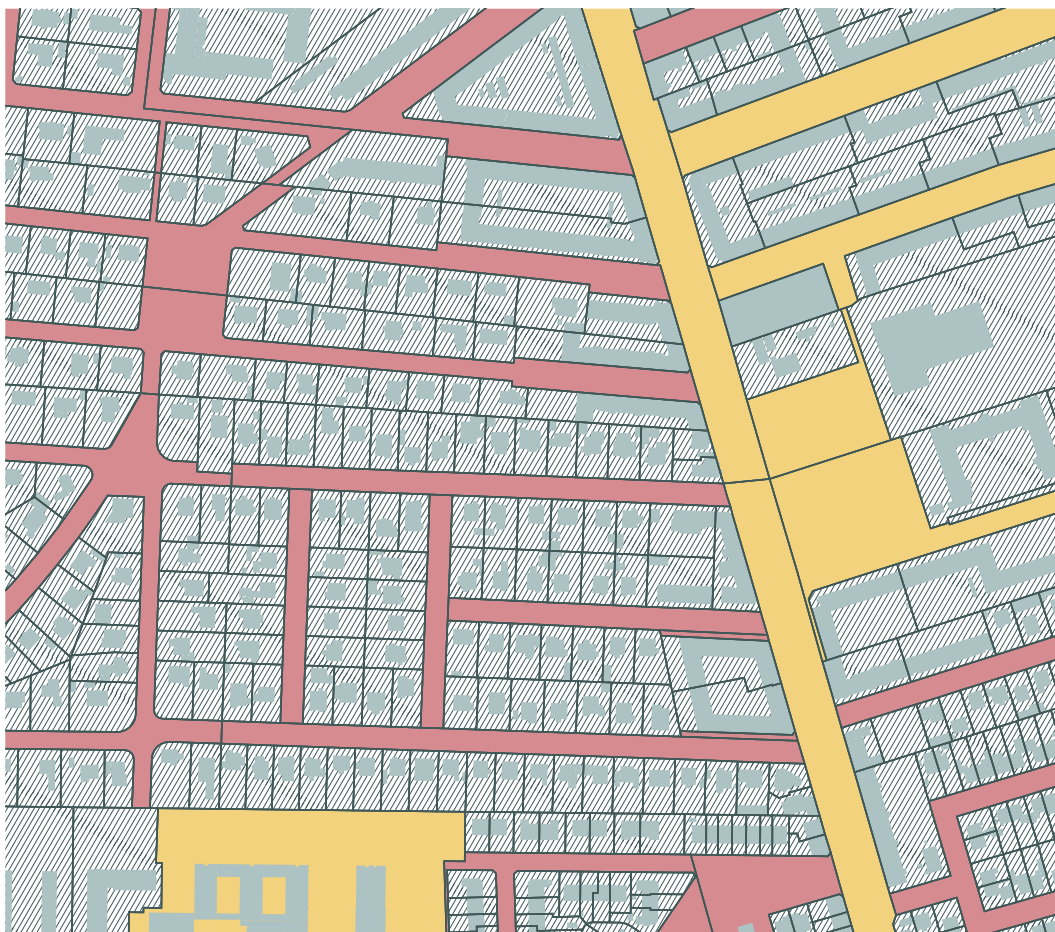

— Matrikelskel      ■ Offentligt areal      ▨ Privat areal      ■ Privat fællesvej

Kortudsnit over ejerforhold.

# BELÆGNING OG PLACERING

Cykelstativer skal som hovedregel placeres på hård belægning, såsom asfalt, fliser eller slotsgrus. Dette skyldes hensyn til drift og vedligehold.

Græs og sand kan accepteres som underlag i særlige tilfælde, hvor det i den konkrete kontekst giver bedst mening, eksempelvis sæsonprægede arealer.



Cykelstativer placeret på slotsgrus langs Islands Brygge.



På fortov kan cykelstativer placeres i inventarzone og i udligningszone.  
På vejareal kan cykelstativer kun placeres i afmærkede felter.  
I det følgende gennemgås de forskellige zoner: Udligningszone, fortov, inventarzone og vejareal.

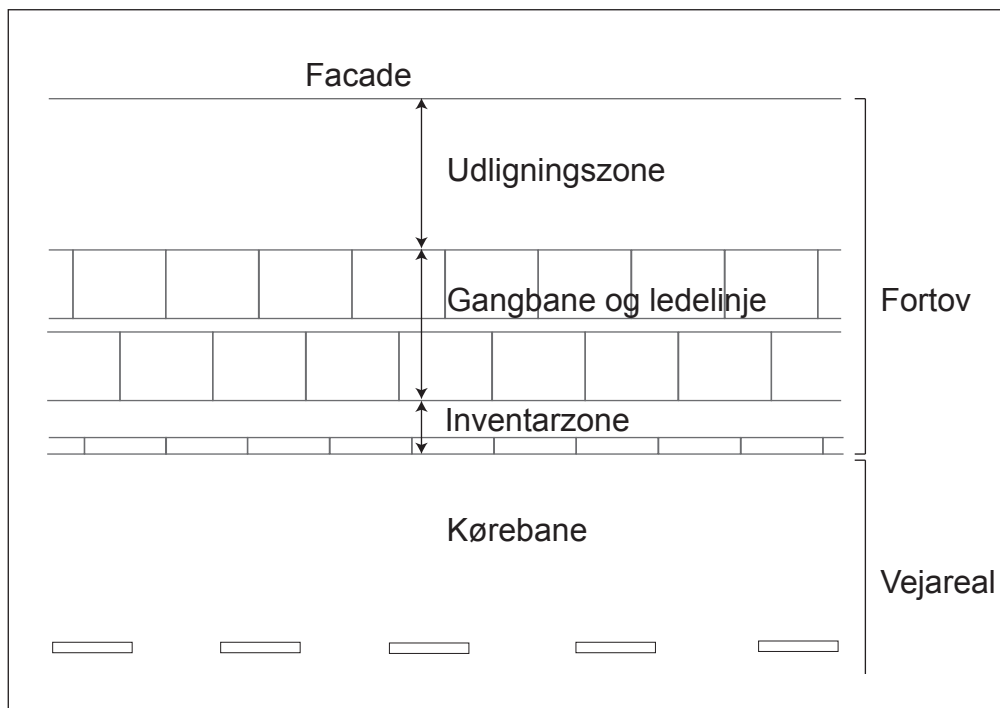

Illustration over de forskellige zoner.

# CYKELSTATIVER I UDLIGNINGSZONEN

Når cykelstativer er placeret i udligningszonen, kan stativet være placeret i belægningen eller være monteret på facaden. Hvis stativet monteres på facaden, skal der søges tilladelse hos den pågældende ejer.

Ved placering af forskellige vinklede stativer gælder følgende regler:

Ved placering af stativer med bøjler vinklet 30 grader skal der minimum være 1,15 meter mellem stativ og fortovs kant.

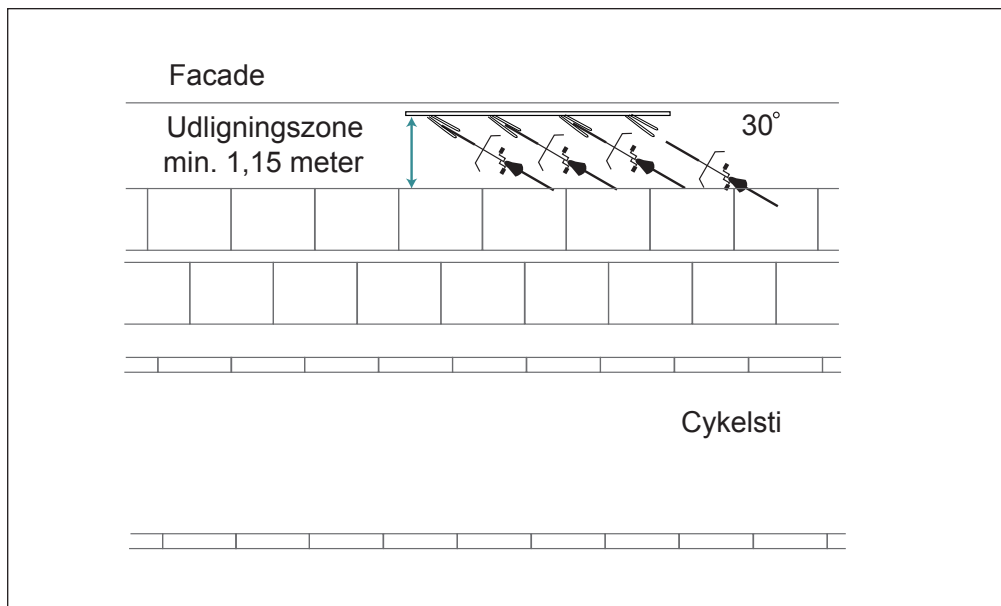

Ved placering af stativer med bøjler vinklet 45 grader skal der minimum være 1,45 m mellem stativ og fortovs kant.

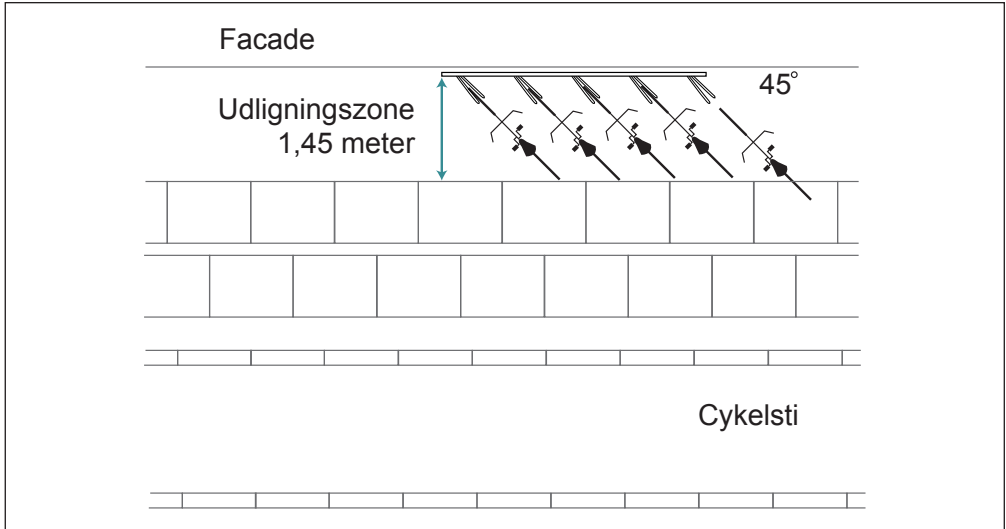

Ved placering af stativer med bøjler vinklet 90 grader skal der minimum være 1,85 m mellem stativ og fortovs kant.

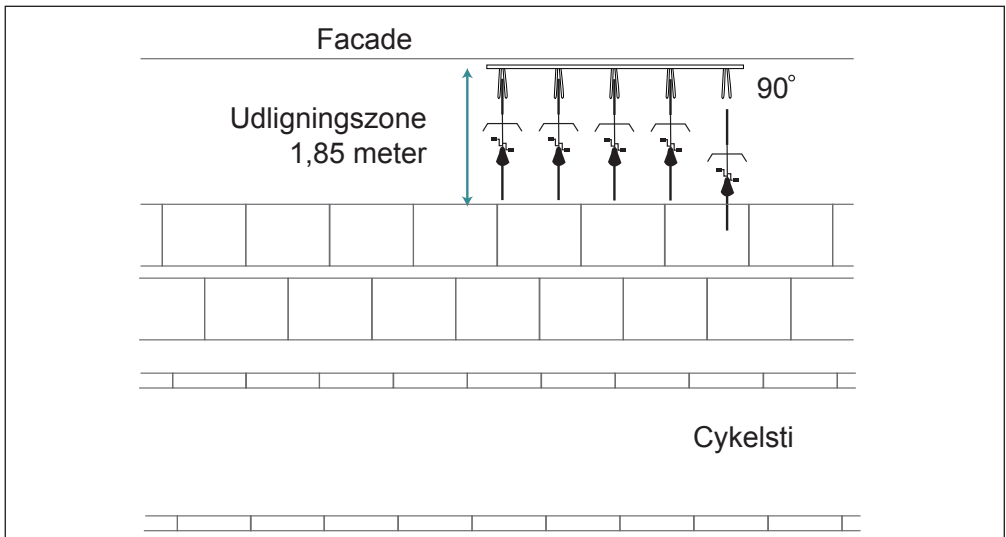

# CYKELSTATIVER PÅ FORTOV

Cykelstativer placeret på fortove skal overholde kommunens retningslinjer for tilgængelighed, dvs. at gang- og ledelinjer\* skal bibeholdes samt at gangbanen er min. 1,5 meter bred. Cykelstativer skal placeres, så bagdækket af cyklen min. er 50 cm fra ledelinjer.

*\*Københavnertovet består af 2 eller flere rækker fortovsfliser adskilt på midten af en række chaussésten, der udgør en naturlig ledelinje.*

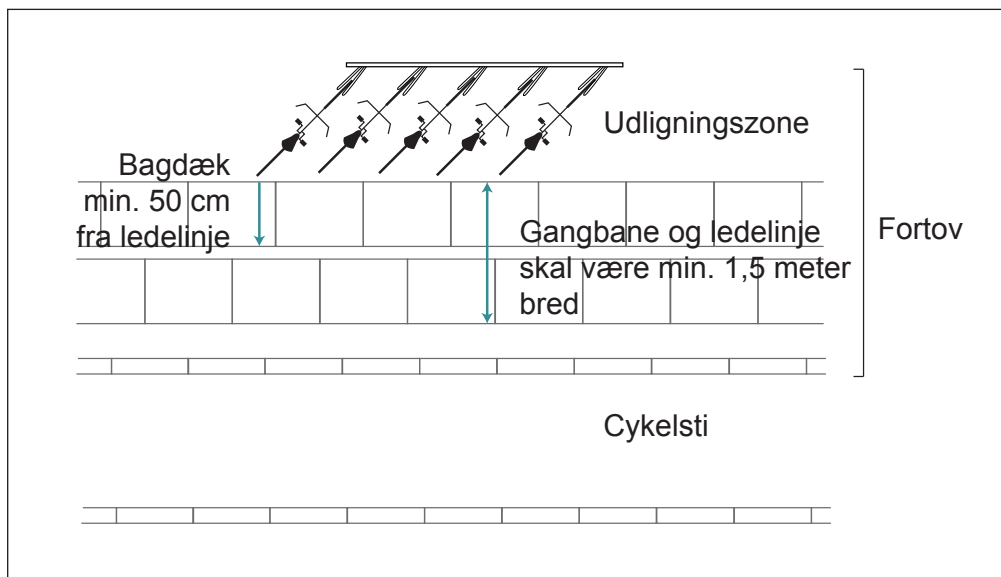

Placering af cykelstativ på fortov.



Placering af cykelstativ på fortov i Bragesgade.

# CYKELSTATIVER I INVENTARZONEN



I inventarzone skal cykelstativer være placeret således, at stativets bøjler er vendt bort fra vej eller cykelsti, således at cyklen trækkes ind på fortovet og ikke ud på vejen, når man tager cyklen ud af cykelstativet.

Ved placering af cykelstativ i inventarzone skal der af sikkerhedsmæssige årsager minimum være 30 cm fra cykelstativ til cykelsti.

Hvis der ikke er cykelsti langs kørebane, skal cykelstativer placeres minimum 50 cm fra kørebane af hensyn til cyklisternes sikkerhed.

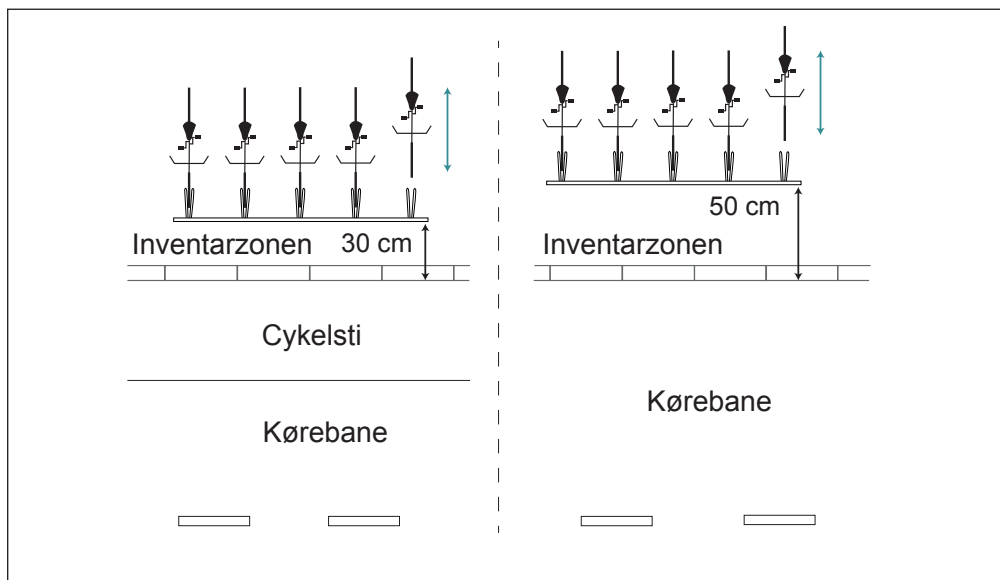

Placering af cykelstativ i inventarzone med- og uden cykelsti.



Ved placering af cykelstativer ved skråparkeringspladser for biler skal der være en afstand mellem stativ og kantstreg/kantsten på minimum 50 cm af hensyn til åbning af bildøre.

Såfremt der er en udligningszone, anbefales det, at cykelstativerne i stedet placeres indenfor denne.

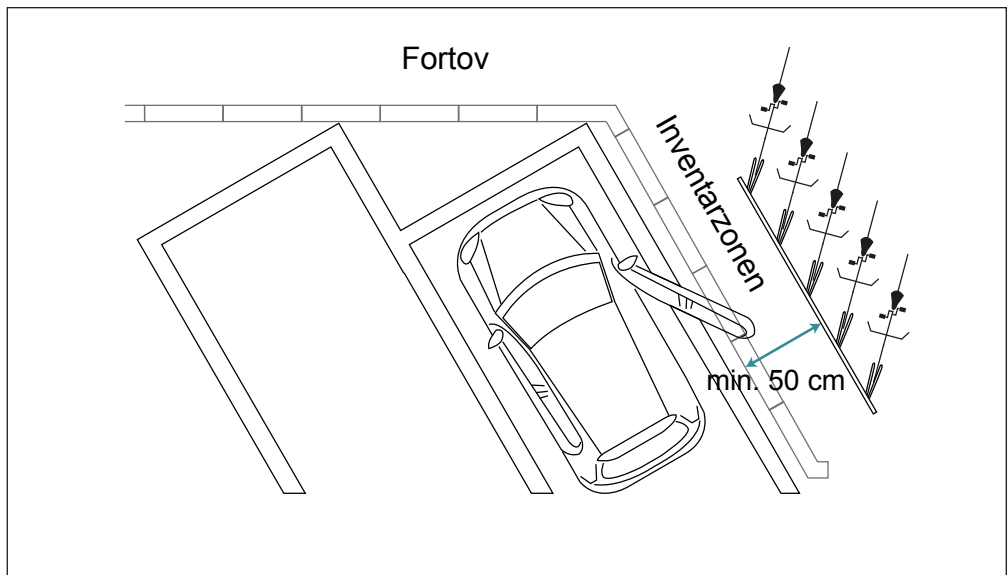

Placering af cykelstativ i inventarzone ud for skråparkering.

# CYKELSTATIVER PÅ VEJAREAL

Cykelstativer placeret på vejareal skal markeres med en 10 cm bred hvid ramme. Rammen skal forsynes med en 1 m høj afmærkning, der er reflekterende, i hver ende som beskyttelse mod biltrafik.

En bilparkeringsbås kan konverteres til en cykelparkeringsbås, der kan rumme 8-10 cykler.

*Til medarbejdere i Københavns Kommune: Udover mandat fra politikerne, skal der indhentes samtykke hos politiet, og afhængig af parkeringszone skal der findes erstatningspladser eller finansieres et provenutab, hvis man nedlægger bilparkeringspladser.*

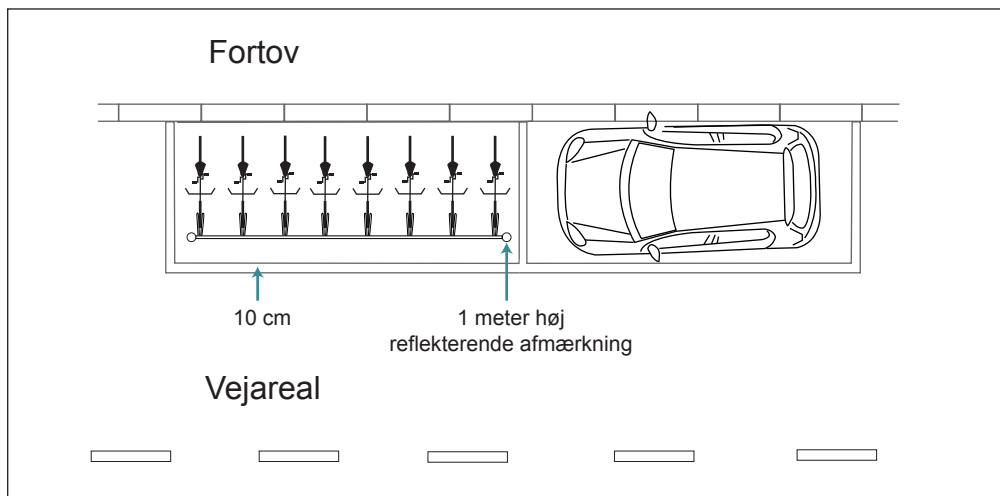

Placering af cykelstativ på vejareal.



Placering af cykelstativ på vejareal i Ole Suhrs Gade.

# ØVRIGT GADEINVENTAR

Etablering af cykelstativer må ikke blokere for andet gadeinventar, såsom skraldespande, bænke og skilte mv.

Cykelstativer skal, af hensyn til renholdelse og vintervedligeholdelse, placeres minimum 1,6 meter fra andet gadeinventar og må ikke blokere for brønde, elbokse og porte mv.

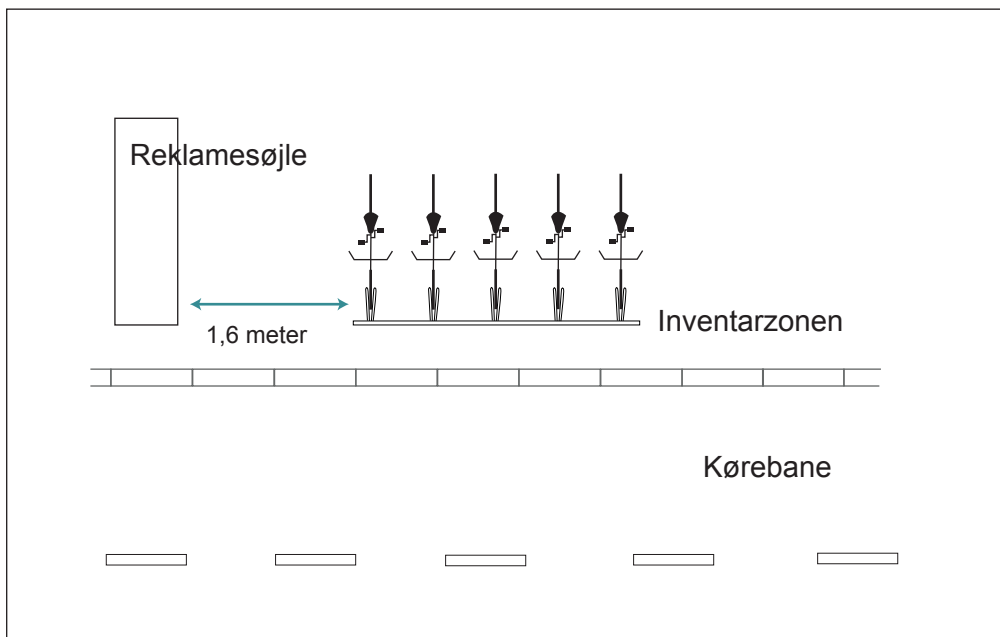

Placering af cykelstativ i relation til andet gadeinventar.

# RESPEKTAFSTAND TIL TRÆER

Cykelstativer skal placeres udenfor træers drypzone af hensyn til træernes rødder, der har samme omfang som træets krone. Stativer skal placeres således, at cykler indsættes/udtages af stativet i retning væk fra træets stamme.

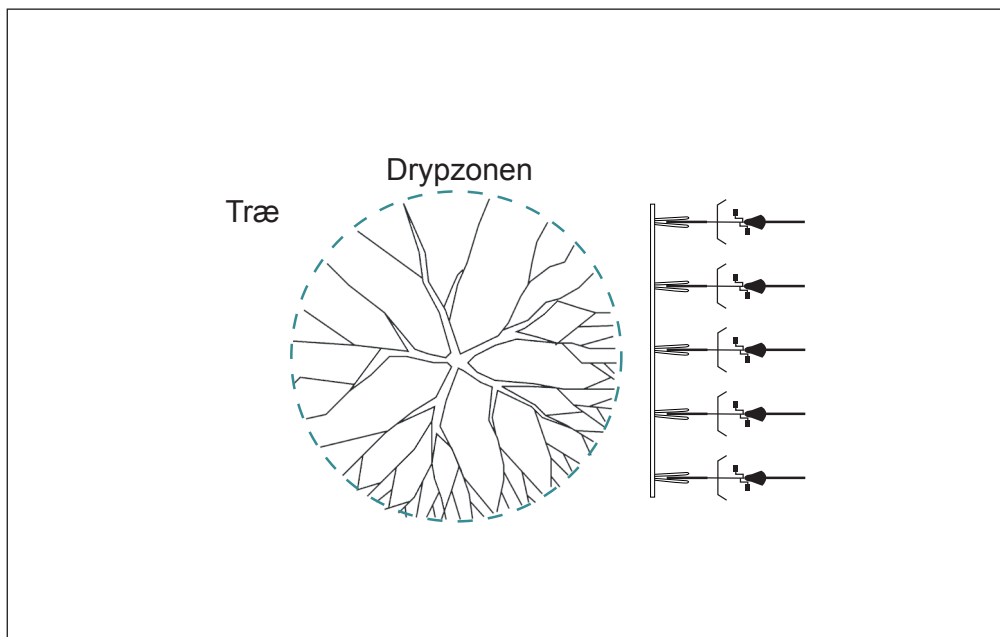

Placering af cykelstativ ved træ.

# 10-METER REGLEN

Af færdselslovens §29 fremgår det, at standsning eller parkering ikke må ske inden for en afstand af 10 meter fra en tværgående kørebanes nærmeste kant, eller hvor kørebane og cykelsti udmunder sammen.

Cykelstativer kan dog placeres tættere på hjørner, end 10-meter reglen anviser, hvis dette ikke forringer oversigtsforholdene, og såfremt der kan opnås samtykke fra politiet.



Placering af cykelstativ inden for 10-meter reglen.

# UDESERVERING

Cykelstativer kan ikke placeres på arealer, hvor der er givet tilladelse til udeservering, stadepladser eller afholdelse af arrangementer. Disse gives for 1 år ad gangen.

Se hvor der er givet tilladelser på: [www.kbhkort.kk.dk](http://www.kbhkort.kk.dk)



Cykelparkering ved cafe hvor der er plads til både cykelparkering og udeservering.

# PRODUKTFORMAT

I Københavns Kommune anvendes som udgangspunkt følgende produkter. På private arealer kan alternative produkter vælges.

- Standardstativet fås med 1-5 pladser. Stativet er enten enkelsiddet med op til 5 pladser eller dobbeltsiddet med op til 10 pladser.
- Alle stativer kan leveres i 90, 45 eller 30 grader.
- Stativer kan opsættes i kæder på max. 4 sammenhængende moduler.
- Stativet monteres på en pullert fortrinsvis i højden 0,6 m på fortov eller 1,0 m, hvis pulleten placeres på vej.
- Stativet anvendes fortrinsvis i galvaniseret stål af hensyn til vedligeholdelse. I Indre By og andre historiske steder skal stativet af arkitektoniske hensyn anvendes i en af kommunens identitetsfarver.

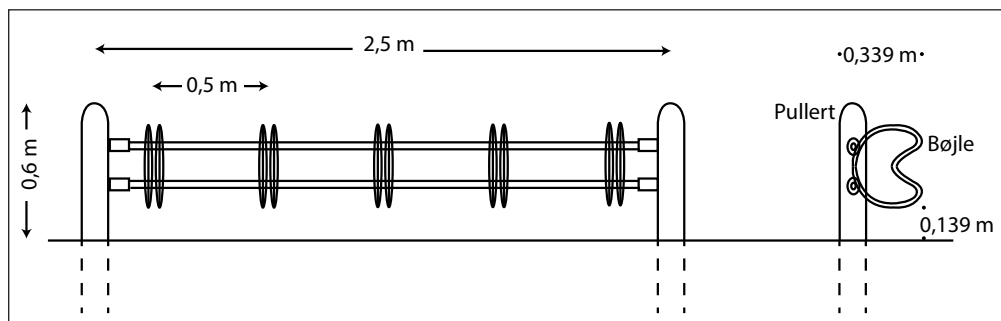

Krav til arealstørrelse ved etablering af cykelstativer:

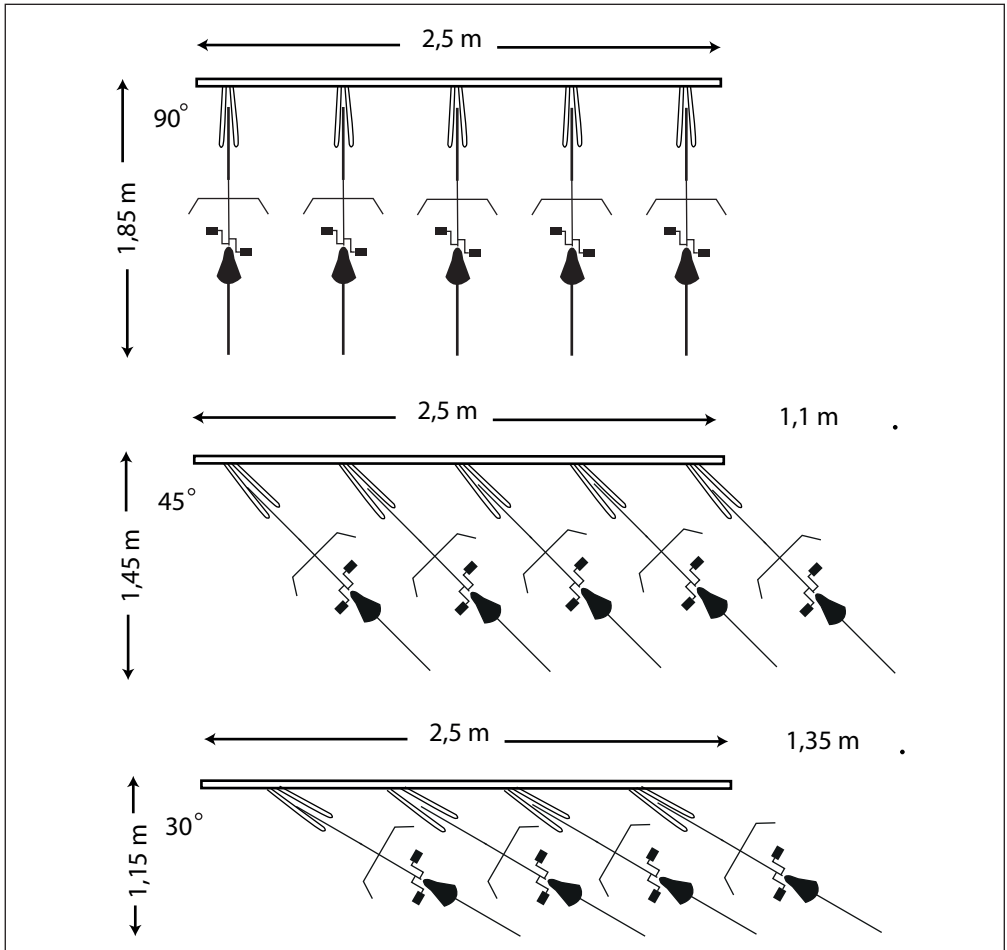

# REFERENCER

- Cykelfokus – Københavns Kommunes retningslinjer for vejprojekter; december 2013
- Retningslinjer for brug af inventar i byens rum
- Cykelparkeringshåndbogen; Celis, P - Celis Consult & Bølling-Ladegaard, Dansk Cyklist Forbund, 2007
- Færdselsarealer for alle – håndbog i tilgængelighed; anlæg og planlægning; januar 2013
- Retningslinjer for arbejder ved træer - Gravning – plantning; august 2016
- [Vejregler.lovportalen.dk](http://vejregler.lovportalen.dk)

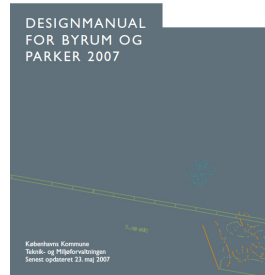
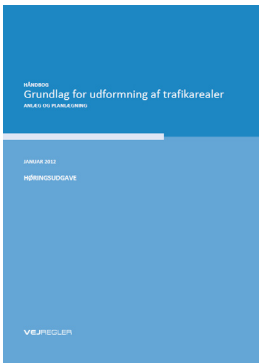
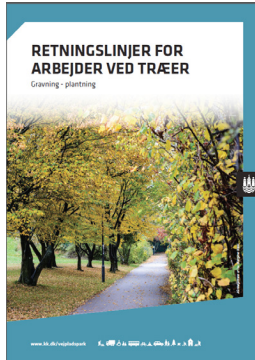
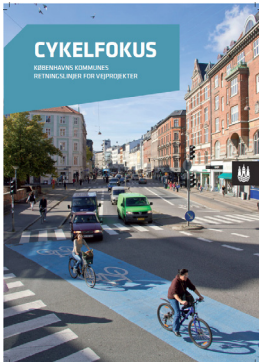

**Før mere information kontakt:**  
cykelparkering@tmf.kk.dk

*Foto og illustrationer*  
Københavns Kommune

Oktober 2017

**SAMMEN  
OM BYEN**

**KØBENHAVNS KOMMUNE**  
Teknik- og Miljøforvaltningen